

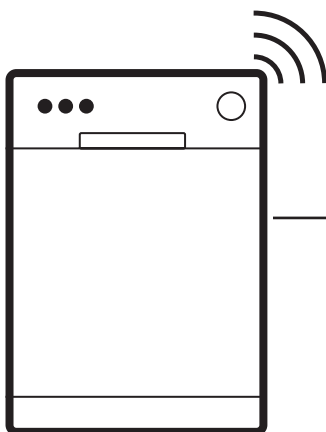

Electrolux



electrolux.com/register



KL87X200T

ΕΓΚΑΤΑΣΤΑΣΗ / KURULUM

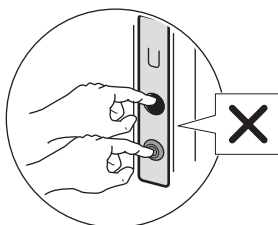
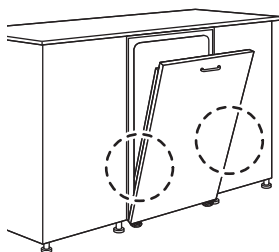
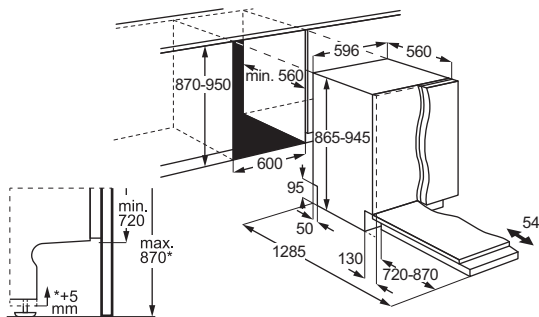

Υπόκειται σε αλλαγές χωρίς προειδοποίηση.

1. ΠΛΗΡΟΦΟΡΙΕΣ ΑΣΦΑΛΕΙΑΣ.....	3	9. ΦΟΡΤΩΣΗ ΤΟΥ ΠΛΥΝΤΗΡΙΟΥ ΠΙΑΤΩΝ	14
2. ΟΔΗΓΙΕΣ ΑΣΦΑΛΕΙΑΣ.....	4	10. ΚΑΘΗΜΕΡΙΝΗ ΧΡΗΣΗ.....	17
3. ΠΕΡΙΓΡΑΦΗ ΠΡΟΪΟΝΤΟΣ	6	11. ΥΠΟΔΕΙΞΕΙΣ ΚΑΙ ΣΥΜΒΟΥΛΕΣ.....	19
4. ΠΙΝΑΚΑΣ ΕΛΕΓΧΟΥ.....	7	12. ΦΡΟΝΤΙΔΑ ΚΑΙ ΚΑΘΑΡΙΣΜΑ.....	20
5. ΠΡΟΓΡΑΜΜΑΤΑ ΚΑΙ ΕΠΙΛΟΓΕΣ.....	8	13. ΑΝΤΙΜΕΤΩΠΙΣΗ ΠΡΟΒΛΗΜΑΤΩΝ	23
6. ΡΥΘΜΙΣΕΙΣ.....	9	14. ΤΕΧΝΙΚΑ ΣΤΟΙΧΕΙΑ.....	27
7. ΑΣΥΡΜΑΤΗ ΣΥΝΔΕΣΗ.....	12	15. ΠΕΡΙΒΑΛΛΟΝΤΙΚΑ ΘΕΜΑΤΑ.....	28
8. ΠΡΙΝ ΑΠΟ ΤΗΝ ΠΡΩΤΗ ΧΡΗΣΗ.....	12		

1. ⚠ ΠΛΗΡΟΦΟΡΪΕΣ ΑΣΦΑΛΕΙΑΣ

Πριν από την εγκατάσταση και τη χρήση της συσκευής, διαβάστε προσεκτικά τις παρεχόμενες οδηγίες. Ο κατασκευαστής δεν είναι υπεύθυνος για τυχόν τραυματισμούς ή ζημιές που είναι αποτέλεσμα λανθασμένης εγκατάστασης ή χρήσης. Να φυλάσσετε πάντα αυτές τις οδηγίες σε ένα ασφαλές μέρος με εύκολη πρόσβαση για μελλοντική αναφορά.

1.1 Ασφάλεια παιδιών και ευπαθών ατόμων

- Η συσκευή αυτή μπορεί να χρησιμοποιηθεί από παιδιά ηλικίας 8 ετών και άνω και από άτομα με μειωμένες σωματικές, αισθητηριακές ή πνευματικές δυνατότητες ή έλλειψη εμπειρίας και γνώσης, εάν επιβλέπονται ή έχουν λάβει οδηγίες σχετικά με τη χρήση της συσκευής με ασφαλή τρόπο και κατανοούν τους κινδύνους που ενέχονται. Παιδιά ηλικίας μικρότερης των 8 ετών και άτομα με εκτενείς και περίπλοκες αναπηρίες πρέπει να παραμένουν μακριά από τη συσκευή, εκτός εάν επιβλέπονται συνεχώς.

- Τα παιδιά πρέπει να εποπτεύονται ώστε να διασφαλίζεται ότι δεν παίζουν με τη συσκευή.
- Φυλάσσετε τα απορρυπαντικά μακριά από παιδιά.
- Κρατάτε τα παιδιά και τα κατοικίδια ζώα μακριά από τη συσκευή όταν η πόρτα είναι ανοιχτή.
- Τα παιδιά δεν πρέπει να εκτελούν τον καθαρισμό και τη συντήρηση που εκτελεί ο χρήστης στη συσκευή χωρίς επίβλεψη.

1.2 Γενικές πληροφορίες για την ασφάλεια

- Αυτή η συσκευή προορίζεται μόνο για τον καθαρισμό πιάτων και σερβίσιων του νοικοκυριού.
- Η συσκευή αυτή έχει σχεδιαστεί μόνο για οικιακή χρήση σε εσωτερικό χώρο.
- Η συσκευή μπορεί να χρησιμοποιείται σε γραφεία, δωμάτια ξενοδοχείων, καταλύματα τύπου bed & breakfast, αγροτουριστικά καταλύματα και παρόμοιους χώρους, εφόσον η χρήση δεν υπερβαίνει τα τυπικά επίπεδα οικιακής χρήσης.

- Μην αλλάζετε τις προδιαγραφές αυτής της συσκευής.
- Η πίεση λειτουργίας του νερού (ελάχιστη και μέγιστη) πρέπει να είναι μεταξύ 0.05 (0.5) / 1 (10) MPa (bar).
- Μην υπερβαίνετε το μέγιστο αριθμό των 15 σερβίσιων.
- Η πόρτα της συσκευής δεν πρέπει να παραμένει σε ανοιχτή θέση για την αποφυγή του κινδύνου παραπατήματος.
- Εάν το καλώδιο τροφοδοσίας έχει υποστεί φθορές, θα πρέπει να αντικατασταθεί από τον κατασκευαστή, το Εξουσιοδοτημένο Κέντρο Σέρβις ή ένα κατάλληλα καταρτισμένο άτομο, ώστε να αποφευχθούν τυχόν κίνδυνοι.
- ΠΡΟΕΙΔΟΠΟΙΗΣΗ: Μαχαίρια και άλλα σκεύη με αιχμηρές άκρες πρέπει να τοποθετούνται στο καλάθι με τις αιχμηρές άκρες προς τα κάτω ή σε οριζόντια θέση.
- Πριν από την εκτέλεση εργασιών συντήρησης, απενεργοποιήστε τη συσκευή και αποσυνδέστε το φως τροφοδοσίας από την πρίζα.
- Μη χρησιμοποιείτε ψεκασμό με νερό υψηλής πίεσης ή/και ατμό για τον καθαρισμό της συσκευής.
- Αν η συσκευή έχει ανοίγματα αερισμού στη βάση, δεν πρέπει να καλύπτονται π.χ. από χαλί.
- Η συσκευή θα συνδεθεί στην παροχή νερού χρησιμοποιώντας τα καινούργια σετ σωλήνων. Δεν πρέπει να επαναχρησιμοποιείτε τα παλιά σετ σωλήνων.

2. ΟΔΗΓΙΕΣ ΑΣΦΑΛΕΪΑΣ

2.1 Εγκατάσταση

ΠΡΟΕΙΔΟΠΟΙΗΣΗ!

Μόνο ένα εξειδικευμένο άτομο πρέπει να εγκαταστήσει αυτήν τη συσκευή.

- Αφαιρέστε όλα τα υλικά της συσκευασίας.
- Εάν η συσκευή έχει υποστεί ζημιά, μην προβείτε σε εγκατάσταση ή χρήση της.
- Ακολουθήστε τις παρεχόμενες οδηγίες εγκατάστασης.
- Να είστε προσεκτικοί όταν μετακινείτε τη συσκευή, καθώς είναι βαριά. Φοράτε πάντα γάντια ασφαλείας και κλειστά παπούτσια.

- Μην εγκαθιστάτε ή χρησιμοποιείτε τη συσκευή σε θερμοκρασίες κάτω των 0°C.
- Τοποθετήστε τη συσκευή σε κατάλληλο και ασφαλές μέρος που πληροί τις απαιτήσεις εγκατάστασης.
- Μη χρησιμοποιείτε τη συσκευή προτού την τοποθετήσετε στην κατασκευή εντοιχισμού για λόγους ασφαλείας.
- Εάν το πάνελ επίπλου δεν έχει εγκατασταθεί, η πόρτα μπορεί να κλείσει απροσδόκητα. Ανοίξτε προσεκτικά την πόρτα της συσκευής για να αποφύγετε τον κίνδυνο τραυματισμού. Μετά την εγκατάσταση, βεβαιωθείτε ότι τα πλαστικά καλύμματα είναι κλειδωμένα στη θέση τους. Η βλάβη ή αφαίρεση των πλαστικών

καλυμμάτων στις πλευρές της πόρτας μπορεί να επηρεάσει τη λειτουργία της συσκευής και να προκαλέσει κίνδυνο τραυματισμού. Αν το πλαστικό κάλυμμα υποστεί ζημιά, επικοινωνήστε με το Εξουσιοδοτημένο Κέντρο Σέρβις για να το αντικαταστήσετε.

2.2 Ηλεκτρική σύνδεση

ΠΡΟΕΙΔΟΠΟΙΗΣΗ!

Κίνδυνος πυρκαγιάς και ηλεκτροπληξίας.

- ΠΡΟΕΙΔΟΠΟΙΗΣΗ: Αυτή η συσκευή έχει σχεδιαστεί για εγκατάσταση / σύνδεση σε σύνδεση γείωσης στο κτίριο.
- Βεβαιωθείτε ότι οι παράμετροι της πινακίδας τεχνικών χαρακτηριστικών είναι συμβατές με την παροχή ισχύος ρεύματος.
- Χρησιμοποιείτε πάντα μια σωστά εγκατεστημένη αντικραδασμική πρίζα.
- Μην χρησιμοποιείτε προσαρμολγείς πολλαπλών βυσμάτων και καλώδια επέκτασης.
- Αποφύγετε τυχόν ζημιά στο φινιρίσμα και στο καλώδιο τροφοδοσίας. Εάν απαιτείται αντικατάσταση, επικοινωνήστε με το Εξουσιοδοτημένο Κέντρο Σέρβις.
- Συνδέστε το φινιρίσμα στην πρίζα μόνο στο τέλος της εγκατάστασης και εξασφαλίστε πρόσβαση στο φινιρίσμα.
- Μην αποσυνδέετε τη συσκευή τραβώντας το καλώδιο τροφοδοσίας. Τραβάτε πάντα από το φινιρίσμα τροφοδοσίας.

2.3 Σύνδεση νερού

ΠΡΟΕΙΔΟΠΟΙΗΣΗ!

Κίνδυνος ηλεκτροπληξίας.

- Μην προκαλείτε ζημιά στους σωλήνες νερού.
- Πριν συνδέσετε νέους σωλήνες, χρησιμοποιήστε σωλήνες για μεγάλο χρονικό διάστημα, μετά από επισκευές ή εγκατάσταση νέων συσκευών (π.χ. μετρητές νερού), αφήστε το νερό να τρέξει μέχρι να είναι καθαρό.
- Ελέγξτε για διαρροές νερού κατά τη διάρκεια και μετά την πρώτη χρήση.
- Αν ο σωλήνας παροχής νερού υποστεί ζημιά, κλείστε τη βρύση παροχής νερού αμέσως και αποσυνδέστε το φινιρίσμα τροφοδοσίας από την πρίζα. Επικοινωνήστε με το Εξουσιοδοτημένο Κέντρο Σέρβις για την αντικατάσταση του σωλήνα παροχής νερού.
- Η απώλεια ηλεκτρικής ισχύος απενεργοποιεί το σύστημα προστασίας

του νερού, αυξάνοντας τον κίνδυνο πλημμύρας.

- Ο σωλήνας παροχής νερού διαθέτει βαλβίδα ασφαλείας και επένδυση με εσωτερικό καλώδιο τροφοδοσίας.

2.4 Χρήση

- Κρατήστε τα εύφλεκτα προϊόντα ή τα αντικείμενα που είναι βρεγμένα με εύφλεκτα προϊόντα μακριά από τη συσκευή.
- Τα απορρυπαντικά πλυντηρίου πιάτων είναι επικίνδυνα. Ακολουθείτε τις οδηγίες ασφαλείας που παρέχονται στη συσκευασία του απορρυπαντικού.
- Μην πίνετε και μην παίζετε με το νερό στη συσκευή.
- Περιμένετε μέχρι να τελειώσει το πρόγραμμα για να αφαιρέσετε τα πιάτα, καθώς το απορρυπαντικό μπορεί εκεί.
- Μην αποθηκεύετε αντικείμενα και μην εφαρμόζετε πίεση στην πόρτα της συσκευής όταν η πόρτα είναι ανοιχτή.
- Η συσκευή μπορεί να απελευθερώσει ζεστό ατμό, εάν ανοίξετε την πόρτα ενώ λειτουργεί ένα πρόγραμμα.

2.5 Εσωτερικός φωτισμός

ΠΡΟΕΙΔΟΠΟΙΗΣΗ!

Κίνδυνος τραυματισμού.

- Αυτή η συσκευή διαθέτει έναν εσωτερικό λαμπτήρα ο οποίος ενεργοποιείται όταν ανοίξετε την πόρτα ή ενεργοποιείτε τη συσκευή όταν η πόρτα είναι ανοιχτή. Ο λαμπτήρας σβήνει όταν κλείνετε την πόρτα, όταν απενεργοποιήσετε τη συσκευή ή αυτόματα μετά από λίγη ώρα.
- Για την αντικατάσταση του εσωτερικού φωτισμού, επικοινωνήστε με το Εξουσιοδοτημένο Κέντρο Σέρβις.

2.6 Σέρβις

- Για την επισκευή της συσκευής, επικοινωνήστε με το Εξουσιοδοτημένο Κέντρο Σέρβις. Χρησιμοποιείτε μόνο γνήσια ανταλλακτικά.
- Η επισκευή από εσάς ή η μη επαγγελματική επισκευή μπορεί να είναι επικίνδυνη για τον χρήστη και να ακυρώσει την εγγύηση.
- Τα ακόλουθα ανταλλακτικά θα είναι διαθέσιμα για τουλάχιστον 7 έτη από του διακοπεί η κυκλοφορία του μοντέλου: κινητήρας, αντλία κυκλοφορίας και αδειάσματος, θερμαντήρες και αντιστάσεις, συμπεριλαμβανομένων των αντλιών θερμότητας, σωληνώσεις και σχετικούς

- εξοπλισμός συμπεριλαμβανομένων σωλήνων, βαλβίδες, φίλτρα και βαλβίδες διακοπής νερού, δομικά εξαρτήματα και εσωτερικά εξαρτήματα σχετικά με τη διάταξη της πόρτας, πλακέτες κυκλωμάτων, οθόνες ενδείξεων, διακόπτες πίεσης, θερμοστάτες και αισθητήρες, λογισμικό και υλικολογισμικό συμπεριλαμβανομένου λογισμικού επαναφοράς. Τα ακόλουθα ανταλλακτικά θα είναι διαθέσιμα για τουλάχιστον 10 έτη αφότου διακοπεί η κυκλοφορία του μοντέλου: μεντεσές πόρτας και λάστιχα, άλλα λάστιχα, εκτοξευτήρες νερού, φίλτρα αδειάσματος, εσωτερικές σχάρες και πλαστικά περιφερειακά όπως καλάθια και καπάκια. Η διάρκεια μπορεί να είναι μεγαλύτερη στη χώρα σας. Για περισσότερες πληροφορίες, επισκεφτείτε τον ιστότοπό μας.
- Ορισμένα ανταλλακτικά είναι διαθέσιμα μόνο για επαγγελματίες επισκευαστές και ενδέχεται να μην είναι σχετικά με το μοντέλο.
 - Σχετικά με τους λαμπτήρες εντός αυτού του προϊόντος και τους ανταλλακτικούς

λαμπτήρες που πωλούνται ξεχωριστά: Αυτοί οι λαμπτήρες προορίζονται ώστε να αντέχουν σε εξαιρετικά δύσκολες συνθήκες σε οικιακές συσκευές, όπως σε θερμοκρασίες, δονήσεις, υγρασία ή προορίζονται να σηματοδοτούν πληροφορίες σχετικά με τη λειτουργική κατάσταση της συσκευής. Δεν προορίζονται για χρήση σε άλλες εφαρμογές και δεν είναι κατάλληλοι για τον φωτισμό οικιακών χώρων.

2.7 Απόρριψη

⚠ ΠΡΟΕΙΔΟΠΟΙΗΣΗ!

Κίνδυνος τραυματισμού ή ασφυξίας.

- Αποσυνδέστε τη συσκευή από την παροχή ρεύματος.
- Κόψτε το καλώδιο ρεύματος και απορρίψτε το.
- Αφαιρέστε το μάνταλο της πόρτας για να αποτραπεί ο εγκλεισμός παιδιών ή ζώων μέσα στη συσκευή.

3. ΠΕΡΙΓΡΑΦΗ ΠΡΟΪΟΝΤΟΣ

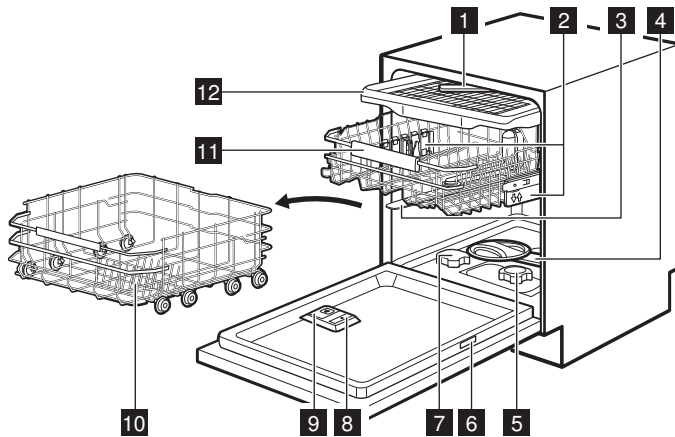

1 Εκτοξευτήρας νερού οροφής

2 Ρυθμιστές ύψους καλαθιών

3 Άνω εκτοξευτήρας νερού

4 Κάτω εκτοξευτήρας νερού

5 Φίλτρα

6 Πινακίδα τεχνικών χαρακτηριστικών

7 Θήκη αλατιού

8 Θήκη λαμπρυντικού

9 Θήκη απορρυπαντικού

10 Κάτω καλάθι

11 Άνω καλάθι

12 Συρτάρι μαχαιροπίρουων

3.1 Πινακίδα τεχνικών χαρακτηριστικών

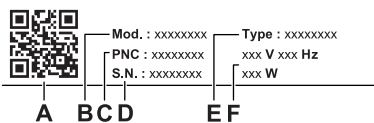

- A. κωδικός QR
- B. Όνομα μοντέλου
- C. Αριθμός προϊόντος
- D. Αριθμός σειράς
- E. Τύπος προϊόντος
- F. Ηλεκτρικές ονομαστικές τιμές

Ο κωδικός QR μπορεί να χρησιμοποιηθεί με δύο τρόπους:

Σαρώστε τον κωδικό QR με την κάμερα στην κινητή σας συσκευή για να ανακατευθυνθείτε στη σελίδα της εφαρμογής στο app store. Εγκατ.την εφαρμογή.

Σαρώστε τον κωδικό QR με τον σαρωτή στην εφαρμογή για να πραγματοποιήσετε σύζευξη του πλυντηρίου πιάτων με την κινητή σας συσκευή.

3.2 TimeOnFloor

Η λειτουργία εμφανίζει τις ακόλουθες πληροφορίες στο δάπεδο κάτω από την πόρτα της συσκευής:

- Τον χρόνο που απομένει μετά την έναρξη του προγράμματος.
- Τις ενδείξεις 0:00 και CLEAN όταν το πρόγραμμα έχει ολοκληρωθεί.
- Το DELAY και την αντίστροφη μέτρηση όταν ξεκινήσει η καθυστέρηση έναρξης.
- Κωδικό σφάλματος όταν παρουσιαστεί βλάβη στη συσκευή.

❗ Όταν η λειτουργία AirDry ανοίγει την πόρτα, η λειτουργία TimeOnFloor είναι απενεργοποιημένη. Για να δείτε τον υπολειπόμενο χρόνο του εκτελούμενου προγράμματος, ελέγξτε την οθόνη του πίνακα χειρισμού.

4. ΠΙΝΑΚΑΣ ΕΛΕΓΧΟΥ

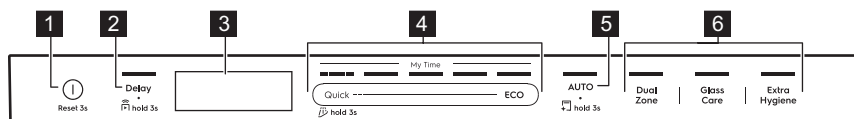

- 1 Κουμπι Ένεργοποίησης/ Απενεργοποίησης / Κουμπι Επανάφορας
- 2 Κουμπι χρονοκαθυστέρηση έναρξης / Απομακρυσμένη έναρξη κουμπι
- 3 Οθόνη
- 4 My Time μπάρα επιλογής προγράμματος
- 5 AUTO κουμπι προγράμματος / MachineClean κουμπι προγράμματος
- 6 Κουμπια επιλογών προγράμματος

4.1 Ενδείξεις στην οθόνη

Ο μετρητής ενέργειας υποδεικνύει το επίπεδο ενεργειακής απόδοσης του επιλεγμένου προγράμματος και της επιλογής. Όσο περισσότερα τμήματα είναι αναμμένα, τόσο χαμηλότερη είναι η κατανάλωση. Είναι σβηστός με τα προγράμματα Quick, QuickRinse και MachineClean.

ECO Είναι αναμμένος όταν επιλέγετε το πρόγραμμα ECO. Ανατρέξτε στο κεφάλαιο "Προγράμματα και επιλογές".

☼ Είναι αναμμένη όταν η θήκη λαμπρυντικού χρειάζεται γέμισμα. Ανατρέξτε στο κεφάλαιο "Πριν από την πρώτη χρήση".

↻ Είναι αναμμένη όταν η θήκη αλατιού χρειάζεται γέμισμα. Ανατρέξτε στο κεφάλαιο "Πριν από την πρώτη χρήση".

📶 Είναι αναμμένη όταν ενεργοποιείτε την ασύρματη σύνδεση. Ανατρέξτε στο κεφάλαιο "Ασύρματη σύνδεση".

🏠 Είναι αναμμένη όταν ενεργοποιείτε τη λειτουργία Απομακρυσμένη έναρξη. Ανατρέξτε στο κεφάλαιο "Καθημερινή χρήση".

🔊 Είναι αναμμένη όταν επιλέγετε πρόγραμμα με φάση στεγνώματος. Ανατρέξτε στο κεφάλαιο "Προγράμματα και επιλογές".



Είναι αναμμένη όταν επιλέγετε πρόγραμμα χωρίς φάση στεγνώματος. Ανατρέξτε στο κεφάλαιο "Προγράμματα και επιλογές".



Είναι αναμμένη όταν ενεργοποιείτε το πρόγραμμα QuickRinse. Ανατρέξτε στο κεφάλαιο "Προγράμματα και επιλογές".



Είναι αναμμένη όταν χρειάζεται να εκτελέσετε το πρόγραμμα MachineClean και όταν το ξεκινάτε. Ανατρέξτε στο κεφάλαιο "Φροντίδα και καθαρισμό".

5. ΠΡΟΓΡΑΜΜΑΤΑ ΚΑΙ ΕΠΙΛΟΓΕΣ

5.1 Προγράμματα πλύσης

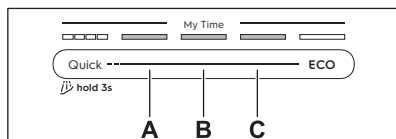

Quick

Για πρόσφατα λερωμένα πιατικά και μαχαιροπίρουνα. Φάσεις: πλύσιμο πιάτων σε 60°C, ξέπλυμα σε 50°C, AirDry. Το πρόγραμμα δεν περιλαμβάνει τη φάση στεγνώματος ή το ξέβγαλμα λαμπρυντικού. Αφήστε τα σκεύη στο πλυντήριο πιάτων με την πόρτα ανοιχτή, ώστε να στεγνώσουν με φυσικό αερισμό.

A. 1h00m

Για πιατικά και μαχαιροπίρουνα με πρόσφατους, ελαφρώς ξεραμένους ρύπους. Φάσεις: πλύσιμο πιάτων σε 65°C, ενδιάμεσο ξέβγαλμα, τελικό ξέβγαλμα σε 55°C, στέγνωμα AirDry.

B. 1h30m

Για κανονικά λερωμένα ή ελαφρώς ξηραμένα πιάτα, μαχαιροπίρουνα, κατασρόλες και τηγάνια. Φάσεις: πλύσιμο πιάτων σε 65°C, ενδιάμεσο ξέβγαλμα, τελικό ξέβγαλμα σε 60°C, στέγνωμα, AirDry.

C. 2h00m

Για κανονικά λερωμένα πιατικά, μαχαιροπίρουνα, κατασρόλες και τηγάνια με ξεραμένους ρύπους. Φάσεις: πλύσιμο πιάτων σε 65°C, ενδιάμεσο ξέβγαλμα, τελικό ξέβγαλμα σε 55°C, στέγνωμα AirDry.

ECO

Το πρόγραμμα αυτό σας προσφέρει την πλέον αποτελεσματική χρήση νερού και κατανάλωσης ενέργειας για κανονικά λερωμένα πιάτα, μαχαιροπίρουνα και κατασρόλες. Φάσεις: πρόπλυση, πλύσιμο πιάτων σε 50°C,

ενδιάμεσο ξέβγαλμα, τελικό ξέβγαλμα σε 40°C, στέγνωμα, AirDry. Αυτό είναι το τυπικό πρόγραμμα για τα ινστιτούτα δοκιμών. Αυτό το πρόγραμμα χρησιμοποιείται για την εκτίμηση της συμμόρφωσης με τον κανονισμό για τον οικολογικό σχεδιασμό (EE) 2019/2022.

AUTO

Για πιάτα, μαχαιροπίρουνα, κατασρόλες και τηγάνια με κάθε είδους λεκέδες. Φάσεις: πρόπλυση, πλύσιμο πιάτων σε 55°C, ενδιάμεσο ξέβγαλμα, τελικό ξέβγαλμα σε 55-60°C, στέγνωμα, AirDry. Αυτός ο έξυπνος κύκλος ανιχνεύει το μέγεθος του φορτίου και το επίπεδο λεκέδων. Προσαρμόζει αυτόματα τη θερμοκρασία, τη διάρκεια και την ποσότητα νερού πλύσης πιάτων για βέλπιστα αποτελέσματα καθαρισμού και στεγνώματος.

5.2 Επιλογές προγράμματος

DualZone

Η επιλογή δημιουργεί δύο ζώνες καθαρισμού. Το κάτω καλάθι εφαρμόζει μέγιστη πίεση νερού για βαθύ καθαρισμό κατασρολών και τηγανιών. Το άνω καλάθι εφαρμόζει ήπια πίεση για τον καθαρισμό ευαίσθητων σκευών. Η επιλογή δεν επηρεάζει την κατανάλωση νερού και ενέργειας. Εφαρμόζεται στα προγράμματα Quick, 1h00m, 1h30m, 2h00m.

GlassCare

Η επιλογή προστατεύει τα ευαίσθητα σκεύη, ειδικά τα ποτήρια, αποτρέποντας τις απότομες μεταβολές θερμοκρασίας. Η επιλογή περιορίζει τη θερμοκρασία πλυσίματος πιάτων στους 45°C για απαλό αλλά αποτελεσματικό καθαρισμό. Εφαρμόζεται στα προγράμματα Quick, 1h00m, 1h30m, 2h00m.

ExtraHygiene

Η επιλογή παρέχει καλύτερα υγειονομικά αποτελέσματα, διατηρώντας τη θερμοκρασία πάνω από 65°C για τουλάχιστον 10 λεπτά κατά τη φάση του τελευταίου ξέβγαλματος. Αυτό απομακρύνει πάνω από το 99,9999% των βα-

κτηρίων και των ιών. Δοκιμασμένο για *Micrococcus luteus* και βακτηριοφάγο MS2 από τη Swisstest Testmaterialien AG (αριθ. αναφοράς δοκιμής 20212029). Εφαρμόζεται στα προγράμματα Quick, 1h00m, 1h30m, 2h00m.

5.3 Ειδικά προγράμματα

QuickRinse

Το πρόγραμμα φρεσκάρει τα πιάτα που θα πλυθούν αργότερα. Μη χρησιμοποιείτε απορρυπαντικό με αυτό το πρόγραμμα. Ανατρέξτε στο κεφάλαιο «Καθημερινή χρήση».

MachineClean

Το πρόγραμμα καθαρίζει το εσωτερικό της συσκευής 65°C, απομακρύνοντας αποτελεσματικά τις επικαθίσεις αλάτων και λίπους, για διατήρηση της μακροχρόνιας απόδοσης. Ανατρέξτε στο κεφάλαιο «Φροντίδα και καθαρίσµα».

5.4 Πρόσθετα στην εφαρμογή

Συνδέστε το πλυντήριο πιάτων σας στην εφαρμογή για να έχετε πρόσβαση σε πρόσθετες επιλογές πλυσίματος πιάτων. Ανατρέξτε στο κεφάλαιο "Ασύρματη σύνδεση".

5.5 Τιμές κατανάλωσης

A - πρόγραμμα, **B** - νερό (l), **C** - ενέργεια (kWh), **D** - διάρκεια (λεπ).

A	B	C	D
Quick	8,5	0,475	30

A	B	C	D
QuickRinse	4,0	0,150	15
1h00m	10,5	1,000	60
1h30m	10,5	1,000	90
2h00m	10,5	0,900	120
ECO	8,4	0,495	310
AUTO	12,5	1,000	180
MachineClean	10,0	0,575	60

Οι τιμές μπορεί να μεταβληθούν ανάλογα με την πίεση και τη θερμοκρασία του νερού, τις διακυμάνσεις στην ηλεκτρική τροφοδοσία, τις επιλογές, την ποσότητα των πιάτων και το πόσο λερωμένα είναι τα πιάτα.

Οι τιμές για τα προγράμματα εκτός του ECO είναι μόνο ενδεικτικές.

5.6 Πληροφορίες για συγκριτικές δοκιμές

Για να λάβετε τις απαραίτητες πληροφορίες για τη διεξαγωγή δοκιμών απόδοσης (π.χ. σύμφωνα με το πρότυπο: EN60436), στείλτε ένα email στη διεύθυνση:

info.test@dishwasher-production.com

Στην αίτησή σας συμπεριλάβετε τον κωδικό προϊόντος (PNC) στην πινακίδα τεχνικών χαρακτηριστικών.

Για τυχόν άλλες ερωτήσεις σχετικά με το πλυντήριο πιάτων σας ανατρέξτε στο βιβλίο σέρβις που παρέχεται με τη συσκευή σας.

6. ΡΥΘΜΙΣΕΙΣ

6.1 Επισκόπηση ρυθμίσεων

Τα ονόματα σε παρένθεση αντιστοιχούν στον τρόπο με τον οποίο το πλυντήριο πιάτων εμφανίζει τις ρυθμίσεις στη λειτουργία ρύθμισης. Μπορείτε να αλλάξετε τις ρυθμίσεις και από την εφαρμογή.

Σκληρότητα νερού (HAr)

Ρυθμίστε το επίπεδο αποσκληρυντή νερού (1—10) με βάση τη σκληρότητα του νερού. Προεπιλογή: 5.¹⁾

Επίπεδο λαμπρυντικού (rA)

Ρυθμίστε το επίπεδο λαμπρυντικού (0-8). Προεπιλογή: 8.¹⁾

Ήχος τέλους (ES)

Επιλέξτε On για να ενεργοποιήσετε ή Off για να απενεργοποιήσετε το ηχητικό σήμα το τέλος του προγράμματος. Προεπιλογή: Off.

Αυτόμ. άνοιγμα πόρτας (Ado)

Επιλέξτε On για ενεργ. ή Off για απενεργ. AirDry της λειτουργίας. Προεπιλογή: On.¹⁾

¹⁾ Δείτε περισσότερες λεπτομέρειες παρακάτω σε αυτό το κεφάλαιο.

Ήχοι Πλήκτρων (to)

Επιλέξτε On για ενεργ. ή Off για απενεργ. του ήχου του κουμπιού όταν πατιέται. Προεπιλογή: On.

TimeOnFloor (toF)

Επιλέξτε On για ενεργ. ή Off για απενεργ. της λειτουργίας TimeOnFloor. Προεπιλογή: On.

Απόρριψη δικτύου (Fn)

Επιλέξτε Yes για επαναφορά διαπιστευτηρίων ασύρματου δικτύου. Επιλέξτε No για έξοδο.

Χρήση ώρας (Hu)

Ελέγξτε τις συνολικές ώρες χρήσης του πλυντηρίου πιάτων. Ο μετρητής σταματά στις 65535.

PNC αριθμός (Pnc)

Ελέγξτε τον PNC αριθμό της συσκευής σας. Δώστε τον αριθμό όταν επικοινωνείτε με εξουσιοδοτημένο κέντρο σέρβις.

Επαναφορά ρυθμίσεων (rS)

Επιλέξτε Yes για επαναφορά της συσκευής στις εργοστασιακές ρυθμίσεις. Η ρύθμιση δεν επαναφέρει τη χρήση ώρας. Η ρύθμιση δεν επαναφέρει τη ρύθμιση της ασύρματης σύνδεσης. Επιλέξτε No για έξοδο.

6.2 Κατάσταση ρύθμισης

Πώς να μεταβείτε σε λειτουργία ρύθμισης

Μπορείτε να μεταβείτε στη λειτουργία ρύθμισης πριν ξεκινήσετε ένα πρόγραμμα. Δεν μπορείτε να μεταβείτε στη λειτουργία ρύθμισης ενώ εκτελείται το πρόγραμμα.

Πιέστε ταυτόχρονα και παρατεταμένα τα ECO και AUTO για τουλάχιστον 3 δευτερόλεπτα.

Η οθόνη εμφανίζει την πρώτη ρύθμιση: HA9.

Πώς να πλοηγηθείτε στη λειτουργία ρυθμίσεων

Χρησιμοποιήστε τη μπάρα επιλογής My Time για να πλοηγηθείτε στη λειτουργία ρυθμίσεων.

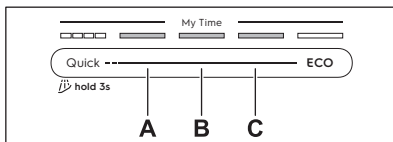

- A. Κουμπί Προηγούμενο
- B. Κουμπί Επιβεβαίωση
- C. Κουμπί Επόμενο

Χρησιμοποιήστε τα Προηγούμενο και Επόμενο για εναλλαγή μεταξύ ρυθμίσεων και για αλλαγή της τιμής τους. Χρησιμοποιήστε το Επιβεβαίωση για είσοδο στη ρύθμιση και για επιβεβαίωση της αλλαγής της τιμής.

Πώς να αλλάξετε μια ρύθμιση

Βεβαιωθείτε ότι η συσκευή βρίσκεται στη λειτουργία ρυθμίσεων.

1. Πιέστε Προηγούμενο ή Επόμενο για να επιλέξετε ρύθμιση.

Στην οθόνη εμφανίζεται το όνομα της ρύθμισης.

2. Πιέστε Επιβεβαίωση για μετάβαση στη ρύθμιση.

Η τρέχουσα τιμή ρύθμισης αναβοσβήνει.

3. Πιέστε Προηγούμενο ή Επόμενο για να αλλάξετε την τιμή.

4. Πιέστε το Επιβεβαίωση για να επιβεβαιώσετε τη ρύθμιση.

Η ρύθμιση αποθηκεύτηκε. Η συσκευή επιστρέφει στη λίστα ρυθμίσεων.

5. Για έξοδο από τη λειτουργία ρυθμίσεων, πατήστε και κρατήστε πατημένα ταυτόχρονα τα ECO και AUTO για περίπου 3 δευτερόλεπτα.

Η συσκευή επιστρέφει στην επιλογή προγράμματος.

Οι αποθηκευμένες ρυθμίσεις θα παραμείνουν ενεργές μέχρι να τις αλλάξετε πάλι.

i Η συσκευή εξέρχεται από τη λειτουργία ρυθμίσεων αν δεν πατηθεί κανένα κουμπί για 10 δευτερόλεπτα.

6.3 Μαλακτικό

Ο αποσκληρυντής νερού αφαιρεί τα μεταλλικά στοιχεία από την παροχή νερού, τα οποία θα είχαν αρνητική επίδραση στα αποτελέσματα πλύσης και στη συσκευή.

Όσο υψηλότερη είναι η περιεκτικότητα αυτών των μεταλλικών στοιχείων, τόσο σκληρότερο είναι το νερό. Η σκληρότητα του νερού μετρείται σε ισοδύναμες κλίμακες.

Η στάθμη του αποσκληρυντή νερού πρέπει να οριστεί σύμφωνα με τον βαθμό σκληρότητας του νερού παροχής. Η ρύθμιση είναι απαραίτητη ανεξάρτητα από τον τύπο απορρυπαντικού που χρησιμοποιείται για να εξασφαλίσετε καλά αποτελέσματα πλύσης και να παραμείνει ενεργή η ένδειξη αλατιού. Ο τοπικός οργανισμός ύδρευσης μπορεί να σας πληροφορήσει σχετικά με τη σκληρότητα του νερού στην περιοχή σας.

❗ Οι ταμπλέτες πολλαπλών λειτουργιών με αποσκληρυντικό παράγοντα έχουν περιορισμένη αποτελεσματικότητα στην αποσκληρυνση του νερού. Ανατρέξτε στη συσκευασία του προϊόντος.

Σκληρότητα νερού

°dH	°fH	mmol/l	mg/l (ppm)	°Clark	L ¹⁾
47 -50	84 -90	8,4 -9,0	835 -904	58 -63	10
43 -46	76 -83	7,6 -8,3	755 -834	53 -57	9
37 -42	65 -75	6,5 -7,5	645 -754	46 -52	8
29 -36	51 -64	5,1 -6,4	505 -644	36 -45	7
23 -28	40 -50	4,0 -5,0	395 -504	28 -35	6
19 -22	33 -39	3,3 -3,9	325 -394	23 -27	5
15 -18	26 -32	2,6 -3,2	255 -324	18 -22	4
11 -14	19 -25	1,9 -2,5	185 -254	13 -17	3
4 -10	7 -18	0,7 -1,8	70 -184	5 -12	2
<4	<7	<0,7	<70	< 5	1

1) Επίπεδο αποσκληρυντή νερού

Ο αποσκληρυντής νερού υποβάλλεται σε αυτόματη διαδικασία αναγέννησης. ²⁾

6.4 Επίπεδο λαμπρυντικού

Το λαμπρυντικό βελτιώνει τα αποτελέσματα στεγνώματος. Απελευθερώνεται αυτόματα κατά τη φάση ξεβγάλματος με ζεστό νερό. Μπο-

ρείτε να ρυθμίσετε την ποσότητα λαμπρυντικού που απελευθερώνεται.

Όταν η θήκη λαμπρυντικού είναι άδεια, η ένδειξη  ανάβει, ειδοποιώντας σας να τη συμπληρώσετε με λαμπρυντικό. Εάν τα αποτελέσματα του στεγνώματος είναι ικανοποιητικά ενώ χρησιμοποιείτε μόνο ταμπλέτες πολλαπλών δράσεων, μπορείτε να απενεργοποιήσετε τη θήκη λαμπρυντικού και την ένδειξη. Ωστόσο, για την καλύτερη απόδοση στεγνώματος, χρησιμοποιείτε πάντα λαμπρυντικό και διατηρείτε ενεργή την ένδειξη λαμπρυντικού.

Για να απενεργοποιήσετε τη θήκη λαμπρυντικού και την ένδειξη, ρυθμίστε το επίπεδο του λαμπρυντικού στο 0.

6.5 AirDry

AirDry βελτιώνει τα αποτελέσματα στεγνώματος με χαμηλή κατανάλωση ενέργειας. Η πόρτα της συσκευής ανοίγει αυτόματα κατά τη διάρκεια της φάσης στεγνώματος και παραμένει μισάνοιχτη. Η απενεργοποίηση της λειτουργίας μπορεί να μειώσει την απόδοση στεγνώματος.

Το AirDry ενεργοποιείται αυτόματα με όλα τα προγράμματα εκτός από το .

Όταν ανοίγει η πόρτα, η οθόνη εμφανίζει τον υπολειπόμενο χρόνο του προγράμματος που εκτελείται.

Η διάρκεια της φάσης στεγνώματος και ο χρόνος ανοίγματος της πόρτας εξαρτάται από το επιλεγμένο πρόγραμμα και τις επιλογές.

ΠΡΟΣΟΧΗ!

Μην επιχειρήσετε να κλείσετε την πόρτα της συσκευής για 2 λεπτά μετά από το αυτόματο άνοιγμα. Αυτό μπορεί να προκαλέσει ζημιά στη συσκευή.

²⁾ Για τη σωστή λειτουργία του αποσκληρυντή νερού, η ρητίνη της διάταξης αποσκληρυντή πρέπει να αναγεννιέται τακτικά. Αυτή η διαδικασία είναι αυτόματη και είναι μέρος της φυσιολογικής λειτουργίας του πλυντηρίου πιάτων. Η συχνότητα αναγέννησης εξαρτάται από τη ρύθμιση του επιπέδου αποσκληρυντή νερού. Όσο υψηλότερο είναι το επίπεδο, τόσο πιο συχνή είναι η αναγέννηση. Σε υψηλά επίπεδα, η αναγέννηση πραγματοποιείται δύο φορές σε έναν κύκλο: κατά τη διάρκεια του πλυσίματος πιάτων και μετά από το τελικό ξεβγάλμα. Σε χαμηλότερα επίπεδα, η αναγέννηση πραγματοποιείται μόνο μετά το τελικό ξεβγάλμα. Το ξεβγάλμα του μαλακτικού πραγματοποιείται στην αρχή του κάθε κύκλου. Σε υψηλά επίπεδα, πραγματοποιείται επιπροσθέτως στο τέλος του πλυσίματος πιάτων. Το ξεβγάλμα του αποσκληρυντή ολοκληρώνεται με πλήρες άδειασμα. Η αναγέννηση αυξάνει τη διάρκεια του προγράμματος κατά μέγιστο 5 λεπ, την κατανάλωση νερού κατά μέγιστο 4 l και την κατανάλωση ενέργειας κατά 2 Wh. Στις ισχύουσες τυπικές εργαστηριακές συνθήκες, με σκληρότητα νερού 2.5 mmol/l (αποσκληρυντής νερού: επίπεδο 3), η αναγέννηση θα πραγματοποιείται κάθε 62 l χρησιμοποιημένου νερού. Οι τιμές μπορεί να μεταβληθούν ανάλογα με τη θερμοκρασία του νερού, την πίεση του νερού και τις διακυμάνσεις στην ηλεκτρική τροφοδοσία.

7. ΑΣΎΡΜΑΤΗ ΣΎΝΔΕΣΗ

Ρύθμιση της ασύρματης σύνδεσης για έλεγχο του πλυντηρίου πιάτων σας μέσω της εφαρμογής στην κινητή σας συσκευή.

Παράμετροι μονάδας Wi-Fi	
Μονάδα Wi-Fi	NIUS-SA
Συχνότητα	2,412 - 2,472 GHz
Πρωτόκολλο	IEEE 802.11 b-g-n
Μέγιστη Ισχύς	<20 dBm
Κρυπτογράφηση	WPA, WPA2

7.1 Πώς να ρυθμίσετε την ασύρματη σύνδεση

Για να συνδέσετε το πλυντήριο πιάτων σας, χρειάζεστε:

- Ασύρματο δίκτυο με σύνδεση στο διαδίκτυο.
 - Κινητή συσκευή συνδεδεμένη στο ασύρματο δίκτυο.
1. Για να κατεβάσετε την εφαρμογή, σαρώστε τον κωδικό QR που βρίσκεται στο οπισθόφυλλο του εγχειριδίου χρήστη. Μπορείτε επίσης να κάνετε λήψη της εφαρμογής απευθείας από το App Store.
 2. Ακολουθήστε τις οδηγίες στην εφαρμογή.
 3. Ενεργοποιήστε το πλυντήριο πιάτων.
 4. Πιέστε ταυτόχρονα και παρατεταμένα τα Delay και Quick για τουλάχιστον 2 δευτερόλεπτα.

Η ένδειξη  αναβοσβήνει. Η οθόνη εμφανίζει AP. Όλα τα κουμπιά είναι ανενεργά εκτός

από το κουμπί ενεργοποίησης/απενεργοποίησης.

5. Καταχωρίστε τα διαπιστευτήρια του οικιακού δικτύου σας στην εφαρμογή. Διαφορετικά, το πλυντήριο πιάτων ακυρώνει τη ρύθμιση μετά από λίγη ώρα.

Αν η σύνδεση είναι επιτυχής, η ένδειξη  παραμένει σταθερά αναμμένη και στην οθόνη εμφανίζεται ένα con. Η συσκευή επιστρέφει στην επιλογή προγράμματος.

Για να ακυρώσετε τη διαμόρφωση, απενεργοποιήστε και ενεργοποιήστε ξανά τη συσκευή.

7.2 Πώς να επαναφέρετε την ασύρματη σύνδεση

Εάν θέλετε να συνδεθείτε σε ένα διαφορετικό ασύρματο δίκτυο ή να ενημερώσετε τα διαπιστευτήρια του τρέχοντος δικτύου, πρώτα επαναφέρετε την ασύρματη σύνδεση.

Για επαναφορά, ακολουθήστε μία από τις δύο μεθόδους:

- Πιέστε ταυτόχρονα και παρατεταμένα τα Delay και Quick για περίπου 5 δευτερόλεπτα.
- Εισέλθετε στη λειτουργία ρυθμίσεων και ενεργοποιήστε τη ρύθμιση Fn.

Η οθόνη εμφανίζει Fn. Ο μετρητής ενέργειας δείχνει την πρόοδο. Η ένδειξη  είναι σβηστή.

Ρυθμίστε μια νέα ασύρματη σύνδεση.

8. ΠΡΙΝ ΑΠΟ ΤΗΝ ΠΡΩΤΗ ΧΡΉΣΗ

1. Πιέστε παρατεταμένα το κουμπί on/off μέχρι να ενεργοποιηθεί η συσκευή.
2. Ρυθμίστε το επίπεδο του αποσκληρυντή νερού στη σκληρότητα νερού.
3. Γεμίστε τη θήκη αλατιού.
4. Πώς να γεμίσετε τη θήκη λαμπρυντικού.
5. Γεμίστε τη θήκη απορρυπαντικού.
6. Ανοίξτε τη βρύση.
7. Ξεκινήστε το πρόγραμμα Quick για να αφαιρέσετε τυχόν υπολείμματα από τη διαδικασία κατασκευής. Μην τοποθετήσετε πιάτα στα καλάθια.

Αφού ξεκινήσετε το πρόγραμμα, η συσκευή αναπληρώνει τη ρητίνη στον αποσκληρυντή νερού για έως και 5 λεπτά. Η φάση πλύσης ξεκινά μόνο μετά την ολοκλήρωση αυτής της διαδικασίας. Η διαδικασία επαναλαμβάνεται περιοδικά.

8.1 Θήκη αλατιού

ΠΡΟΣΟΧΗ!

Χρησιμοποιείτε μόνο αλάτι αναγέννησης για πλυντήρια πιάτων. Μην χρησιμοποιείτε αλάτι κουζίνας.

Το αλάτι χρησιμοποιείται για την αναπλήρωση της ρητίνης μέσα στον αποσκληρυντή νερού και για τη διασφάλιση καλών αποτελεσμάτων πλύσης στην καθημερινή χρήση.

Πώς να γεμίσετε τη θήκη αλατιού

1. Γυρίστε το καπάκι του δοχείου αλατιού αριστερόστροφα και αφαιρέστε το.
2. Ρίξτε νερό 1 l στο δοχείο αλατιού νερού (μόνο εάν το γεμίζετε για πρώτη φορά).
3. Γεμίστε το δοχείο αλατιού χρησιμοποιώντας το παρεχόμενο χωνί με 1 kg αλάτι πλυντηρίου πιάτων.



4. Κουνήστε προσεκτικά το χωνί από τη λαβή του ώστε να μπουν μέσα και οι τελευταίοι κόκκοι.
5. Αφαιρέστε το αλάτι γύρω από το άνοιγμα του δοχείου αλατιού.

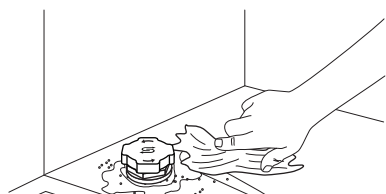

6. Γυρίστε το καπάκι του δοχείου αλατιού δεξιόστροφα για να κλείσετε το δοχείο αλατιού.

ΣΗΜΑΝΤΙΚΟ

Κατά την πλήρωση της θήκης αλατιού μπορεί να τρέξει νερό και αλάτι. Για να αποφύγετε τη διάβρωση, γεμίστε τη θήκη αλατιού και στη συνέχεια ξεκινήστε αμέσως έναν πλήρη κύκλο πλυσίματος πιάτων με απορρυπαντικό.

8.2 Πώς να γεμίσετε τη θήκη λαμπρυντικού

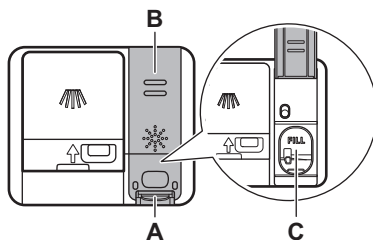

ΠΡΟΣΟΧΗ!

Η θήκη (C) είναι μόνο για λαμπρυντικό. Μην την γεμίζετε με απορρυπαντικό.

ΠΡΟΣΟΧΗ!

Χρησιμοποιείτε μόνο λαμπρυντικό για πλυντήρια πιάτων.

1. Πιέστε το στοιχείο απασφάλισης (A) για να ανοίξετε το καπάκι (B).
2. Ρίξτε το λαμπρυντικό στη θήκη (C) μέχρι το υγρό να φτάσει στο σημάδι «FILL».
3. Απομακρύνετε το λαμπρυντικό που έχει χυθεί με ένα απορροφητικό πανί για να αποφύγετε τον σχηματισμό υπερβολικού αφρού.
4. Κλείστε το καπάκι. Βεβαιωθείτε ότι το καπάκι κλειδώνει στη θέση του.

8.3 Πώς να γεμίσετε τη θήκη απορρυπαντικού

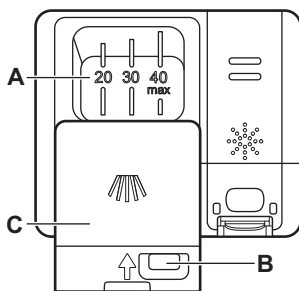

ΠΡΟΣΟΧΗ!

Χρησιμοποιείτε μόνο απορρυπαντικό για πλυντήρια πιάτων.

1. Πιέστε το στοιχείο απασφάλισης (B) για να ανοίξετε το καπάκι (C).
2. Βάλτε το απορρυπαντικό στη θήκη (A). Μην υπερβείτε το σημάδι "40 max". Μπορείτε να χρησιμοποιήσετε απορρυπαντικό σε ταμπλέτες, σκόνη ή τζελ.
3. Εάν το πρόγραμμα περιλαμβάνει φάση πρόπλυσης, βάλτε έως και 5 g δόση απορρυπαντικού στο εσωτερικό μέρος της πόρτας του πλυντηρίου πιάτων.

4. Κλείστε το καπάκι. Βεβαιωθείτε ότι το καπάκι κλειδώνει στη θέση του.

Για πληροφορίες σχετικά με τη δόση του απορρυπαντικού, ανατρέξτε στις οδηγίες κατασκευαστή στη συσκευασία του προϊόντος. Συνήθως, 20 - 25 ml δόση απορρυπαντικού σε μορφή τζελ ή έως 18 g δόση απορρυπαντικού σε μορφή σκόνης αρκεί για το πλύσιμο ενός φορτίου με κανονικό βαθμό λερωματος.

9. ΦΟΡΤΩΣΗ ΤΟΥ ΠΛΥΝΤΗΡΙΟΥ ΠΙΑΤΩΝ

- Για βέλτιστα αποτελέσματα καθαρισμού, τοποθετείτε τα αντικείμενα στα καλάθια σύμφωνα με τις οδηγίες στο εγχειρίδιο χρήστη.
- Γεμίζετε το πλυντήριο πιάτων πλήρως για να εξοικονομήσετε νερό και ενέργεια.
- Μην υπερφορτώνετε τα καλάθια για να εξασφαλίσετε την αποδοτική λειτουργία του πλυντηρίου πιάτων.
- Βεβαιωθείτε ότι τα αντικείμενα στα καλάθια δεν ακουμπούν ή δεν καλύπτονται μεταξύ τους. Μόνο τότε το νερό μπορεί να φθάσει και να πλύνει τα πιάτα εντελώς.
- Χρησιμοποιείτε τη συσκευή μόνο για το πλύσιμο αντικειμένων που είναι κατάλληλη για πλύσιμο σε πλυντήριο πιάτων.
- Μην πλένετε σκεύη από τα ακόλουθα υλικά στο πλυντήριο πιάτων: ξύλο, κόκκαλο, κασσίτερο, χαλκό, αλουμίνιο, διακοσμητικά από λεπτεπίλεπτη πορσελάνη, μη προστατευόμενο ανθρακοχάλυβα ή ασήμι. Αυτό μπορεί να προκαλέσει ρωγμές, στρεβλώσεις, αποχρωματισμό, σκουριά, αμαύρωση ή διάβρωση.
- Μην πλένετε στη συσκευή αντικείμενα που μπορεί να απορροφήσουν νερό (σφουγγάρια, πανιά οικιακής χρήσης).
- Τοποθετείτε τα κοίλα αντικείμενα (φλιτζάνια, ποτήρια, κατασάρολες) με το άνοιγμα στραμμένο προς τα κάτω για να ξεπλένεται το νερό.
- Βεβαιωθείτε ότι τα γυάλινα αντικείμενα δεν βρίσκονται σε επαφή μεταξύ τους.
- Τοποθετείτε τα ελαφριά αντικείμενα στο επάνω καλάθι. Βεβαιωθείτε ότι τα αντικείμενα δεν μετακινούνται ελεύθερα.
- Τοποθετείτε τα μαχαιροπίρουνα και τα μικρά αντικείμενα στο συρτάρι για μαχαιροπίρουνα.
- Βεβαιωθείτε ότι οι εκτοξευτήρες νερού μπορούν να κινηθούν ελεύθερα πριν ξεκινήσετε ένα πρόγραμμα.

- Ρυθμίστε το ύψος του επάνω καλαθιού για να χωράνε τα μεγάλα πιάτα.

9.1 Πώς να ρυθμίσετε το ύψος του επάνω καλαθιού

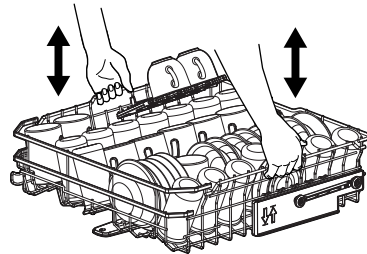

Πώς να σηκώσετε το επάνω καλάθι

1. Τραβήξτε προς τα έξω το καλάθι μέχρι να σταματήσει.
2. Ανασηκώστε το καλάθι από τη μία ή και από τις δύο πλευρές μέχρι ο μηχανισμός να ασφαλίσει στη θέση του και το καλάθι να είναι σταθερό.

Πώς να χαμηλώσετε το επάνω καλάθι

1. Τραβήξτε προς τα έξω το καλάθι μέχρι να σταματήσει.
2. Ανασηκώστε ελαφρά το καλάθι από τη μία ή και από τις δύο πλευρές και, στη συνέχεια, σπρώξτε το προς τα κάτω και αφήστε το να πέσει.

9.2 Χαρ/ικά καλαθιού πλυντηρίου πιάτων

Τα περιλαμβανόμενα εξαρτήματα μπορεί να ποικίλουν ανάλογα με το μοντέλο του πλυντηρίου πιάτων σας.

Κάτω καλάθι

Ο αριθμός των πτυσσόμενων ακίδων μπορεί να ποικίλει ανάλογα με το μοντέλο του πλυντηρίου πιάτων. Η διόρθωση των μπροστινών ακίδων αποκαλύπτει μικρότερες ακίδες για τη στήριξη των μπολ.

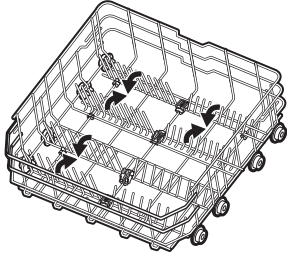

Άνω καλάθι

Ο αριθμός των πτυσσόμενων ακίδων μπορεί να ποικίλει ανάλογα με το μοντέλο του πλυντηρίου πιάτων. Τα ράφια για τις κούπες μπορούν να διπλωθούν προς τα κάτω για να κάνουν χώρο για μεγάλα πιάτα.

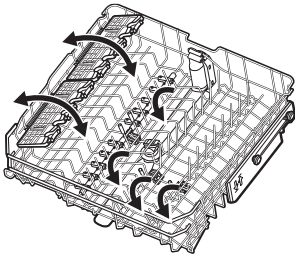

Τα ράφια για τις κούπες έχουν μαλακές επενδύσεις για τα ποτήρια, ενώ οι λαστιχένιες ακίδες εξασφαλίζουν τη σταθερότητα.

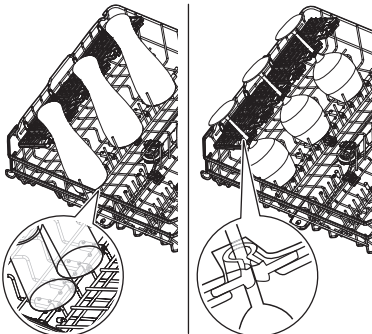

Συρτάρι μαχαιροπήρουνων

Χρησιμοποιήστε το συρτάρι για τα μαχαιροπήρουνα. Το συρτάρι έχει υποδοχές για μαχαιρία που διπλώνουν.

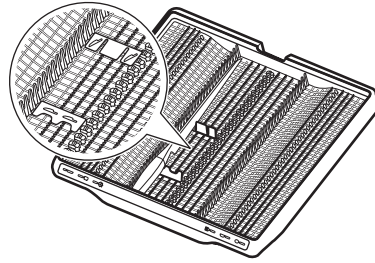

Πώς να αφαιρέσετε εξαρτήματα

Τα ράφια για τις κούπες και τα ελαστικά στηρίγματα μπορούν να αφαιρεθούν προσωρινά για να τοποθετηθούν ογκώδη αντικείμενα.

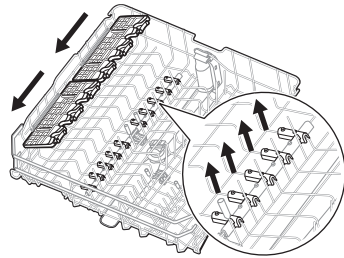

Οι υποδοχές μαχαιριών μπορούν να αφαιρεθούν προσωρινά εάν χρειαστεί.

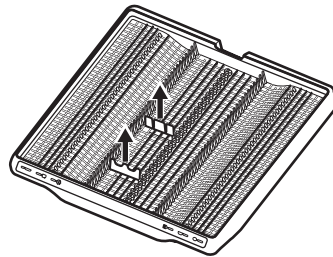

Μέγιστο ύψος πιάτου (mm)

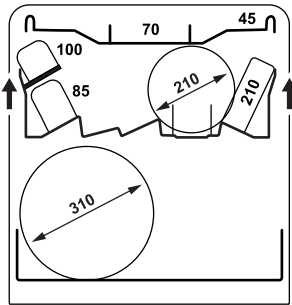
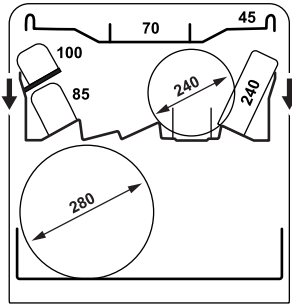

9.3 Παραδείγματα φόρτωσης πλυντηρίου πιάτων

Κάτω καλάθι

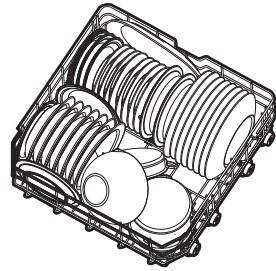
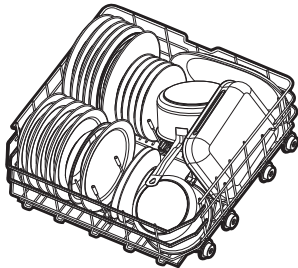

Άνω καλάθι

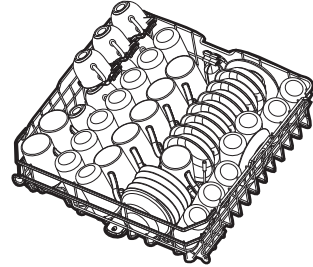
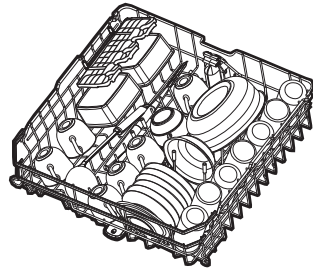

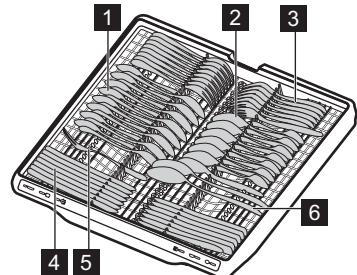

Συρτάρι μαχαιροπύρουων

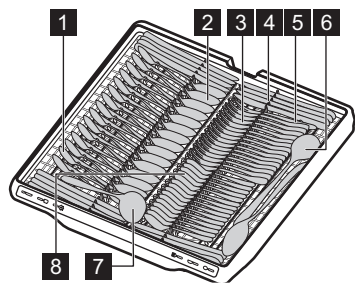



- 1 Κουταλάκι τσαγιού (15 τεμάχια)
- 2 Κουτάλι σούπας (15 τεμάχια)
- 3 Πιρούνι (15 τεμάχια)
- 4 Μαχαίρι (15 τεμάχια)
- 5 Πιρούνι σερβιρίσματος (1 τεμάχιο)
- 6 Κουτάλι σερβιρίσματος (2 τεμάχια)
- 7 Κουτάλα για σάλτσα (1 τεμάχιο)
- 8 Κουτάλι επιδορπίου (15 τεμάχια)

10. ΚΑΘΗΜΕΡΙΝΉ ΧΡΗΣΗ

1. Ανοίξτε τη βρύση.
2. Πιέστε παρατεταμένα το κουμπί on/off μέχρι να ενεργοποιηθεί η συσκευή.
3. Γεμίστε το δοχείο αλατιού, αν η ένδειξη  είναι αναμμένη.
4. Γεμίστε τη θήκη λαμπρυντικού, αν η ένδειξη  είναι αναμμένη.
5. Φορτώστε τα καλάρια.
6. Γεμίστε τη θήκη απορρυπαντικού.
7. Επιλέξτε ένα πρόγραμμα. Κλείστε την πόρτα για την έναρξη.
8. Κλείστε τη βρύση όταν ολοκληρώνεται το πρόγραμμα.

10.1 Απομακρυσμένη έναρξη

Η λειτουργία επιτρέπει την εκκίνηση ενός προγράμματος από την εφαρμογή.

Πώς να ενεργοποιήσετε την απομακρυσμένη έναρξη

Βεβαιωθείτε ότι η ένδειξη  είναι αναμμένη και ότι το πλυντήριο πιάτων έχει προστεθεί στην εφαρμογή. Αν όχι, ανατρέξτε στο κεφάλαιο "Ασύρματη σύνδεση".

1. Πιέστε παρατεταμένα το Delay για 3 δευτερόλεπτα.

Η ένδειξη  είναι αναμμένη.

2. Κλείστε την πόρτα της συσκευής.

 Το άνοιγμα της πόρτας όταν η απομακρυσμένη έναρξη είναι ενεργή απενεργοποιεί τη λειτουργία. Ενεργοποιήστε ξανά την απομακρυσμένη έναρξη πριν κλείσετε την πόρτα. Διαφορετικά, ο κύκλος πλύσης ξεκινά αμέσως μετά το κλείσιμο της πόρτας. Το άνοιγμα της πόρτας δεν απενεργοποιεί την απομακρυσμένη έναρξη αν έχει οριστεί χρονοκαθυστέρηση έναρξης.

Πώς να απενεργοποιήσετε την απομακρυσμένη έναρξη

Πατήστε Delay για 3 δευτερόλεπτα.

Η ένδειξη  είναι σβηστή.

10.2 Πώς να ξεκινήσετε ένα πρόγραμμα από τη μπάρα επιλογής My Time

1. Σύρετε το δάχτυλο στη μπάρα επιλογής My Time για να επιλέξετε πρόγραμμα.

Ανάβει η φωτεινή ένδειξη του προγράμματος.

2. Ενεργοποιήστε μια επιλογή προγράμματος, εάν το επιθυμείτε.
3. Κλείστε την πόρτα της συσκευής για να ξεκινήσει το πρόγραμμα.

10.3 Έναρξη προγράμματος QuickRinse

1. Πιέστε παρατεταμένα Quick το για περίπου 3 δευτερόλεπτα.

Η ένδειξη  είναι αναμμένη.

2. Κλείστε την πόρτα της συσκευής για να ξεκινήσει το πρόγραμμα.

10.4 Πώς να ξεκινήσετε το πρόγραμμα ΑΥΤΟ

1. Πιέστε το κουμπί ΑΥΤΟ.

Η φωτεινή ένδειξη του κουμπιού είναι αναμμένη. Στην οθόνη εμφανίζεται η μεγαλύτερη διαρκεία του προγράμματος.

2. Κλείστε την πόρτα της συσκευής για να ξεκινήσει το πρόγραμμα.

Οι αισθητήρες λειτουργούν αρκετές φορές κατά τη διάρκεια του κύκλου και η αρχική διάρκεια του προγράμματος μπορεί να μειωθεί.

10.5 Πώς να ενεργοποιήσετε μια επιλογή προγράμματος

Μπορεί να ενεργοποιηθεί μόνο μία επιλογή κάθε φορά. Ενεργοποιήστε την επιλογή πριν ξεκινήσετε ένα πρόγραμμα. Δεν μπορείτε να ενεργοποιήσετε ή να απενεργοποιήσετε την επιλογή όσο το πρόγραμμα βρίσκεται σε εξέλιξη.

1. Επιλέξτε ένα πρόγραμμα από τη μπάρα επιλογής My Time.
2. Πιέστε το κουμπί επιλογής προγράμματος.

Η φωτεινή ένδειξη του κουμπιού είναι αναμμένη.

Εάν η επιλογή δεν είναι διαθέσιμη, η ενδεικτική λυχνία του κουμπιού αναβοσβήνει και ακούγεται ένας ήχος.

❗ Η ενεργοποίηση μιας επιλογής συχνά αυξάνει την κατανάλωση νερού, την κατανάλωση ενέργειας και τη διάρκεια του προγράμματος.

10.6 Πώς να καθυστερήσετε την έναρξη ενός προγράμματος

1. Επιλέξτε ένα πρόγραμμα.
2. Πιέστε το Delay επανειλημμένα μέχρι να εμφανιστεί στην οθόνη ο επιθυμητός χρόνος καθυστέρησης (από 1 έως 24 ώρες).

Η λυχνία που σχετίζεται με το κουμπί είναι αναμμένη.

3. Κλείστε την πόρτα της συσκευής για να αρχίσει η αντίστροφη μέτρηση.

Κατά την αντίστροφη μέτρηση, δεν μπορείτε να αλλάξετε το πρόγραμμα ή την επιλογή. Μπορείτε να αλλάξετε τον χρόνο καθυστέρησης στην εφαρμογή. Μόλις ολοκληρωθεί η αντίστροφη μέτρηση, το πρόγραμμα θα ξεκινήσει.

10.7 Πώς να ακυρώσετε την καθυστέρηση έναρξης προγράμματος

Πιέστε παρατεταμένα [ⓘ] για περίπου 3 δευτερόλεπτα.

Η συσκευή επιστρέφει στην επιλογή προγράμματος.

Επιλέξτε ξανά ένα πρόγραμμα.

10.8 Πώς να ακυρώσετε ένα πρόγραμμα που βρίσκεται σε εξέλιξη

Πιέστε παρατεταμένα [ⓘ] για περίπου 3 δευτερόλεπτα.

Η συσκευή επιστρέφει στην επιλογή προγράμματος.

❗ Πριν από την έναρξη ενός νέου προγράμματος, βεβαιωθείτε ότι υπάρχει απορρυπαντικό στη θήκη απορρυπαντικού.

10.9 Άνοιγμα της πόρτας ενώ η συσκευή λειτουργεί

Το άνοιγμα της πόρτας ενώ βρίσκεται σε λειτουργία ένα πρόγραμμα οδηγεί σε παύση του κύκλου πλύσης. Στην οθόνη εμφανίζεται η υπόλοιπη διάρκεια του προγράμματος. Αφού κλείσετε την πόρτα, ο κύκλος πλύσης συνεχίζει από το σημείο διακοπής.

Εάν ανοίξετε την πόρτα στην αντίστροφη μέτρηση χρονοκαθυστερήσης, γίνεται παύση της αντίστροφης μέτρησης. Στην οθόνη εμφανίζεται η τρέχουσα κατάσταση αντίστροφης μέτρησης. Αφού κλείσετε την πόρτα, η αντίστροφη μέτρηση συνεχίζει.

❗ Το άνοιγμα της πόρτας ενώ βρίσκεται σε λειτουργία η συσκευή μπορεί να επηρεάσει την κατανάλωση ενέργειας και τη διάρκεια προγράμματος.

10.10 Λήξη προγράμματος

Όταν το πρόγραμμα ολοκληρωθεί, το πλυντήριο πιάτων απενεργοποιείται αυτόματα.

Όλα τα κουμπιά είναι ανενεργά εκτός από το κουμπί ενεργοποίησης/απενεργοποίησης.

10.11 Αυτόματη απενεργοποίηση

Αυτή η λειτουργία εξοικονομεί ενέργεια απενεργοποιώντας τη συσκευή όταν αυτή δεν λειτουργεί. Η λειτουργία ξεκινά να λειτουργεί αυτόματα:

- Όταν το πρόγραμμα έχει ολοκληρωθεί.

- Μετά από 10 λεπτά εάν δεν έχει ξεκινήσει κανένα πρόγραμμα και δεν πατηθεί κανένα κουμπί.

11. ΥΠΟΔΕΪΞΕΙΣ ΚΑΙ ΣΥΜΒΟΥΛΕΣ

11.1 Γενικά

Ακολουθήστε τις υποδείξεις βέλτιστο καθαρισμό και στέγνωμα με καθημερινή χρήση και για την προστασία του περιβάλλοντος.

- Το πλύσιμο των πιάτων στο πλυντήριο πιάτων σύμφωνα με τις οδηγίες στο εγχειρίδιο χρήση συνήθως καταναλώνει λιγότερο νερό και ενέργεια συγκριτικά με το πλύσιμο των πιάτων στο χέρι.
- Μην εκτελείτε πρόπλυση των πιάτων στο χέρι. Αυξάνει την κατανάλωση ενέργειας και νερού. Όταν είναι απαραίτητο, επιλέξτε ένα πρόγραμμα με φάση πρόπλυσης.
- Αφαιρέστε τα μεγαλύτερα υπολείμματα τροφών από τα πιάτα και αδειάζετε τα φλιτζάνια και ποτήρια προτού τα τοποθετήσετε στη συσκευή.
- Επιλέξτε ένα πρόγραμμα σύμφωνα με τον τύπο του φορτίου και το βαθμό λερώματος.
- Για την αποτροπή συσσώρευσης αλάτων εντός της συσκευής:
 - Γεμίζετε τη θήκη αλατιού όποτε είναι απαραίτητο.
 - Χρησιμοποιείτε τη συνιστώμενη δόση απορρυπαντικού και λαμπρυντικού.
 - Βεβαιωθείτε ότι το τρέχον επίπεδο του αποσκληρυντή νερού αντιστοιχεί στη σκληρότητα της παροχής νερού.
 - Ακολουθήστε τις οδηγίες στο κεφάλαιο "Φροντίδα και καθαρισμό".

11.2 Χρήση αλατιού, λαμπρυντικού και απορρυπαντικού

- Χρησιμοποιείτε μόνο αλάτι, λαμπρυντικό και απορρυπαντικό για πλυντήριο πιάτων. Άλλα προϊόντα μπορεί να καταστρέψουν τη συσκευή.
- Σε περιοχές με σκληρό και πολύ σκληρό νερό συνιστάται η χρήση απλού απορρυπαντικού πλυντηρίου πιάτων (σκόνη, τζελ, ταμπλέτες χωρίς πρόσθετα συστατικά), λαμπρυντικού και αλατιού ξεχωριστά για βέλτιστα αποτελέσματα καθαρισμού και στεγνώματος.
- Οι ταμπλέτες πολλαπλών λειτουργιών μπορεί να μη διαλυθούν πλήρως σε σύντομα προγράμματα, κάτι που μπορεί να οδηγήσει σε υπολείμματα απορρυπαντικού πάνω στα σκεύη. Ανατρέξτε στη συσκευασία του προϊόντος.

Χρησιμοποιήστε ταμπλέτες σε προγράμματα μεγαλύτερης διάρκειας.

- Χρησιμοποιείτε πάντα τη σωστή ποσότητα απορρυπαντικού. Η ανεπαρκής δόση απορρυπαντικού μπορεί να οδηγήσει σε κακό καθαρισμό και στην επικάλυψη στρώσης σκληρού νερού ή την εμφάνιση κηλίδων στα αντικείμενα. Η χρήση υπερβολικής ποσότητας απορρυπαντικού με μαλακό ή αποσκληρωμένο νερό οδηγεί σε υπολείμματα απορρυπαντικού στα πιάτα. Ακολουθείτε τις οδηγίες ασφαλείας που παρέχονται στη συσκευασία του απορρυπαντικού.
- Χρησιμοποιείτε πάντα τη σωστή ποσότητα λαμπρυντικού. Η ανεπαρκής δόση λαμπρυντικού μειώνει τα αποτελέσματα του στεγνώματος. Η χρήση υπερβολικής ποσότητας λαμπρυντικού οδηγεί σε μπλε κηλίδες στα αντικείμενα. Για να ρυθμίσετε τη στάθμη του λαμπρυντικού, ανατρέξτε στο κεφάλαιο «Ρυθμίσεις».
- Βεβαιωθείτε ότι η στάθμη του αποσκληρυντή νερού είναι σωστή. Αν το επίπεδο έχει ρυθμιστεί πολύ ψηλά, το νερό γίνεται υπερβολικά μαλακό, γεγονός που μπορεί να προκαλέσει διάβρωση στα γυάλινα σκεύη. Για να ρυθμίσετε τη στάθμη του αποσκληρυντή νερού, ανατρέξτε στο κεφάλαιο «Ρυθμίσεις».

11.3 Τι να κάνετε αν θέλετε να σταματήσετε να χρησιμοποιείτε πολλαπλά δισκία

Πριν ξεκινήσετε να χρησιμοποιείτε ξεχωριστά απορρυπαντικό, αλάτι και λαμπρυντικό, ολοκληρώστε τα παρακάτω βήματα:

1. Ρυθμίστε το υψηλότερο επίπεδο του αποσκληρυντή νερού.
2. Βεβαιωθείτε ότι τα δοχεία αλατιού και λαμπρυντικού είναι γεμάτα.
3. Ξεκινήστε το πρόγραμμα Quick. Μην προσθέσετε απορρυπαντικό και μην τοποθετήσετε πιάτα στα καλάθια.
4. Όταν ολοκληρωθεί το πρόγραμμα, ρυθμίστε τον αποσκληρυντή νερού σύμφωνα με τη σκληρότητα του νερού της περιοχής σας.
5. Ρυθμίστε την ποσότητα λαμπρυντικού που αποδεσμεύεται.

11.4 Πριν την έναρξη του προγράμματος

Προτού ξεκινήσετε το επιλεγμένο πρόγραμμα, βεβαιωθείτε για τα εξής:

- Τα φίλτρα είναι καθαρά και σωστά εγκατεστημένα.
- Το καπάκι της θήκης αλατιού είναι σφιχτό.
- Οι εκτοξευτήρες νερού δεν είναι φραγμένοι.
- Υπάρχει αρκετό αλάτι και λαμπρυντικό.
- Η τακτοποίηση των αντικειμένων στα καλάθια είναι σωστή.
- Το πρόγραμμα είναι κατάλληλο για τον τύπο φορτίου και για το βαθμό λερώματος.

- Χρησιμοποιείται η σωστή ποσότητα απορρυπαντικού.

11.5 Αδειασμα των καλαθιών

1. Περιμένετε μέχρι να κρυώσουν τα σερβίτσια πριν τα αφαιρέσετε από τη συσκευή. Τα ζεστά αντικείμενα μπορούν εύκολα να υποστούν ζημιά.
2. Αδειάστε πρώτα το κάτω καλάθι και μετά το επάνω καλάθι.

 Αφού το πρόγραμμα ολοκληρωθεί, μπορεί να υπάρχει νερό στις εσωτερικές επιφάνειες της συσκευής.

12. ΦΡΟΝΤΙΔΑ ΚΑΙ ΚΑΘΑΡΙΣΜΑ

ΣΗΜΑΝΤΙΚΟ

Πριν από οποιαδήποτε συντήρηση εκτός από τη λειτουργία του προγράμματος , απενεργοποιήστε τη συσκευή και αποσυνδέστε το φις τροφοδοσίας από την πρίζα.

Τα βρόμικα φίλτρα και οι φραγμένοι εκτοξευτήρες νερού επηρεάζουν αρνητικά τα αποτελέσματα της πλύσης.

Τα φίλτρα είναι αυτοκαθαριζόμενα και δε χρειάζονται καθαρισμό μετά από κάθε χρήση. Καθαρίζετε τα φίλτρα μία φορά την εβδομάδα. Καθαρίζετε τους βραχίονες ψεκασμού κάθε δύο μήνες ή νωρίτερα, εάν παρατηρήσετε υπολείμματα τροφών σε πιάτα μετά την ολοκλήρωση του προγράμματος. Η συχνότητα καθαρισμού μπορεί να διαφέρει ανάλογα με το πόσο συχνά χρησιμοποιείται η συσκευή.

12.1 Πώς να ξεκινήσετε MachineClean πρόγραμμα

Πριν ξεκινήσετε το πρόγραμμα, καθαρίστε τα φίλτρα και τους βραχίονες ψεκασμού, όπως περιγράφεται παρακάτω σε αυτό το κεφάλαιο.

1. Χρησιμοποιήστε αποσκληρυντικό ή προϊόν καθαρισμού ειδικό για πλυντήρια πιάτων. Ακολουθήστε τις οδηγίες στη συσκευασία. Μην τοποθετήσετε πιάτα στα καλάθια.
2. Πιέστε παρατεταμένα το AUTO για περίπου 3 δευτερόλεπτα.

 indicator is on.

3. Κλείστε την πόρτα της συσκευής για να ξεκινήσει το πρόγραμμα.

Όταν το πρόγραμμα έχει ολοκληρωθεί,  Η ένδειξη είναι σβηστή.

12.2 Αφαίρεση ξένων αντικειμένων

Ελέγχετε τα φίλτρα και τη λεκάνη αποστράγγισης μετά από κάθε χρήση του πλυντηρίου πιάτων. Ξένα αντικείμενα (π.χ. κομμάτια γυαλιού, πλαστικά, κόκκαλα ή οδοντογλυφίδες, κ.λπ.) μειώνουν την απόδοση καθαρισμού και μπορούν να προκαλέσουν ζημιά στην αντλία αδειάσματος.

ΠΡΟΣΟΧΗ!

Αν δεν μπορείτε να αφαιρέσετε τα ξένα αντικείμενα, επικοινωνήστε με ένα Εξυσιοδοτημένο Κέντρο Σέρβις.

1. Αποσυναρμολογήστε το σύστημα φίλτρων σύμφωνα με τις οδηγίες σε αυτό το κεφάλαιο.
2. Απομακρύνετε ξένα αντικείμενα χειροκίνητα.
3. Συναρμολογήστε ξανά τα φίλτρα σύμφωνα με τις οδηγίες σε αυτό το κεφάλαιο.

12.3 Καθαρισμός των φίλτρων

Το σύστημα φίλτρων αποτελείται από τρία εξαρτήματα.

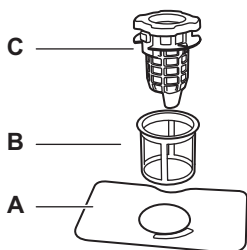

1. Γυρίστε το φίλτρο αποστράγγισης (C) αριστερόστροφα και σηκώστε το. Αφαιρέστε το επίπεδο φίλτρο (A).

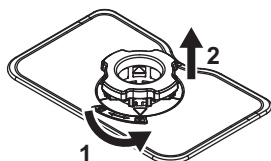

2. Πιέστε τα δύο κουμπιά στο φίλτρο αποστράγγισης (C) και αφαιρέστε το από το λεπτό φίλτρο (B).

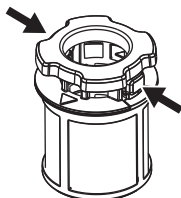

3. Πλύνετε τα φίλτρα.
4. Βεβαιωθείτε ότι δεν υπάρχουν υπολείμματα τροφών ή βρωμιά μέσα ή στα άκρα της λεκάνης αποστράγγισης.
5. Εγκαταστήστε το επίπεδο φίλτρο (A) πίσω στη θέση του.
6. Πιέστε το φίλτρο αποστράγγισης (C) μέσα στο λεπτό φίλτρο (B).
7. Εισάγετε το λεπτό φίλτρο (B) στο επίπεδο φίλτρο (A). Γυρίστε το φίλτρο αποστράγγισης (C) δεξιόστροφα μέχρι να κλειδώσει.

⚠ ΠΡΟΣΟΧΗ!

Σε περίπτωση εσφαλμένης τοποθέτησης των φίλτρων, τα αποτελέσματα της πλύσης δεν θα είναι ικανοποιητικά και θα προκληθεί ζημιά στη συσκευή.

12.4 Εσωτερικός καθαρισμός

- Καθαρίστε το εσωτερικό της συσκευής με ένα μαλακό, υγρό πανί.
- Μη χρησιμοποιείτε λειαντικά προϊόντα, σφουγγαράκια που χαράσσουν, αιχμηρά εργαλεία, ισχυρά χημικά, συρμάτινα σφουγγαράκια ή διαλύτες.
- Σκουπίστε την πόρτα, συμπεριλαμβανομένου του λάστιχου, μία φορά την εβδομάδα.
- Για να διατηρήσετε την απόδοση της συσκευής σας, χρησιμοποιείτε ένα προϊόν καθαρισμού σχεδιασμένο ειδικά για πλυντήρια πιάτων, τουλάχιστον δύο φορές τον μήνα. Ακολουθήστε προσεκτικά τις οδηγίες που υπάρχουν στη συσκευασία του προϊόντος.
- Για βέλτιστα αποτελέσματα καθαρισμού, ξεκινήστε το πρόγραμμα .

12.5 Καθαρισμός του κάτω εκτοξευτήρα νερού

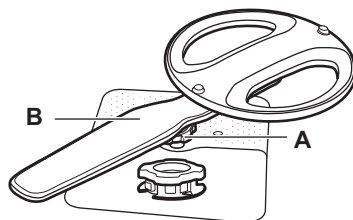

1. Γυρίστε το περικόχλιο σύσφιξης (A) δεξιόστροφα και τραβήξτε τον βραχίονα ψεκασμού (B) προς τα πάνω.
2. Πλύνετε τον βραχίονα ψεκασμού με τρεχούμενο νερό. Χρησιμοποιήστε ένα εργαλείο με λεπτή μύτη, π.χ. μια οδοντογλυφίδα, για να αφαιρέσετε τους ρύπους από τις οπές. Αφήστε να τρέξει νερό μέσα από τις οπές για να ξεπλύνετε τα υπολείμματα.
3. Πιέστε τον βραχίονα ψεκασμού προς τα κάτω και γυρίστε το περικόχλιο σύσφιξης δεξιόστροφα.

12.6 Καθαρισμός άνω βραχίονα ψεκασμού

1. Τραβήξτε έξω το άνω καλάθι.
2. Για να αποσπάσετε τον βραχίονα ψεκασμού από το καλάθι, περιστρέψτε δεξιόστροφα το παξιμάδι σύσφιξης (A).

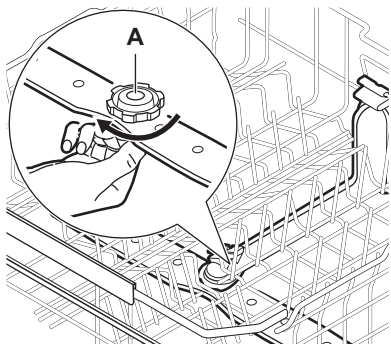

3. Πλύνετε τον βραχίονα ψεκασμού με τρεχούμενο νερό. Χρησιμοποιήστε ένα εργαλείο με λεπτή μύτη, π.χ. μια οδοντογλυφίδα, για να αφαιρέσετε τους ρύπους από τις οπές. Αφήστε να τρέξει νερό μέσα από τις οπές για να ξεπλύνετε τα υπολείμματα.
4. Για να επανατοποθετήσετε τον βραχίονα ψεκασμού, περιστρέψτε αριστερόστροφα το παξιμάδι σύσφιξης έως ότου ακουστεί «κλικ». Βεβαιωθείτε ότι το παξιμάδι σύσφιξης είναι σωστά ευθυγραμμισμένο με τον σωλήνα παροχής.

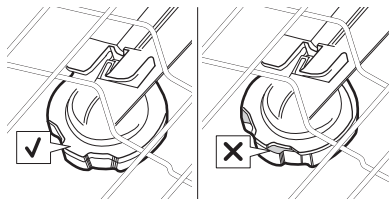

12.7 Καθαρισμός του εκτοξευτήρα νερού οροφής

Ο εκτοξευτήρας νερού οροφής είναι τοποθετημένος στην οροφή της συσκευής. Ο εκτοξευτήρας νερού (C) είναι εγκατεστημένος στον σωλήνα παροχής (A) με το εξάρτημα στερέωσης (B).

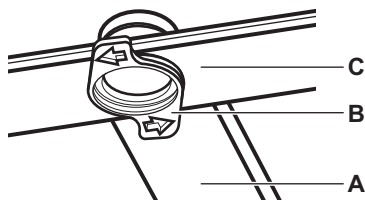

1. Απελευθερώστε τα στοπ στις άκρες των συρόμενων ραγών του συρταριού για μαχαιροπύρουνα και τραβήξτε προς τα έξω το συρτάρι.

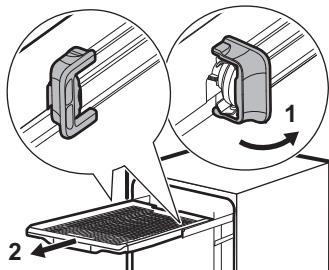

2. Μετακινήστε το επάνω καλάθι στο χαμηλότερο επίπεδο για να μπορείτε να φτάσετε τον εκτοξευτήρα νερού πιο εύκολα.
3. Στρέψτε το εξάρτημα στερέωσης (B) αριστερόστροφα και τραβήξτε τον εκτοξευτήρα νερού (C) προς τα κάτω.
4. Πλύνετε τον βραχίονα ψεκασμού με τρεχούμενο νερό. Χρησιμοποιήστε ένα εργαλείο με λεπτή μύτη, π.χ. μια οδοντογλυφίδα, για να αφαιρέσετε τους ρύπους από τις οπές. Αφήστε να τρέξει νερό μέσα από τις οπές για να ξεπλύνετε τα υπολείμματα.
5. Εισαγάγετε το εξάρτημα στερέωσης (B) στον εκτοξευτήρα νερού (C) και στερεώστε το στον σωλήνα παροχής (A) στρέφοντάς το δεξιόστροφα. Βεβαιωθείτε ότι το εξάρτημα στερέωσης έχει ασφαλίσει στη θέση του.
6. Τοποθετήστε το συρτάρι για τα μαχαιροπύρουνα στις συρόμενες ράγες και ασφαλίστε τα στοπ.

12.8 Καθαρισμός του φίλτρου του σωλήνα παροχής

1. Κλείστε τη βρύση.
2. Περιστρέψτε τον σταθ. δακτύλιο (A) δεξιόστροφα. Αποσυνδέστε τον σωλήνα.

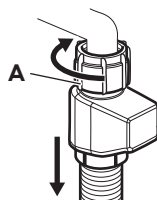

3. Καθαρίστε το φίλτρο του σωλήνα παροχής.

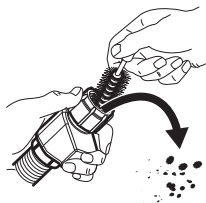

12.9 Εξωτερικό καθαρίσμα

- Καθαρίστε τη συσκευή με ένα υγρό μαλακό πανί.
- Χρησιμοποιείτε μόνο ουδέτερα απορρυπαντικά.
- Μη χρησιμοποιείτε λειαντικά προϊόντα, σφουγγαράκια που χαράσσουν ή διαλύτες.

13. ΑΝΤΙΜΕΤΩΠΙΣΗ ΠΡΟΒΛΗΜΑΤΩΝ

Η πλειονότητα των προβλημάτων που μπορεί να προκύψουν μπορεί να επιλυθεί χωρίς να χρειαστεί να επικοινωνήσετε με Εξουσιοδοτημένο Κέντρο Σέρβις. Ανατρέξτε στον παρακάτω πίνακα για πληροφορίες σχετικά με πιθανά προβλήματα.

Για ορισμένα σφάλματα, στην οθόνη εμφανίζεται ένας κωδικός συναγερμού.

Αφού ελέγξετε τη συσκευή, απενεργοποιήστε τη και κατόπιν ενεργοποιήστε τη ξανά. Εάν το πρόβλημα επιμένει, επικοινωνήστε με Εξουσιοδοτημένο Κέντρο Σέρβις.

ΣΗΜΑΝΤΙΚΟ

Κλείστε τη βρύση, αποσυνδέστε τη συσκευή από την πρίζα και μην τη χρησιμοποιήσετε μέχρι να επιλυθεί το πρόβλημα.

Δεν μπορείτε να ενεργοποιήσετε τη συσκευή.

- Βεβαιωθείτε ότι το φως τροφοδοσίας είναι συνδεδεμένο στην πρίζα.
- Βεβαιωθείτε ότι δεν υπάρχει κατεστραμμένη ασφάλεια στο κιβώτιο ασφαλειών.

Το πρόγραμμα δεν ξεκινά.

- Βεβαιωθείτε ότι η πόρτα της συσκευής είναι κλειστή.
- Αν έχει οριστεί καθυστέρηση έναρξης, ακυρώστε την αντίστροφη μέτρηση ή περιμένετε να ολοκληρωθεί.
- Η συσκευή αναπληρώνει τη ρητίνη μέσα στον αποσκληρυντή νερού. Η διάρκεια της διαδικασίας είναι περίπου 5 λεπτά.

Κωδικός σφάλματος $i10$ ή $i11$. Η συσκευή δεν γεμίζει με νερό.

- Βεβαιωθείτε ότι η βρύση είναι ανοιχτή.
- Βεβαιωθείτε ότι η πίεση παροχής νερού είναι μεταξύ 0.05 (0.5) / 1 (10) MPa (bar). Για αυτές τις πληροφορίες, επικοινωνήστε με την τοπική αρχή νερού.
- Βεβαιωθείτε ότι η βρύση δεν είναι φραγμένη.

- Βεβαιωθείτε ότι το φίλτρο του σωλήνα εξόδου δεν είναι φραγμένο. Καθαρίστε το φίλτρο, εάν χρειάζεται. Ανατρέξτε στο κεφάλαιο «Φροντίδα και καθαρίσμα».
- Βεβαιωθείτε ότι ο σωλήνας παροχής δεν έχει συστραφεί, υποστεί ζημιά ή τσακίσει.

Κωδικός σφάλματος $i20$. Η συσκευή δεν αδειάζει το νερό.

- Βεβαιωθείτε ότι το σιφόνι του νεροχύτη δεν είναι φραγμένο.
- Βεβαιωθείτε ότι το σύστημα εσωτερικού φίλτρου δεν είναι φραγμένο.
- Βεβαιωθείτε ότι ο σωλήνας παροχής δεν έχει συστραφεί, υποστεί ζημιά ή τσακίσει.

Κωδικός σφάλματος $i23$. Βλάβη αντλίας αποστράγγισης.

- Το κάλυμμα της αντλίας αποστράγγισης είναι χαλαρό ή λείπει. Ελέγξτε το κάλυμμα. Για τη θέση του καλύμματος, ανατρέξτε στις οδηγίες καθαρισμού της αντλίας αποστράγγισης, παρακάτω σε αυτό το κεφάλαιο.

Κωδικός σφάλματος $i24$. Βλάβη αντλίας αποστράγγισης.

- Η αντλία αποστράγγισης παρεμποδίζεται από ξένο αντικείμενο. Ανατρέξτε στην ενότητα «Πώς να καθαρίσετε την αντλία αποστράγγισης» παρακάτω στο παρόν κεφάλαιο.

Κωδικός σφάλματος $i28$. Βλάβη αντλίας αποστράγγισης.

- Κλείστε τη βρύση και επικοινωνήστε με ένα Εξουσιοδοτημένο Κέντρο Σέρβις.

Κωδικός σφάλματος $i30$. Η αντιπλημμυρική συσκευή είναι ενεργοποιημένη. Εντοπίστηκε διαρροή νερού στη λεκάνη βάσης.

- Κλείστε τη βρύση.

- Βεβαιωθείτε ότι η συσκευή έχει εγκατασταθεί σωστά.
- Εάν το πρόβλημα επιμένει, επικοινωνήστε με Εξουσιοδοτημένο Κέντρο Σέρβις.

Κωδικός σφάλματος 15 1 - 159. Βλάβη της αντλίας πλύσης.

- Απενεργοποιήστε και ενεργοποιήστε τη συσκευή.

Κωδικός σφάλματος 16 1 ή 169. Η θερμοκρασία του νερού μέσα στη συσκευή είναι υπερβολικά υψηλή ή παρουσιάστηκε βλάβη του αισθητήρα θερμοκρασίας.

- Βεβαιωθείτε ότι η θερμοκρασία του νερού εισόδου δεν υπερβαίνει τους 60°C.
- Απενεργοποιήστε και ενεργοποιήστε τη συσκευή.

Κωδικός σφάλματος 19 7, 198 ή 1C0 - 1C5. Τεχνική δυσλειτουργία της συσκευής.

- Απενεργοποιήστε και ενεργοποιήστε τη συσκευή.

Κωδικός σφάλματος 1F 1. Η στάθμη του νερού μέσα στη συσκευή είναι πολύ υψηλή.

- Απενεργοποιήστε και ενεργοποιήστε τη συσκευή.
- Βεβαιωθείτε ότι τα φίλτρα είναι καθαρά.
- Βεβαιωθείτε ότι ο σωλήνας εξόδου είναι τοποθετημένος στο σωστό ύψος πάνω από το δάπεδο. Ανατρέξτε στο κεφάλαιο Οδηγίες εγκατάστασης.

Η συσκευή σταματά και ξεκινά περισσότερες φορές κατά τη λειτουργία.

- Είναι φυσιολογικό. Σας παρέχει βέλτιστα αποτελέσματα καθαρισμού και εξοικονόμηση ενέργειας.

Το πρόγραμμα διαρκεί πάρα πολύ.

- Αν έχει οριστεί καθυστέρηση έναρξης, ακυρώστε την αντίστροφη μέτρηση ή περιμένετε να ολοκληρωθεί.
- Η ενεργοποίηση επιλογών αυξάνει τη διάρκεια του προγράμματος.

Η εμφανιζόμενη διάρκεια του προγράμματος διαφέρει από τη διάρκεια στον πίνακα τιμών κατανάλωσης.

- Η διάρκεια του προγράμματος μπορεί να αλλάξει λόγω πίεσης και θερμοκρασίας νερού, διακυμάνσεων στην τροφοδοσία ρεύματος, επιλεγμένων επιλογών, ποσότητας σκευών και βαθμού λερωμάτος.

Ο υπολειπόμενος χρόνος στην οθόνη αυξάνεται και μεταπηδά σχεδόν στο τέλος της διάρκειας του προγράμματος.

- Αυτό δεν αποτελεί ελάττωμα. Η συσκευή λειτουργεί κανονικά.

Υπάρχει μικρή διαρροή από την πόρτα της συσκευής.

- Η συσκευή δεν είναι οριζοντιωμένη. Χαλαρώστε ή σφίξτε τα ρυθμιζόμενα πόδια (αν διατίθεται).

Η πόρτα της συσκευής κλείνει με δυσκολία.

- Η συσκευή δεν είναι οριζοντιωμένη. Χαλαρώστε ή σφίξτε τα ρυθμιζόμενα πόδια (εφόσον υπάρχουν).
- Εξέχουν μέρη των σερβίσιων από τα καλάθια.

Η πόρτα της συσκευής ανοίγει κατά τη διάρκεια του κύκλου πλύσης.

- Η λειτουργία AirDry ενεργοποιείται για να βελτιώσει τα αποτελέσματα στεγνώματος εξοικονομώντας ενέργεια. Για να απενεργοποιήσετε τη λειτουργία, ανατρέξτε στο κεφάλαιο «Ρυθμίσεις».

Ήχοι κροταλισματος ή χτυπήματος ακούγονται από το εσωτερικό της συσκευής.

- Τα σερβίσια δεν είναι σωστά τοποθετημένα στα καλάθια. Ανατρέξτε στο κεφάλαιο «Φόρτωση του πλυντηρίου πιάτων».
- Βεβαιωθείτε ότι οι εκτοξευτήρες νερού μπορούν να περιστρέφονται ελεύθερα.

Η συσκευή ρίχνει τον διακόπτη ασφαλείας.

- Η ένταση του ηλεκτρικού ρεύματος δεν είναι αρκετή για να τροφοδοτήσει ταυτόχρονα όλες τις συσκευές που χρησιμοποιούνται. Ελέγξτε την επιτρεπόμενη ένταση της πρίζας και την ικανότητα του μετρητή ή απενεργοποιήστε μία από τις συσκευές που χρησιμοποιούνται.
- Εσωτερική ηλεκτρική βλάβη της συσκευής. Επικοινωνήστε με ένα Εξουσιοδοτημένο Κέντρο Σέρβις.

Η συσκευή είναι ενεργοποιημένη, αλλά δεν λειτουργεί. Στην οθόνη εμφανίζεται η ένδειξη PF.

- Η παροχή ρεύματος είναι εκτός εύρους λειτουργίας. Ο κύκλος πλύσης πιάτων διακόπεται προσωρινά και συνεχίζει αυτόματα με την επαναφορά του ρεύματος.

Η συσκευή απενεργοποιείται κατά τη λειτουργία.

- Πλήρης διακοπή ρεύματος. Ο κύκλος πλύσης πιάτων διακόπτεται προσωρινά και συνεχίζει αυτόματα με την επαναφορά του ρεύματος.

Στην οθόνη εμφανίζεται η ένδειξη upd.

Μόνο το κουμπί ενεργοποίησης/ απενεργοποίησης είναι ενεργό.

- Η συσκευή κάνει λήψη και εγκαθιστά αυτόματα την ενημέρωση του υλικολογισμικού όταν είναι διαθέσιμη. Η οθόνη εμφανίζει την ένδειξη upd για τη διάρκεια της διαδικασίας ενημέρωσης. Περιμένετε να ολοκληρωθεί η διαδικασία. Αν διακόψετε τη διαδικασία ενημέρωσης απενεργοποιώντας τη συσκευή, αυτή συνεχίζει όταν την ενεργοποιήσετε ξανά. Η ενημέρωση υλικολογισμικού δεν αλλάζει τις τιμές δήλωσης απόδοσης της συσκευής.

13.1 Πώς να καθαρίσετε την αντλία αποστράγγισης

⚠ ΠΡΟΣΟΧΗ!

Να είστε προσεκτικοί κατά τον καθαρισμό, καθώς η αντλία αδειάσματος μπορεί να περιέχει αιχμηρά υπολείμματα, όπως γυαλί.

1. Απενεργοποιήστε τη συσκευή και αποσυνδέστε το φις τροφοδοσίας από την πρίζα.
2. Αφαιρέστε το σύστημα φίλτρων.
3. Αφαιρέστε τυχόν υπολείμματα νερού με ένα σφουγγάρι.
4. Τραβήξτε το πλαστικό κάλυμμα με το δάχτυλό σας.

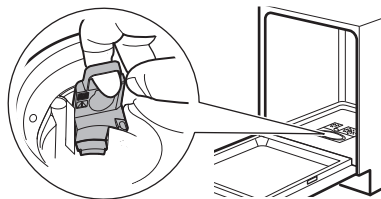

5. Αφαιρέστε προσεκτικά τυχόν ξένα αντικείμενα.
6. Τοποθετήστε το πλαστικό κάλυμμα πίσω στη θέση του. Βεβαιωθείτε ότι δεν είναι χαλαρό.
7. Τοποθετήστε το σύστημα φίλτρων και συνδέστε τη συσκευή στην πρίζα.

13.2 Τα αποτελέσματα πλύσης και στεγνώματος δεν είναι ικανοποιητικά

Ανεπαρκής καθαρισμός των πιάτων.

- Ανατρέξτε στο κεφάλαιο «Υποδείξεις και συμβουλές».
- Χρησιμοποιήστε πιο εντατικό πρόγραμμα πλύσης.
- Καθαρίστε τους εκτοξευτήρες νερού και τα φίλτρα. Ανατρέξτε στο κεφάλαιο «Φροντίδα και καθαρισμός».
- Η αιτία μπορεί να είναι η ποιότητα του απορρυπαντικού. Δοκιμάστε ένα διαφορετικό απορρυπαντικό.

Μη ικανοποιητικά αποτελέσματα στεγνώματος.

- Ανατρέξτε στο κεφάλαιο «Υποδείξεις και συμβουλές».
- Τα σερβίτσια είχαν παραμείνει για μεγάλο διάστημα μέσα στην κλειστή συσκευή. Ενεργοποιήστε την επιλογή AirDry για να ρυθμίσετε το αυτόματο άνοιγμα της πόρτας και να βελτιώσετε την απόδοση στεγνώματος. Ανατρέξτε στο κεφάλαιο «Ρυθμίσεις».
- Αδειάζετε το πλυντήριο πιάτων μόνο όταν το πρόγραμμα έχει ολοκληρωθεί και στην οθόνη εμφανίζεται η ένδειξη 0:00.
- Δεν υπάρχει λαμπρυντικό ή η δόση δεν είναι επαρκής. Γεμίστε τη θήκη λαμπρυντικού ή ρυθμίστε τη δόση σε υψηλότερη στάθμη. Για να ρυθμίσετε το επίπεδο, ανατρέξτε στο κεφάλαιο «Ρυθμίσεις».
- Η αιτία μπορεί να είναι η ποιότητα του λαμπρυντικού. Δοκιμάστε να χρησιμοποιήσετε διαφορετικό λαμπρυντικό.
- Χρησιμοποιείτε πάντα λαμπρυντικό, ακόμα και με ταμπλέτες πολλαπλής δράσης.
- Ενεργοποιήστε την επιλογή βελτίωσης στεγνώματος μέσω της εφαρμογής.
- Τα πλαστικά αντικείμενα ενδέχεται να χρειαστούν στέγνωμα με πετσέτα.
- Το πρόγραμμα Quick δεν έχει τη φάση στεγνώματος. Επιλέξτε ένα διαφορετικό πρόγραμμα.
- Σταγόνες νερού από το επάνω καλάθι έπεσαν στο κάτω καλάθι. Αδειάστε πρώτα το κάτω καλάθι και μετά το επάνω καλάθι.

Άσπροι λεκέδες στα ποτήρια και τα πιάτα.

- Η ποσότητα του απορρυπαντικού είναι υπερβολική. Μειώστε την ποσότητα.

Μπλε κηλίδες στα ποτήρια και τα πιάτα.

- Αποδεδειγμένα υπερβολική ποσότητα λαμπρυντικού. Ρυθμίστε τη δόση σε χαμηλότερη στάθμη.

Λεκίδες και ίχνη από σταγόνες νερού στα ποτήρια και τα πιάτα.

- Η ποσότητα λαμπρυντικού που αποδεδειγμένα δεν επαρκεί. Ρυθμίστε τη δόση σε υψηλότερη στάθμη. Ανατρέξτε στο κεφάλαιο «Ρυθμίσεις».
- Η αιτία μπορεί να είναι η ποιότητα του λαμπρυντικού. Δοκιμάστε ένα διαφορετικό λαμπρυντικό.
- Ανατρέξτε στο κεφάλαιο «Φόρτωση του πλυντηρίου πιάτων».

Το εσωτερικό της συσκευής είναι βρεγμένο.

- Αυτό δεν αποτελεί ελάττωμα της συσκευής. Η υγρασία συμπυκνώνεται στα τοιχώματα της συσκευής.

Ασυνήθιστος αφρός κατά τη διάρκεια της πλύσης.

- Χρησιμοποιείτε απορρυπαντικό σχεδιασμένο ειδικά για πλυντήρια πιάτων.
- Χρησιμοποιείτε απορρυπαντικό διαφορετικού κατασκευαστή.
- Μην εκτελείτε πρόπλυση των πιάτων με τρεχούμενο νερό.

Ίχνη σκουριάς στα μαχαιροπίρουνα.

- Υπάρχει πολύ αλάτι στο νερό που χρησιμοποιείται για πλύση. Αφού γεμίσετε το δοχείο αλατιού, αφαιρείτε πάντα το αλάτι που έχει χυθεί.
- Τοποθετήθηκαν μαζί σκουριασμένα και ανοξειδωτα μαχαιροπίρουνα. Μην τοποθετείτε αυτά τα αντικείμενα κοντά μεταξύ τους.

Κατάλοιπα απορρυπαντικού στη θήκη στο τέλος του προγράμματος.

- Το νερό δεν μπορεί να ξεπλύνει το απορρυπαντικό από τη θήκη. Βεβαιωθείτε ότι οι εκτοξευτήρες νερού δεν είναι φραγμένοι ή μπλοκαρισμένοι.
- Βεβαιωθείτε ότι τα αντικείμενα στα καλάθια δεν παρεμποδίζουν το άνοιγμα του καλύμματος της θήκης απορρυπαντικού.

Οσμές εντός της συσκευής.

- Ανατρέξτε στο κεφάλαιο «Φροντίδα και καθαρισμός».
- Χρησιμοποιείτε τακτικά ένα πρόγραμμα με θερμοκρασία πλυσίματος πιάτων 65°C.

Κατάλοιπα αλάτων στα σερβίτσια, στο εσωτερικό και στην εσωτερική πλευρά της πόρτας.

- Το νερό της βρύσης είναι σκληρό. Χρησιμοποιήστε αλάτι και επιλέξτε αναγέννηση του αποσκληρυντή νερού όταν χρησιμοποιούνται ταμπλέτες πολλαπλών δράσεων. Ανατρέξτε στην ενότητα για τον αποσκληρυντή νερού στο κεφάλαιο «Ρυθμίσεις».
- Το επίπεδο αλατιού είναι χαμηλό. Αν η ένδειξη αλατιού έχει ανάψει, γεμίστε τη θήκη αλατιού.
- Το καπάκι της θήκης αλατιού είναι χαλαρό. Ελέγξτε το καπάκι.
- Ξεκινήστε το πρόγραμμα  με ένα αφαλατικό προϊόν ή με προϊόν καθαρισμού σχεδιασμένο για πλυντήρια πιάτων.
- Εάν επιμένουν επικαθίσεις αλάτων, καθαρίστε τη συσκευή με τα κατάλληλα απορρυπαντικά.
- Δοκιμάστε ένα διαφορετικό απορρυπαντικό.
- Επικοινωνήστε με τον κατασκευαστή του απορρυπαντικού.

Θαμπά, αποχρωματισμένα ή χτυπημένα σερβίτσια.

- Βεβαιωθείτε ότι στη συσκευή πλένονται μόνο αντικείμενα που είναι κατάλληλα για πλυντήριο πιάτων.
- Φορτώστε και αδειάστε το καλάθι με προσοχή. Ανατρέξτε στο κεφάλαιο «Φόρτωση του πλυντηρίου πιάτων».
- Τοποθετείτε τα ευαίσθητα αντικείμενα στο επάνω καλάθι.
- Ενεργοποιήστε την επιλογή GlassCare για ειδική φροντίδα των γυάλινων και ευαίσθητων ειδών.

Ανατρέξτε στα κεφάλαια «Πριν από την πρώτη χρήση», «Φόρτωση του πλυντηρίου πιάτων», «Καθημερινή χρήση» ή «Υποδείξεις και συμβουλές» για άλλες πιθανές αιτίες.

13.3 Προβλήματα με την ασύρματη σύνδεση

Η ενεργοποίηση της ασύρματης σύνδεσης δεν είναι επιτυχής.

- Λάθος αναγνωριστικό ασύρματου δικτύου ή κωδικός πρόσβασης. Ακυρώστε τη ρύθμιση και ξεκινήστε πάλι για να καταχωρίσετε τα σωστά διαπιστευτήρια. Ανατρέξτε στο κεφάλαιο "Ασύρματη σύνδεση".
- Υπάρχει ένα πρόβλημα με το σήμα του ασύρματου δικτύου. Ελέγξτε το ασύρματο

σας δίκτυο και τον δρομολογητή. Κάντε επανεκκίνηση στον δρομολογητή.

- Το σήμα του ασύρματου δικτύου είναι ασθενές. Για να το επαληθεύσετε αυτό, συνδέστε την κινητή σας συσκευή και το πλυντήριο πιάτων στο ίδιο δίκτυο, στο ίδιο δωμάτιο. Εάν δεν τα καταφέρετε, μετακινήστε τον δρομολογητή πιο κοντά στο πλυντήριο πιάτων.
- Το ασύρματο σήμα επηρεάζεται από συσκευή μικροκυμάτων που βρίσκεται κοντά στο πλυντήριο πιάτων. Απενεργοποιήστε τη συσκευή μικροκυμάτων.
- Επικοινωνήστε με τον πάροχο της υπηρεσίας ασύρματου δικτύου αν υπάρχουν επιπλέον προβλήματα με το ασύρματο δίκτυο.

Η εφαρμογή δεν μπορεί να συνδεθεί στο πλυντήριο πιάτων.

- Υπάρχει ένα πρόβλημα με το σήμα του ασύρματου δικτύου. Ελέγξτε το ασύρματο σας δίκτυο και τον δρομολογητή. Κάντε επανεκκίνηση στον δρομολογητή.
- Ελέγξτε εάν η κινητή συσκευή σας είναι ελαττωματική στο δίκτυο.
- Εγκαταστάθηκε νέος δρομολογητής ή άλλαξε η ρύθμιση παραμέτρων του δρομολογητή. Διαμορφώστε πάλι το πλυντήριο πιάτων και την κινητή συσκευή.

Ανατρέξτε στο κεφάλαιο "Ασύρματη σύνδεση".

- Επικοινωνήστε με τον πάροχο της υπηρεσίας ασύρματου δικτύου αν υπάρχουν επιπλέον προβλήματα με το ασύρματο δίκτυο.

Η εφαρμογή δεν μπορεί να συνδεθεί στο πλυντήριο πιάτων μέσω οποιουδήποτε δικτύου πέρα από το οικιακό ασύρματο δίκτυο σας. Η ένδειξη Wi-Fi αναβοσβήνει.

- Η σύνδεση στο cloud χάθηκε. Περιμένετε να αποκατασταθεί η σύνδεση.

Συχνά η εφαρμογή δεν μπορεί να συνδεθεί με το πλυντήριο πιάτων.

- Το ασύρματο σήμα επηρεάζεται από συσκευή μικροκυμάτων που βρίσκεται κοντά στο πλυντήριο πιάτων. Απενεργοποιήστε τη συσκευή μικροκυμάτων. Αποφεύγετε την ταυτόχρονη χρήση της συσκευής μικροκυμάτων και του απομακρυσμένου ελέγχου.
- Το σήμα του ασύρματου δικτύου είναι ασθενές. Μετακινήστε τον δρομολογητή όσο πιο κοντά γίνεται στο πλυντήριο πιάτων ή εξετάστε το ενδεχόμενο να αγοράσετε έναν ενισχυτή ασύρματου σήματος.

14. ΤΕΧΝΙΚΑ ΣΤΟΙΧΕΪΑ

Διαστάσεις	Πλάτος / ύψος / βάθος (mm)	596 / 865 - 945 / 560
Ηλεκτρική σύνδεση ¹⁾	Τάση (V)	200 - 240
	Συχνότητα (Hz)	50 - 60
Πίεση παροχής νερού	Ελάχ. / μέγ. MPa (bar)	0.05 (0.5) / 1 (10)
Παροχή νερού	Κρύο νερό ή ζεστό νερό (°C) ²⁾	ελάχ. 5 - μέγ. 60
Χωρητικότητα	Σερίβιτσια	15

¹⁾ Ανατρέξτε στην πινακίδα τεχνικών χαρακτηριστικών για άλλες τιμές.

²⁾ Αν το ζεστό νερό προέρχεται από εναλλακτικές πηγές ενέργειας (π.χ. ηλιακούς συλλέκτες), χρησιμοποιήστε την παροχή ζεστού νερού για να μειώσετε την κατανάλωση ενέργειας.

14.1 Σύνδεσμος για τη βάση δεδομένων EPREL της EE

Ο κωδικός QR στην ετικέτα κατανάλωσης ενέργειας που παρέχεται με τη συσκευή παρέχει έναν διαδικτυακό σύνδεσμο με την κατανάλωση αυτής της συσκευής στη βάση δεδομένων EPREL της EE. Κρατήστε την ετικέτα κατανάλωσης ενέργειας μαζί με το χειρι-

ρίδιο χρήστη και όλα τα άλλα έγγραφα που παρέχονται με τη συσκευή.

Μπορείτε να βρείτε πληροφορίες σχετικά με την απόδοση του προϊόντος στη βάση δεδομένων EPREL της EE χρησιμοποιώντας τον σύνδεσμο <https://eprel.ec.europa.eu> και το όνομα μοντέλου και τον κωδικό προϊόντος που θα βρείτε στην πινακίδα τεχνικών χαρα-

κτηριστικών της συσκευής. Ανατρέξτε στο κεφάλαιο «Περιγραφή προϊόντος».

15. ΠΕΡΙΒΑΛΛΟΝΤΙΚΑ ΘΈΜΑΤΑ

Ανακυκλώστε τα υλικά με το σύμβολο . Τοποθετήστε τα υλικά της συσκευασίας στους κατάλληλους κάδους ανακύκλωσης. Συμβάλετε στην προστασία του περιβάλλοντος και της ανθρώπινης υγείας μέσω της ανακύκλωσης αποβλήτων ηλεκτρικών και ηλεκτρονικών συ-

σκευών. Μην απορρίπτετε συσκευές που φέρουν σήμανση με το σύμβολο  μαζί με τα οικιακά απορρίματα. Επιστρέψτε το προϊόν στην τοπική εγκατάσταση ανακύκλωσης ή επικοινωνήστε με την αρμόδια δημοτική υπηρεσία.

1. GÜVENLİK BİLGİLERİ.....	29	10. GÜNLÜK KULLANIM.....	42
2. GÜVENLİK TALİMATLARI.....	30	11. İPUÇLARI VE ÖNERİLER.....	44
3. ÜRÜN AÇIKLAMASI	32	12. BAKIM VE TEMİZLİK.....	45
4. KONTROL PANELİ.....	33	13. SORUN GİDERME	48
5. PROGRAMLAR VE SEÇENEKLER.....	34	14. TEKNİK VERİLER.....	52
6. AYARLAR.....	35	15. TÜKETİCİNİN SEÇİMLİK HAKLARI.....	52
7. KABLOSUZ BAĞLANTI.....	37	16. DİKKATE ALINMASI GEREKEN	
8. İLK KULLANIMDAN ÖNCE.....	38	ÇEVRESEL FAKTÖRLER.....	53
9. BULAŞIK MAKİNESİNİN DOLDURULMASI			
.....	39		

1. ⚠️ GÜVENLİK BİLGİLERİ

Cihazın montajı ve kullanımından önce, verilen talimatları dikkatlice okuyun. Üretici, yanlış kurulum veya kullanımdan kaynaklanan yaralanma ya da hasarlardan sorumlu değildir. Talimatları, ileride kullanabilmeniz için her zaman güvenli ve kolay ulaşılabilir bir yerde tutun.

1.1 Çocukların ve tehlikeye açık kişilerin güvenliği

- Bu cihaz, gözetim altında bulunmaları veya cihazın güvenli şekilde kullanımı ve oluşabilecek tehlikeler hakkında bilgi verilmesi kaydıyla 8 yaş ve üzeri çocuklar ile fiziksel, duyuşal veya zihinsel kapasitesi düşük ya da bilgi ve deneyimi olmayan kişiler tarafından kulla-

nılabilir. 8 yaşından küçük çocuklar ve ileri düzey zihinsel ile fiziksel engellere sahip kişiler gözetim altında bulunmadıkları müddetçe bu ürünü tek başına kullanmamalıdır.

- Cihazla oynamamalarını sağlamak için çocukların gözetim altında bulundurulması gerekmektedir.
- Deterjanları çocuklardan uzak tutun.
- Kapı açıkken, çocukları ve evcil hayvanları makineden uzak tutun.
- Temizlik ve kullanıcı tarafından gerçekleştirilen bakım işlemleri, gözetim altında olmadıkları sürece çocuklar tarafından gerçekleştirilmemelidir.

1.2 Genel Güvenlik

- Bu cihaz yalnızca ev tipi bulaşıkları ve sofrta takımlarını yıkamak içindir.
- Bu cihaz tek bir evde kapalı bir ortamda ev içi kullanım için tasarlanmıştır.
- Bu cihaz; ofis, otel misafir odası, oda-kahvaltı misafir odası, çiftlik konukevi ve bu tür kullanımın (ortalama) ev içi kullanım seviyelerini aşmadığı diğer benzer konaklama yerlerinde de kullanılabilir.
- Cihazın teknik özelliklerini kesinlikle değiştirmeyin.
- Çalıştırma su basıncı (minimum ve maksimum) 0.05 (0.5) / 1 (10) MPa (bar) arasında olmalıdır.
- Maksimum 15 kişilik yerleştirme düzenine uyun.
- Cihaz kapağı, takılıp düşme tehlikesini önlemek için açık konumda bırakılmamalıdır.
- Elektrik kablosunun zarar görmesi durumunda, bir ha-

sarının meydana gelmesine engel olmak için, kablonun değişimi, üreticisi, Yetkili Servisi veya benzer nitelikteki kalifiye bir kişiden yapılmalıdır.

- **UYARI:** Keskin uçlu bıçaklar ve diğer mutfak eşyaları sepete uçları aşağı gelecek şekilde yüklenmeli veya yatay konumda yerleştirilmelidir.
- Herhangi bir bakım işleminde önce, cihazı devre dışı bırakın ve elektrik fişinin bağlantısını kesin.
- Cihazı temizlemek için yüksek basınçlı su spreylere ve veya buhar kullanmayın.
- Cihazın tabanında havalandırma açıklıkları varsa, bu açıklıklar örtülü (örneğin bir halıyla) olmamalıdır.
- Cihaz, ürünle birlikte verilen yeni hortum setleri kullanılarak su şebekesine bağlanmalıdır. Eski hortum setleri tekrar kullanılmamalıdır.

2. GÜVENLİK TALİMATLARI

2.1 Montaj

UYARI!

Cihazın montajı yalnızca kalifiye bir kişiden yapılmalıdır.

- Tüm ambalajları çıkarın.
- Hasarlı bir cihazı monte etmeyin ya da kullanmayın.

- Verilen kurulum talimatlarını izleyin.
- Cihazı hareket ettirdiğinizde dikkatli olun, cihaz ağırdır. Koruyucu eldiven ve koruyucu ayakkabı kullanın.
- Cihazı 0°C'nin altındaki sıcaklıklarda kurmayın veya kullanmayın.
- Cihazı, kurulum gerekliliklerini karşılayan güvenli ve uygun bir yere yerleştirin.
- Güvenlik açısından cihazı yerleşik yapıya kurmadan kullanmayın.

- Mobilya paneli takılı değilse, kapak beklenmeden bir şekilde kapanabilir. Yaralanma riskini önlemek için cihaz kapağını dikkatlice açın. Montajdan sonra plastik kapakların yerine kilitlendiğinden emin olun. Kapağın yan taraflarındaki plastik kapakların hasar görmesi veya çıkarılması makinenin işlevlerini etkiler ve yaralanmaya neden olabilir. Plastik kapak hasar görürse değiştirilmesi için Yetkili Servis Merkezi ile irtibata geçin.

2.2 Elektrik bağlantısı

⚠ UYARI!

Yangın ve elektrik çarpması riski.

- UYARI: Bu cihaz bina içindeki topraklama bağlantısına kurulacak / bağlanacak şekilde tasarlanmıştır.
- Derecelendirme plakası parametrelerinin şebeke güç kaynağıyla uyumlu olduğundan emin olun.
- Daima doğru takılmış darbeye dayanıklı bir priz kullanın.
- Çoklu fiş adaptörleri ve uzatma kabloları kullanmayın.
- Şebeke fişi ve şebeke kablosunun zarar görmesini önleyin. Değiştirilmesi gerekiyorsa Yetkili Servis Merkezimize iletişime geçin.
- Fişi prize sadece montaj işlemi tamamlandıktan sonra takın ve fişe erişebildiğinizden emin olun.
- Cihazın fişini elektrik kablosundan çekerek çekmeyin. Daima şebeke fişinden çekin.

2.3 Su bağlantısı

⚠ UYARI!

Elektrik çarpması riski.

- Su hortumlarına zarar vermeyin.
- Yeni borulara, uzun süredir kullanılmayan borulara, tamirat sonrası veya yeni cihazların (örneğin su sayaçları) takılmasından sonra bağlantı yapmadan önce, su berraklaşana kadar akıtın.
- İlk kullanım sırasında ve sonrasında su sızıntısı olup olmadığını kontrol edin.
- Eğer su giriş hortumu hasar görürse, derhal su musluğunu kapatın ve cihazın fişini prizden çekin. Su giriş hortumunu değiştirmek için Yetkili Servis Merkeziyle iletişime geçin.
- Elektrik kesintisi su koruma sistemini devre dışı bırakarak su baskını riskini artırır.

- Su giriş hortumunun, iç şebeke kablosu bulunan bir kılıfı ve bir emniyet valfi vardır.

2.4 Kullanım

- Yanıcı ürünleri veya yanıcı ürünlerle ıslanmış eşyaları cihazdan uzak tutun.
- Bulaşık makinesi deterjanları sağlığa zararlıdır. Deterjan ambalajında belirtilen güvenlik talimatlarına uyun.
- Cihazın içindeki suyu içmek ve oyun oynamak için kullanmayın.
- Bulaşıkları çıkarmadan önce programın bitmesini bekleyin, zira bulaşıkların üzerinde deterjan kalması olabilir.
- Cihazın kapağı açıkken üzerine bir şeyler koymayın veya baskı uygulamayın.
- Bir program çalışırken kapağı açtığınızda cihazdan sıcak buhar çıkabilir.

2.5 İç aydınlatma

⚠ UYARI!

Yaralanma riski.

- Bu cihaz, kapıyı açtığınızda veya kağıt açırken cihazı devreye aldığınızda yanan dahili bir lambaya sahiptir. Kapıyı kapattığınızda, cihazı kapattığınızda veya bir süre sonra otomatik olarak lamba söner.
- Dahili lambayı değiştirmek için Yetkili Servis Merkezini arayın.

2.6 Servis

- Cihazı onarmak için yetkili bir Servis Merkezine başvurun. Yalnızca orijinal yedek parçalar kullanın.
- Kendi kendine onarım veya profesyonel olmayan onarımlar güvenli olmayabilir ve garantiyi geçersiz kılabilir.
- Modelin üretimi durdurulduktan sonra aşağıdaki yedek parçalar en az 7 yıl boyunca mevcut olacaktır: Motor, dolaşım ve tahliye pompası, ısıtıcılar ve ısıtma elemanları, ısı pompaları dahil, hortumlar, valfler, filtreler ve su giriş ventilleri dahil boru ve ilgili ekipmanları, kapı tertibatları ile ilgili yapısal ve iç parçalar, baskılı devre kartları, elektronik ekranlar, basınç anahtarları, termostatlar ve sensörler, sıfırlama yazılımı dahil yazılım ve aygıt yazılımı. Modelin üretimi durdurulduktan sonra aşağıdaki yedek parçalar en az 10 yıl boyunca mevcut olacaktır: kapak, kapak menteşesi ve contaları, diğer contalar, püskürtme kolları, tahliye filtreleri, iç raflar ve sepetler ve kapaklar gibi plastik ek parçalar. Bu süre, ülkenizde

daha uzun olabilir. Daha fazla bilgi için lütfen web sitemizi ziyaret edin.

- Bazı yedek parçalar yalnızca profesyonel tamirciler için sunulmuştur ve modelinizle ilgili olmayabilir.
- Bu ürünün içindeki lamba(lar) ve ayrı satılan yedek parça lambalar ile ilgili olarak: Bu lambaların sıcaklık, titreşim, nem gibi ev aletlerindeki anormal fiziksel koşullara dayanması ya da cihazın çalışma durumu hakkında bilgi vermesi amaçlanmıştır. Başka uygulamalarda kullanım amaçlı olmayıp, ev odası aydınlatma için uygun değildir.

2.7 Elden çıkarma

⚠ UYARI!

Yaralanma ya da boğulma riski.

- Cihazın fişini prizden çekin.
- Elektrik kablosunu kesin ve atın.
- Çocukların ve hayvanların cihazda kapalı kalmasını önlemek için kapak kilit dilini çıkarın.

3. ÜRÜN AÇIKLAMASI

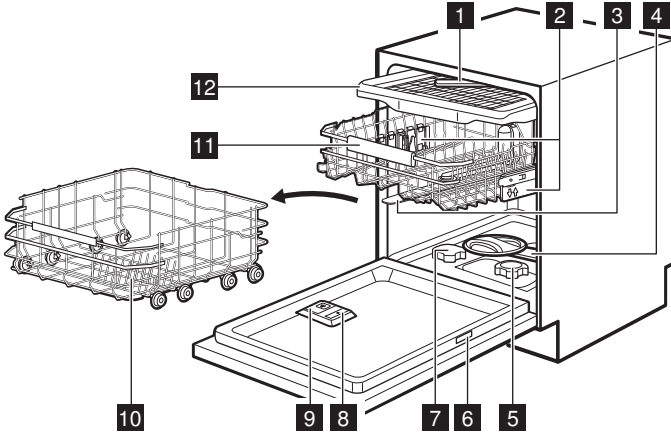

- 1 Tavan püskürtme kolu
- 2 Sepet yükseklik ayarlayıcıları
- 3 Üst püskürtme kolu
- 4 Alt püskürtme kolu
- 5 Filtreler
- 6 Bilgi etiketi
- 7 Tuz haznesi
- 8 Parlaticı gözü
- 9 Deterjan gözünü temizleme
- 10 Alt sepet
- 11 Üst sepet
- 12 Çatal-bıçak çekmecesini

3.1 Bilgi etiketi

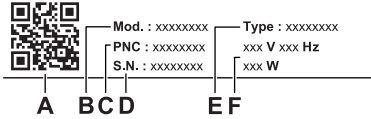

- A. QR kodu
- B. Model adı
- C. Ürün numarası
- D. Seri numarası
- E. Ürün tipi
- F. Elektrik sınıflandırmaları

QR kodu iki şekilde kullanılabilir.

Uygulama mağazasında uygulama sayfasını açmak için QR kodunu mobil cihazınızdaki kamera ile tarayın. Uygulamayı yükleyin.

Uygulamadaki tarayıcı ile tarayarak QR kodunu bulaşık makinenizi mobil cihazınızla eşleştirin.

3.2 TimeOnFloor

Fonksiyon, makinenin kapağının altında zeminde aşağıdaki bilgileri gösterir:

- Program başladıktan sonra kalan süre.

- Program bittiğinde 0:00 ve CLEAN tamamlanır.
- Gecikmeli başlatma başladığında DELAY ve geri sayım.
- Cihaz arızalı olduğunda bir hata kodu.

① AirDry fonksiyonu kapağı açıldığında, TimeOnFloor fonksiyonu kapalıdır. Çalışan programın kalan süresini kontrol etmek için kontrol paneli ekranını kontrol edin.

4. KONTROL PANELİ

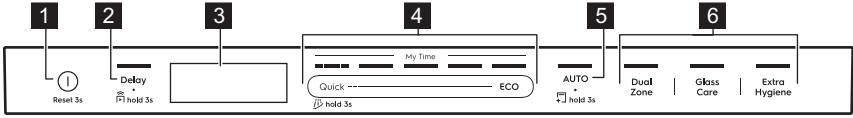

- 1 Açma/Kapama tuşu / Sıfırlama tuşu
- 2 Gecikmeli başlatma düğmesi / Uzaktan başlatma düğmesi
- 3 Gösterge Ekranı
- 4 My Time program seçim çubuğu
- 5 AUTO program tuşu / MachineClean program tuşu
- 6 Program seçenek tuşları

4.1 Gösterge ekranındaki göstergeler

Enerji ölçer, seçilen programın ve seçeneğinin enerji verimliliğini gösterir. Ne kadar segment yanarsa, tüketim o kadar az demektir. Quick, QuickRinse ve MachineClean programlarında kapalıdır.

ECO ECO programını seçtiğinizde yanar. "Programlar ve seçenekler" bölümüne bakın.

Parlatıcı Parlatıcı gözünün tekrar doldurulması gerektiğinde yanar. "İlk kullanımdan önce" bölümüne bakın.



Tuz haznesinin tekrar doldurulması gerektiğinde yanar. "İlk kullanımdan önce" bölümüne bakın.



Kablosuz bağlantıyı etkinleştirdiğinizde yanar. "Kablosuz bağlantı" bölümüne bakın.



Uzaktan başlatma fonksiyonunu etkinleştirdiğinizde yanar. "Günlük kullanım" bölümüne bakın.



Kurutma aşamasına sahip bir program seçildiğinde bilgi verme amaçlı görünür. "Programlar ve seçenekler" bölümüne bakın.



Kurutma aşaması olmayan bir program seçildiğinde bilgi verme amaçlı görünür. "Programlar ve seçenekler" bölümüne bakın.



QuickRinse programını seçtiğinizde yanar. "Programlar ve seçenekler" bölümüne bakın.



MachineClean programını çalıştırmaz gerektiğinde ve çalıştırdığınızda yanar. "Bakım ve temizlik" bölümüne bakın.

5. PROGRAMLAR VE SEÇENEKLER

5.1 Bulaşık yıkama programları

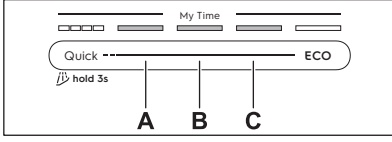

Quick

Taze kir bulunan bardak-tabak-çanak ve çatal-bıçak için. Aşamalar: 60°C' bulaşık yıkama, 50°C'de durulama, AirDry. Programda kurutma aşaması ve parlaticı kullanımı yoktur. Bulaşık makinenizin kapağını açık bırakarak hava ile kurumasını sağlayın.

A. 1h00m

Taze, hafif kurumuş kir bulunan bardak-tabak-çanak ve çatal-bıçak için. Aşamalar: 65°C'de bulaşık yıkama, ara durulama, 55°C'de son durulama, kurutma, AirDry.

B. 1h30m

Normal ölçülerde, hafif şekilde kirli olan bardak-tabak-çanak, çatal-bıçak, tava ve tencereler için. Aşamalar: 65°C'de bulaşık yıkama, ara durulama, 60°C'de son durulama, kurutma, AirDry.

C. 2h00m

Normal ölçülerde kirli olan bardak-tabak-çanak, çatal-bıçak, tava ve tencereler için. Aşamalar: 65°C'de bulaşık yıkama, ara durulama, 55°C'de son durulama, kurutma, AirDry.

ECO

Bu program, normal ölçülerde kirli olan bardak-tabak-çanak, çatal-bıçak, tava ve tencereler yıkanırken suyun ve enerjinin en verimli şekilde kullanılmasını sağlar. Aşamalar: ön yıkama, 50°C'de bulaşık yıkama, ara durulama, 40°C' son durulama, kurutma, AirDry. Testleri gerçekleştiren kurumlar, testlerinde standart olarak bu programı kullanırlar. Bu program, Eko-Tasarım Komisyonu Yönetmeliği (AB) 2019/2022'ye uyumluluğun değerlendirilmesinde kullanılmaktadır.

AUTO

Her ölçüde kirli olan bardak-tabak-çanak, çatal-bıçak, tava ve tencereler için. Aşamalar: ön yıkama, 55°C'de bulaşık yıkama, ara durulama, 55-60°C'de son durulama, kurutma,

AirDry. Bu akıllı program, bulaşık miktarını ve kir seviyesini algılar. Bulaşık yıkama sıcaklığını, süresini ve su miktarını otomatik olarak ayarlayarak en iyi temizlik ve kurutma sonuçlarını sunar.

5.2 Program seçenekleri

DualZone

Seçenek, iki temizlik bölgesi oluşturur. Alt sepet, tencere ve tavaları derinlemesine temizlemek için maksimum su basıncı uygular. Üst sepet, hassas eşyaları temizlemek için nazik basınç kullanır. Seçenek, su ve enerji tüketimini etkilemez. Quick, 1h00m, 1h30m, 2h00m programlarında kullanılabilir.

GlassCare

Seçenek, hassas bulaşıkları, özellikle cam kapları, hızlı sıcaklık değişimlerini önleyerek korur. Seçenek, nazik ama etkili temizlik sağlamak için bulaşık yıkama sıcaklığını 45 °C ile sınırlar. Quick, 1h00m, 1h30m, 2h00m programlarında kullanılabilir.

ExtraHygiene

Seçenek, son durulama aşamasında sıcaklığı en az 10 dakika süreyle 65 °C üzerinde tutarak daha iyi hijyen sonuçları sağlar. Bu program bakteri ve virüslerin %99,999'dan fazlasını yok eder. Micrococcus luteus ve MS2 bakteriyofajı için Swisstest Testmaterialien AG tarafından test edilmiştir (test raporu no. 20212029). Quick, 1h00m, 1h30m, 2h00m programlarında kullanılabilir.

5.3 Özel programlar

QuickRinse

Program daha sonra yıkanacak bulaşıkları tazeler. Bu programda deterjan kullanmayın. "Günlük kullanım" bölümüne bakın.

MachineClean

Program 65°C içinde cihazın iç kısmını temizler ve kireç ve yağ birikimini etkili bir şekilde temizleyerek uzun süreli performans sağlar. "Bakım ve temizlik" bölümüne bakın.

5.4 Uygulamadaki ekstralar

Ek bulaşık makinesi seçeneklerine erişmek için bulaşık makinenizi uygulamaya bağlayın. "Kablosuz bağlantı" bölümüne bakın.

5.5 Tüketim değerleri

A - program, B - su (l), C - enerji (kWh), D - süre (dk).

A	B	C	D
Quick	8,5	0,475	30
QuickRinse	4,0	0,150	15
1h00m	10,5	1.000	60
1h30m	10,5	1.000	90
2h00m	10,5	0,900	120
ECO	8,4	0,495	310
AUTO	12,5	1.000	180
MachineClean	10,0	0,575	60

Su basıncı ve sıcaklığı, elektrik şebekesindeki farklılıklar, tercih edilen program seçenek-

leri, bulaşık miktarı ve kirlilik seviyesi gibi etkenler bu değerlerin değişmesine neden olabilir.

ECO dışındaki programların değerleri sadece bilgi amaçlıdır.

5.6 Karşılaştırmalı testler için bilgiler

Performans testlerinin (ör. EN60436 'ya göre) yürütülmesi hakkında gerekli bilgileri almak için şu adrese e-posta gönderin:

info.test@dishwasher-production.com

Talebinizde, tip etiketi üzerindeki ürün numarası kodunu (PNC) belirtin.

Bulaşık makinenizle ilgili diğer sorularınız için cihazınızla birlikte verilen servis kitabına bakın.

6. AYARLAR

6.1 Ayarlara genel bakış

Parantez içindeki isimler, bulaşık makinesinin ayar modunda ayarları nasıl görüntülediğine karşılık gelir. Uygulamayı kullanarak da ayarları değiştirebilirsiniz.

Su sertliği (HAr)

Su yumuşatıcı seviyesini (1–10) su sertliği seviyesine göre ayarlayın. Varsayılan: 5.¹⁾

Parlatıcı seviyesi (rA)

Parlatıcı dozunu ayarlayın (0–8). Varsayılan: 8.¹⁾

Bitiş sesi (ES)

Program sonu için sesli ikazın devreye sokulması için On veya devre dışı bırakılması için Off ögesini seçin. Varsayılan: Off.

Oto. kapak açma (Ado)

AirDry fonksiyonunu etkinleştirmek için On veya devre dışı bırakmak için Off ögesini seçin. Varsayılan: On.¹⁾

Tuş sesleri (to)

Basıldığında çıkan düğme sesini etkinleştirmek için On veya devre dışı bırakmak için Off ögesini seçin. Varsayılan: On.

TimeOnFloor (toF)

TimeOnFloor fonksiyonunu etkinleştirmek için On veya devre dışı bırakmak için Off ögesini seçin. Varsayılan: On.

Ağı unut (Fn)

Kablosuz ağ kimlik bilgilerini sıfırlamak için Yes ögesini seçin. Çıkmak için No ögesini seçin.

Saat kullanımı (Hu)

Bulaşık makinesi kullanımının toplam saatlerini kontrol edin. Savaş 65535'te duruyor.

PNC numara (Pnc)

Cihazınızın PNC numarasını kontrol edin. Yetkili Servis Merkezine başvurduğunuzda numarayı belirtin.

Ayarları sıfırla (rS)

Cihazı fabrika ayarlarına sıfırlamak için Yes ögesini seçin. Bu ayar, saat kullanımını sıfırlamaz. Bu ayar, kablosuz bağlantı kurulumunu sıfırlamaz. Çıkmak için No ögesini seçin.

¹⁾ Daha detaylı bilgiyi bu bölümün ilerleyen kısımlarında bulabilirsiniz.

6.2 Ayar modu

Ayar moduna nasıl geçebilirim

Bir programı başlatmadan önce ayar moduna girebilirsiniz. Program çalışırken ayar moduna giremezsiniz.

ECO ve AUTO tuşlarını aynı anda 3 saniye boyunca basılı tutun.

Gösterge ilk ayarı gösterir: HAR.

Ayarlama modunda gezinme

Ayarlama modunda gezinmek için My Time seçim çubuğunu kullanın.

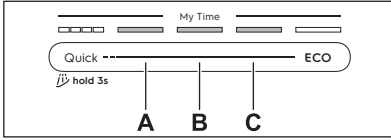

- Önceki tuş
- Onayla tuş
- İleri tuş

Ayarlar arasında geçiş yapmak ve değerleri değiştirmek için Önceki ve İleri öğelerini kullanın. Ayara girmek ve değer değişikliğini onaylamak için Onayla öğesini kullanın.

Bir ayarı kaydetme

Cihazın ayarlama modunda olduğundan emin olunuz.

- Ayarı seçmek için Önceki veya İleri tuşuna basın.

Gösterge ekranı ayar adını gösterir.

- Ayara giriş yapmak için Onayla tuşuna basın.

Mevcut ayar değeri yanıp söner.

- Değeri değiştirmek için Önceki veya İleri tuşuna basın.
- Ayarı onaylamak için Onayla öğesine basın.

Ayarla kaydedilir. Cihaz ayar listesine geri döner.

- Ayar modundan çıkmak için ECO ve AUTO tuşlarını yaklaşık 3 saniye boyunca basılı tutun.

Cihaz program seçimine geri döner.

Bu ayarlar tekrar değiştirilinceye kadar kaydedilecektir.

10 saniye boyunca hiçbir tuşa basılmazsa cihaz ayar modundan çıkar.

6.3 Su yumuşatma sistemi

Su yumuşatıcı, su kaynağındaki mineralleri yok eder; bu minerallerin yıkama sonuçları ve cihaz üzerinde olumsuz bir etkisi vardır.

Bu minerallerin içeriği ne kadar yüksekse su da o kadar sert olur. Suyun sertliği eşdeğer ölçeklere göre ölçülür.

Su yumuşatıcının seviyesi, su kaynağınızın sertliğine göre ayarlanmalıdır. İyi bulaşık yıkama sonuçları elde etmek ve tuz göstergesini aktif tutmak için kullanılan deterjan türünden bağımsız olarak ayarlamak gereklidir. Su tedariki sağlayan yerel kurum, bölgenizdeki suyun sertliği ile ilgili olarak size bilgi verebilir.

Su yumuşatıcı içeren çok bileşenli tabletlerin suyu yumuşatma etkinliği sınırlıdır. Ürün ambalajına bakın.

Su sertliği

°dH	°FH	mmol/l	mg/l (ppm)	°Clark	L ¹⁾
47 -50	84 -90	8,4 -9,0	835 -904	58 -63	10
43 -46	76 -83	7,6 -8,3	755 -834	53 -57	9
37 -42	65 -75	6,5 -7,5	645 -754	46 -52	8
29 -36	51 -64	5,1 -6,4	505 -644	36 -45	7
23 -28	40 -50	4,0 -5,0	395 -504	28 -35	6
19 -22	33 -39	3,3 -3,9	325 -394	23 -27	5
15 -18	26 -32	2,6 -3,2	255 -324	18 -22	4
11 -14	19 -25	1,9 -2,5	185 -254	13 -17	3
4 -10	7 -18	0,7 -1,8	70 -184	5 -12	2
<4	<7	<0,7	<70	< 5	1

1) Su yumuşatıcı seviyesi

Su yumuşatıcı, otomatik yenileme işlemi gerçekleştirir. ²⁾

6.4 Parlâtıcı seviyesi

Parlâtıcı kurutma sonuçlarını iyileştirir. Parlâtıcı, sıcak durulama aşamasında otomatik olarak suya eklenir. Parlâtıcı dozu miktarını ayarlayabilirsiniz.

Parlâtıcı gözü boşken, doldurulmasını hatırlatmak amacıyla,  göstergesi açık hale gelir. Sadece multi-tablet kullanmak şartıyla, kurutma sonuçlarından memnun kalırsanız parlâtıcı bölmesini ve göstergesi devre dışı bırakabilirsiniz. Bununla birlikte, en iyi kurutma performansı için daima parlâtıcı kullanmanızı ve parlâtıcı göstergesini aktif konumda tutmanızı öneririz.

Parlâtıcı gözünü ve göstergesini devre dışı bırakmak için, parlâtıcı seviyesini 0 konumuna getirin.

6.5 AirDry

AirDry, daha az enerji tüketimi ile daha iyi kurutma sonuçlarının alınmasını sağlar. Kurut-

ma aşamasında cihazın kapısı otomatik olarak açılır ve aralık kalır. Fonksiyonun devre dışı bırakılması kurutma performansını düşürebilir.

AirDry,  hariç olmak üzere tüm programlarla birlikte otomatik olarak etkinleştirilir.

Kapak açıldığında, programın bitimine kalan süre ekranda geri saymaya devam eder.

Kurutma aşamasının süresi ve kapağın açılma zamanı seçilen programa ve seçeneklere göre değişir.

⚠ DİKKAT!

Otomatik olarak açılan kapıyı, açıldıktan sonra 2 dakika boyunca, kapatmaya çalışmayın. Bu durum cihaza zarar verebilir.

7. KABLOSUZ BAĞLANTI

Bulaşık makinenizi mobil cihazınızdaki uygulama kullanarak kontrol etmek için kablosuz bağlantıyı ayarlayın.

Wi-Fi modül parametreleri

Wi-Fi modülü	NIUS-SA
Frekans	2.412 - 2.472 GHz
Protokol	IEEE 802.11 b/g/n
Maksimum Güç	<20 dBm
Şifreleme	WPA, WPA2

7.1 Kablosuz bağlantıyı nasıl ayarlayabilirim

Bulaşık makinenizi ağa ve uygulamaya bağlamak için gerekenler:

- İnternet bağlantılı kablosuz ağ.

- Mobil cihazınız kablosuz ağa bağlı olmalıdır.

1. Uygulamayı indirmek için kullanım kılavuzunun arka kapağında bulunan QR kodunu tarayın. Uygulamayı doğrudan uygulama mağazasından da indirebilirsiniz.
2. Uygulamadaki talimatları uygulayın.
3. Bulaşık makinesini çalıştırın.
4. Delay ve Quick tuşlarına aynı anda 2 saniye basılı tutun.

 göstergesi yanıp söner. Ekranda AP görünür. Açma/kapama düğmesi haricinde tüm düğmeler devre dışıdır.

5. Uygulamada ev ağı kimlik bilgilerini girin. Aksi takdirde, bulaşık makinesi bir süre sonra kurulumunu iptal eder.

²⁾ Su yumuşatıcı sistemin sürekli olarak etkin çalışması için yumuşatma sistemindeki reçinede düzenli yenileme işleminin yapılması gereklidir. Bu işlem otomatiktir ve bulaşık makinesi normal olarak çalışırken gerçekleşir. Reçine yenileme işlemi sıklığı su yumuşatıcı seviyesi ayarına bağlıdır. Seviye ne kadar yüksek olursa, yenileme işlemi o kadar sık yapılır. Yüksek seviyelerde, reçine yenileme işlemi bir program esnasında iki kez gerçekleşir: bulaşık yıkama sırasında ve son durulamadan sonra. Düşük seviyelerde, yenileme işlemi sadece son durulamadan sonra gerçekleşir. Ardışık program kullanımında reçine yenileme işlemi program başında gerçekleşir. Yüksek seviyelerde bu durum ayrıca bulaşık yıkama işleminin sonunda da meydana gelir. Su yumuşatma sisteminin durulanma işlemi suyun tamamen boşaltılması ile sona erer. Reçine yenileme işlemi, programın süresini maksimum 5 dk, su tüketimini maksimum 4 l, enerji tüketimini ise 2 Wsa artırır. Su sertliği 2.5 mmol/l olan geçerli standart laboratuvar koşullarında (su yumuşatıcı: seviye 3), yenileme işlemi kullanılmış suyun her 62 l'inde gerçekleşecektir. Su sıcaklığı, su basıncı ve şebeke suundaki değişimler de bu değerlerde farklılık görülmesine neden olabilir.

Bağlantı başarılıysa,  göstergesi sabit yanar ve gösterge ekranında con gösterilir. Cihaz program seçimine geri döner.

Kurulumu iptal etmek için cihazı kapatıp açın.

7.2 Kablosuz bağlantıyı nasıl sıfırlayabilirim

Farklı bir kablosuz ağa bağlanmak veya mevcut ağın kimlik bilgilerini güncellemek istiyorsanız, önce kablosuz bağlantıyı sıfırlayın.

Sıfırlamak için iki yöntemden birini izleyin:

- Delay ve Quick tuşlarını aynı anda 5 saniye boyunca basılı tutun.
- Ayar moduna girin ve Fn ayarını etkinleştirin.

Ekranında Fn görünüyor. Enerji ölçer ilerlemeyi gösterir.  göstergesi kapalıdır.

Yeni bir kablosuz bağlantı kurun.

8. İLK KULLANIMDAN ÖNCE

1. Cihaz çalışana kadar açma/kapama tuşunu basılı tutun.
2. Su yumuşatıcı seviyesini su sertliği seviyesine göre ayarlayın.
3. Tuz haznesini doldurun.
4. Parlatici haznesini doldurun.
5. Deterjan çekmecesi açın.
6. Musluğu açın.
7. İmalattan kalan kalıntıları temizlemek için Quick programını başlatın. Sepetlere bulaşık koymayınız.

Programı başlattıktan sonra cihaz su yumuşatıcısındaki reçineyi 5 dakika boyunca devreye alır. Yıkama aşaması ancak bu işlem bittikten sonra başlatılır. Bu işlem cihaz tarafından periyodik olarak tekrarlanır.

8.1 Tuz haznesi

DİKKAT!

Sadece bulaşık makineleri için üretilmiş rejenerasyon tuzu kullanın. Mutfak tuzu kullanmayın.

Su yumuşatıcı içindeki reçineyi yenilemek ve günlük kullanımda yıkamadan memnun edici sonuçların alınmasını sağlamak için tuz kullanılması gerekir.

Tuz haznesinin doldurulması

1. Tuz haznesinin kapağını saat yönünün tersine çevirerek çıkarın.
2. Tuz haznesine 1 l su dökün (sadece ilk kez doldururken).
3. Verilen huniyi kullanarak, tuz haznesini 1 kg bulaşık makinesi tuzuyla doldurun.

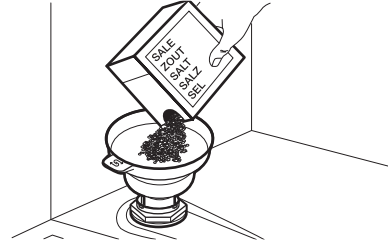

4. İçindeki son granüllerin de kabın içine dökülmesini sağlamak için huniyi dikkatlice sallayın.
5. Tuz haznesinin deliğinin çevresindeki tuzu temizleyin.

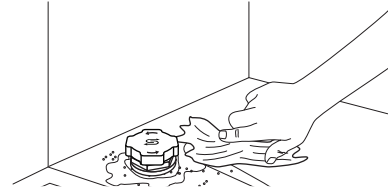

6. Tuz haznesini kapatmak için kapağı saat yönünde çevirin.

ÖNEMLİ

Tuz doldururken, haznedeki tuz ve su taşabilir. Korozyonu önlemek için, tuz haznesini doldurun ve hemen deterjanla komple bir bulaşık yıkama programı başlatın.

8.2 Parlaticı gözünün doldurulması

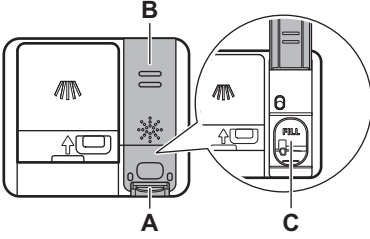

⚠ DİKKAT!

(C) haznesi sadece parlaticı içindir. Bu hazneye deterjan koymayın.

⚠ DİKKAT!

Sadece bulaşık makineleri için tasarlanmış parlaticıları kullanın.

1. Kapağı (B) açmak için kilit açma elemanına (A) basın.
2. Parlaticıyı, sıvı "FILL" işaretine ulaşına dek göze (C) dökün.
3. Dökülen parlaticıyı, aşırı köpük oluşmasını önlemek için emici bir bezle silin.
4. Kapağı kapatın. Kapağın, yerine kilitlendiğinden emin olun.

8.3 Deterjan çekmecesini nasıl doldurabilirim

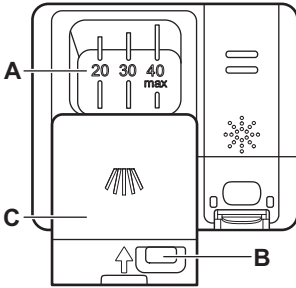

⚠ DİKKAT!

Sadece bulaşık makineleri için tasarlanmış deterjanları kullanın.

1. Kapağı (B) açmak için kilit açma düğmesine (C) basın.
2. Deterjanı, (A) gözüne koyun. "40 max" işaretini aşmayın. Deterjanı tablet, toz ya da jel olarak kullanabilirsiniz.
3. Programın ön yıkama aşaması varsa bulaşık makinesi kapağının iç kısmına 5 g'den az deterjan koyun.
4. Kapağı kapatın. Kapağın, yerine kilitlendiğinden emin olun.

Deterjan dozu hakkında bilgi için ürün ambalajı üzerindeki üretici talimatlarına bakın. Genelde, fazla lekeli olmayan bulaşıklarla dolu bir makineyi çalıştırmak için 20 - 25 ml jel deterjan veya 18 g toz deterjan yeterlidir.

9. BULAŞIK MAKİNESİNİN DOLDURULMASI

- En iyi temizlik sonuçları için, sepetlerdeki bulaşıkları kullanım kılavuzunda belirtilen şekilde düzenleyin.
- Su ve enerjinin en verimli kullanımı için bulaşık makinenizi tam kapasitesiyle kullanmaya özen gösterin.

- Bulaşık makinenizin verimli çalışabilmesi için sepetleri aşırı doldurmayın.
- Sepetlerdeki bulaşıkların birbirine temas etmemesine ya da üzerlerini kapatmalarına dikkat edin. Aksi halde su bulaşıkların tüm noktalarına ulaşamaz.
- Makineyi sadece bulaşık makinesinde yıkanmaya uygun olan bulaşıkları yıkamak için kullanın.
- Şu malzemeleri bulaşık makinesinde yıkamayın: ahşap, boynuz, kalay, bakır, alüminyum, narin süslemeli porselen ve korumasız karbon çelik veya gümüş. Bu; çatalmalarına, bükülmelerine, renklerini atmalarına, oyulmalarına, paslanmalarına, kararmalarına veya korozyona uğramalarına neden olabilir.
- Su emen nesnelere (süngerler, toz bezleri) makinenin içinde yıkamayın.
- Suyun tahliye akmasını sağlamak için çukurlu bulaşıkları (fincanlar, bardaklar ve tavalar) ağızları aşağı gelecek şekilde yerleştirin.
- Cam nesnelere birbirine temas etmediğinden emin olun.
- Hafif eşyaları üst sepete yerleştirin. Bulaşıkların doğru şekilde yerleştiğinden ve sallanmadığından emin olun.
- Çatal-bıçağı ve küçük bulaşıkları, çatal-karışık-bıçak çekmecesine koyun.
- Bir programı başlatmadan önce, püskürtme kollarının herhangi bir yere çarpmadan, rahatça tam bir tur dönebildiğinden emin olun.
- Büyük bulaşıkları yerleştirmek için üst sepetin yüksekliğini ayarlayın.

9.1 Üst sepetin yüksekliğinin ayarlanması

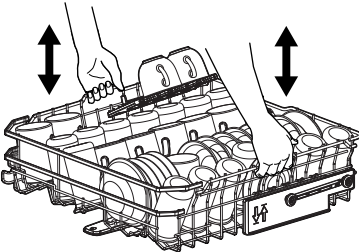

Üst sepetin kaldırılması

1. Sepeti sonuna kadar dışarı çekin.
2. Mekanizma yerine kilitleyip sepet sabitlenene kadar sepeti bir veya her iki tarafından kaldırın.

Üst sepetin indirilmesi

1. Sepeti sonuna kadar dışarı çekin.
2. Sepeti bir veya her iki tarafından hafifçe kaldırın, ardından aşağı doğru yönlendirerek aşağı inmesini sağlayın.

9.2 Bulaşık makinesi sepeti özellikleri

Dahil olan aksesuarlar bulaşık makinenizin modeline göre değişiklik gösterebilir.

Alt sepet

Katlanabilir tel sayısı bulaşık makinenizin modeline göre değişiklik gösterebilir. Ön telleri katladığınızda kaseleri desteklemek için daha kısa teller ortaya çıkar.

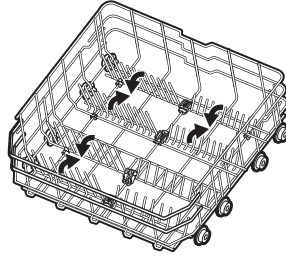

Üst sepet

Katlanabilir tel sayısı bulaşık makinenizin modeline göre değişiklik gösterebilir. Bardak koymak için kullanılan raflar katlanarak uzun tabaklara yerleştirilebilir.

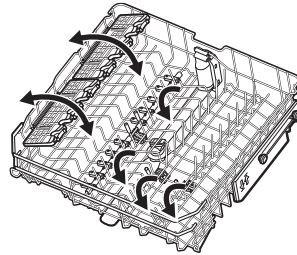

Bardak rafları, cam eşyaları tutmak için yumuşak tutma yerlerine sahipken, kauçuk sivri uçlar kaymamalarını sağlar.

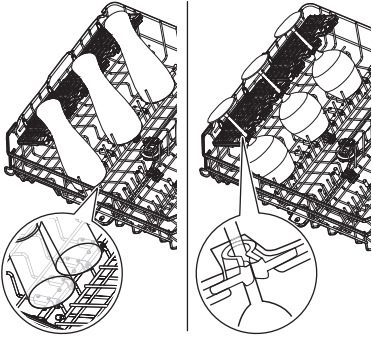

Çatal-bıçak çekmecesi

Çekmeceyi çatal bıçak takımı ve küçük eşyalar için kullanın. Çekmecede katlanabilir bıçak tutucular bulunmaktadır.

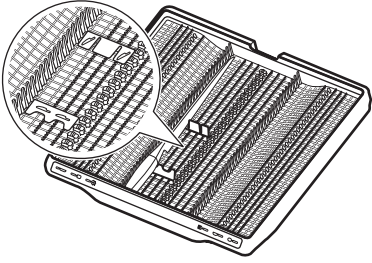

Aksesuarları nasıl çıkarabilirim

Büyük kapları yerleştirmek için bardak rafları ve kauçuk sivri uçlar geçici olarak çıkarılabilir.

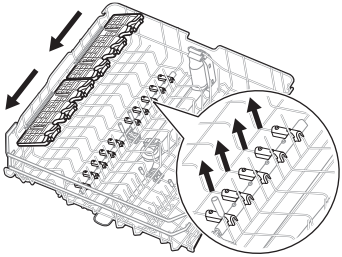

Bıçak tutucular gerektiğinde geçici olarak çıkarılabilir.

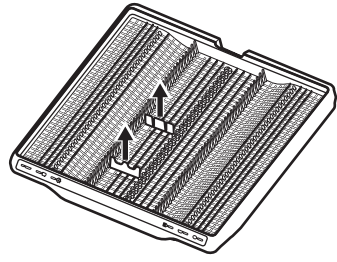

Maksimum bulaşık yükseklikleri (mm)

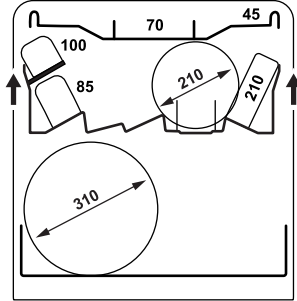
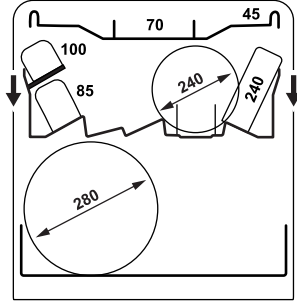

9.3 Bulaşık makinesi doldurma örnekleri

Alt sepet

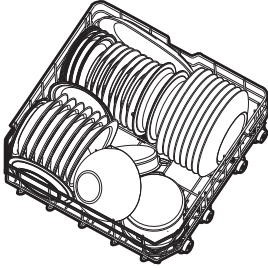
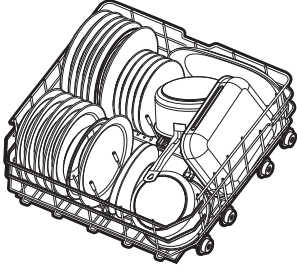

Üst sepet

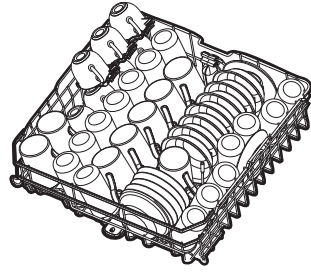
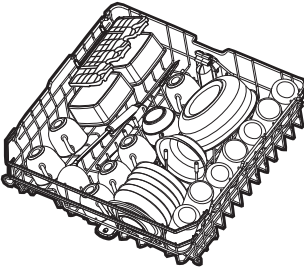

Çatal-bıçak çekmecesi

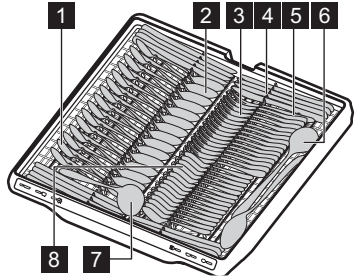
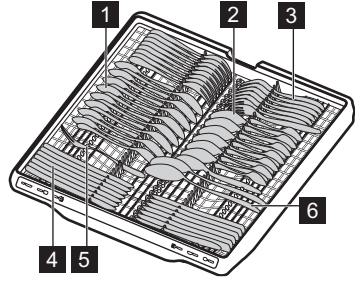



- 1 Çay kaşığı (15 adet)
- 2 Çorba kaşığı (15 adet)
- 3 Çatal (15 adet)
- 4 Bıçak (15 adet)
- 5 Servis çatalı (1 adet)
- 6 Servis kaşığı (2 adet)
- 7 Sos kepçesi (1 adet)
- 8 Tatlı kaşığı (15 adet)

10. GÜNLÜK KULLANIM

1. Musluğu açın.

2. Cihaz çalışana kadar açma/kapama tuşunu basılı tutun.

3.  yanyorsa tuz haznesini doldurun.
4.  yanyorsa parlatıcı gözünü doldurun.
5. Bulaşıkları sepetlere koyun.
6. Deterjan çekmecesi açın.
7. Yeni bir program seçin. Başlamak için kapağı kapatın.
8. Program bittiğinde su musluğunu kapatın.

10.1 Uzaktan başlatma

Fonksiyon, bir programın uygulamadan başlatılmasını sağlar.

Uzaktan başlatmayı etkinleştirme

 göstergesinin açık ve bulaşık makinesinin uygulamaya eklendiğinden emin olun. Değilse, "Kablosuz bağlantı" bölümüne bakın.

1. Delay tuşunu 3 saniye boyunca basılı tutun.

 göstergesi yanar.

2. Cihazın kapağını kapatın.

 Uzaktan çalıştırma etkinken kapağın açılması bu işlevi devre dışı bırakır. Kapağı kapatmadan önce uzaktan çalıştırmayı tekrar etkinleştirin; aksi takdirde yıkama programı kapağı kapattıktan hemen sonra başlar. Gecikmeli başlatma ayarlanmışsa, kapağın açılması uzaktan çalıştırmayı devre dışı bırakmaz.

Uzaktan başlatmayı devre dışı bırakma

Delay ögesini 3 saniye basılı tutun.

 göstergesi kapalıdır.

10.2 Bir programı My Time seçim çubuğundan nasıl başlatabilirim

1. Bir program seçmek için My Time seçim çubuğu boyunca parmağınızı kaydırın.

Programa ilişkin ışık yanar.

2. İstenen program seçeneğini etkinleştirin.
3. Programı başlatmak için cihazın kapağını kapatın.

10.3 QuickRinse programını nasıl başlatabilirim

1. Quick tuşunu yaklaşık 3 saniye boyunca basılı tutun.

 göstergesi yanar.

2. Programı başlatmak için cihazın kapağını kapatın.

10.4 AUTO programını nasıl başlatabilirim

1. AUTO tuşuna basın.

Tuşa ait ışık yanar. Gösterge mümkün olan en uzun program süresini gösterir.

2. Programı başlatmak için cihazın kapağını kapatın.

Program sırasında sensörler birkaç kez devreye girer ve ilk belirlenen program süresi kısalabilir.

10.5 Bir program seçeneğini nasıl etkinleştirebilirim

Aynı anda yalnızca bir seçenek etkinleştirilebilir. Bir programı başlatmadan önce bu seçeneği etkinleştirin. Bir program çalışırken seçenekleri etkinleştiremez ya da devre dışı bırakamazsınız.

1. My Time seçim çubuğundan bir program seçin.

2. Seçenek tuşuna basın.

Tuşa ait ışık yanar.

Seçenek geçerli değilse, düğmeye bağlı lamba yanıp söner ve bir ton sesi çıkar.

 Bir seçeneğin etkinleştirilmesi genellikle su tüketimini, enerji tüketimini ve program süresini artırır.

10.6 Bir programın başlangıcını geciktirme

1. Yeni bir program seçin.
2. Gösterge ekranında istediğiniz gecikme süresi (1 ila 24 saat) görünene dek Delay tuşuna arka arkaya basın.

Tuşa ait ışık yanar.

3. Geri sayımı başlatmak için cihaz kapağını kapatın.

Geri sayım sırasında program veya seçenek seçimini değiştiremezsiniz. Gecikme süresini uygulamada değiştirebilirsiniz.

Geri sayım tamamlandığında, program başlar.

10.7 Bir programın gecikmeli başlatmasını nasıl iptal edebilirim

1. Yaklaşık 3 saniye boyunca basılı tutun.

Cihaz program seçimine geri döner.

Tekrar bir program seçin.

10.8 Çalışan bir programı nasıl iptal etme

① yaklaşık 3 saniye boyunca basılı tutun. Cihaz program seçimine geri döner.

② Yeni bir programı başlatmadan önce deterjan gözünde deterjan bulunduğundan emin olun.

10.9 Cihaz çalışırken kapağın açılması

Makinenin kapağını bir programın çalışması sırasında açarsanız, bulaşık makinesi durur. Gösterge ekranı programın kalan süresini gösterir. Kapağı kapattıktan sonra, bulaşık yıkama programı kesildiği noktadan itibaren devam eder.

Gecikmeli başlatma geri sayımı esnasında kapağı açarsanız geri sayım duraklatılır. Ek-

randa mevcut geri sayım durumu gösterilir. Kapağı kapattıktan sonra geri sayım devam eder.

③ Cihaz çalışırken kapağın açılması enerji tüketimini ve program süresini etkileyebilir.

10.10 Program sonu

Program tamamlandığında bulaşık makinesi otomatik olarak devre dışı kalır.

Açma/kapama düğmesi haricinde tüm düğmeler devre dışıdır.

10.11 Otomatik kapanma

Cihaz çalışmadığında cihazı kapatan fonksiyon enerji tasarrufu sağlar. Bu fonksiyon otomatik olarak devreye girer:

- Program bittiğinde.
- Hiçbir program başlatılmamışsa ve hiçbir tuşa basılmamışsa 10 dakika sonra.

11. İPUÇLARI VE ÖNERİLER

11.1 Genel

Aşağıdaki ipuçları, günlük kullanımda en iyi temizleme ve kurutma sonuçlarını elde etmenizi ve çevreyi korumanızı sağlar.

- Kullanım kılavuzunda açıklandığı gibi bulaşıkların bulaşık makinesinde yıkanması, bulaşıkları elle yıkamaktan daha az su ve enerji tüketir.
- Bulaşıklarınızı dizmeden önce sudan geçirmeyin. Bu durum, su ve enerji tüketimini artırır. Çalkalama için gerekirse bir ön yıkamalı program seçin.
- Makinenin içine koymadan önce tabaklardan ve boş bardaklardan büyük yiyecek kalıntılarını temizleyin.
- Yük tipine ve kirlilik derecesine göre uygun bir program seçin.
- Cihazın içinde kireç birikimini önlemek için:
 - Gerektiğinde tuz haznesini tekrar doldurun.
 - Deterjan ve parlaticı için önerilen dozu kullanın.
 - Su yumuşatıcının seviyesinin şebeke suyunun sertliğine uygun olduğundan emin olun.
 - "Bakım ve temizlik" bölümündeki talimatları uygulayın.

11.2 Tuz, parlaticı ve deterjan kullanımı

- Sadece bulaşık makinesi için tasarlanmış tuz, parlaticı ve deterjan kullanın. Diğer ürünler cihaza zarar verebilir.
- Suyu sert ve çok sert olan bölgelerde optimum seviyede temizleme ve kurutma sonuçları elde etmek için katkısız deterjan (katkı maddesi içermeyen toz, jel veya tabletler), parlaticı ve tuzu ayrı ayrı kullanmanızı öneririz.
- Çok bileşenli tabletler kısa programlar sırasında tamamen çözülmez, bu da yemekler üzerinde deterjan kalıntılarının yol açabilir. Ürün ambalajına bakın. Tabletleri daha uzun programlarda kullanın.
- Her zaman doğru miktarda deterjan kullanın. Yetersiz deterjan dozajı, kötü temizleme sonuçlarına ve çamaşırların üzerinde sert su filmine veya lekeler neden olabilir. Yumuşak veya yumuşatılmış su ile çok fazla deterjan kullanılması bulaşıklarda deterjan artıklarına neden olur. Deterjan ambalajının üzerindeki talimatlara uyun.
- Her zaman doğru miktarda parlaticı kullanın. Parlaticı dozajının yetersiz olması kurutmayı olumsuz etkiler. Çok fazla parlaticı kullanımı, bulaşık üzerinde mavimsi tabakalara neden olur. Durulama

yardımı seviyesini ayarlamak için "Ayarlar" bölümüne bakın.

- Su yumuşatıcı seviyesinin doğru olduğundan emin olun. Seviye çok yüksek ayarlanırsa, su aşırı yumuşak hale gelir, bu da camın aşınmasına neden olabilir. Su yumuşatıcı seviyesini ayarlamak için "Ayarlar" bölümüne bakın.

11.3 Multi tablet kullanmayı bırakmak istediğinizde yapılacaklar

Deterjan, tuz ve parlaticıyı ayrı ayrı kullanmaya başlamadan önce aşağıdaki adımları tamamlayın:

1. Su yumuşatma sisteminin seviyesini en yükseğe ayarlayın.
2. Tuz ve parlaticı haznelerinin dolu olduğuna emin olun.
3. Quick programını başlatın. Deterjan eklemeyin ve sepetlere bir şey yerleştirmeyin.
4. Program tamamlandığında, su yumuşatıcıyı bölgenizdeki su sertliğine göre ayarlayın.

5. Parlaticı dozu miktarını ayarlayın.

11.4 Bir programı başlatmadan önce

Seçilmiş programı başlatmadan önce şunlara dikkat edin:

- Filtreler temiz ve doğru şekilde yerleştirilmelidir.
- Tuz kabının kapağı sıkı olmalıdır.
- Püskürtme kolları tıkalı olmamalıdır.
- Yeterli tuz ve parlaticı var.
- Sepetlerdeki bulaşıkların düzeni doğru.
- Program yük tipine ve kirlilik derecesine göre uygundur.
- Doğru miktarda deterjan kullanılmalıdır.

11.5 Sepetlerin boşaltılması

1. Yemek takımlarının cihazdan çıkartmadan önce soğumalarını bekleyin. Sıcak parçalar kolayca zarar görebilir.
2. Öncelikle alt sepeti sonra da üst sepeti boşaltın.

ⓘ Program tamamlandıktan sonra cihazın iç yüzeylerinde hala su kalmış olabilir.

12. BAKIM VE TEMİZLİK

ÖNEMLİ

➡ programını başlatmanın dışındaki herhangi bir bakım işleminden önce, cihazı devre dışı bırakın ve elektrik fişini prizden çıkarın.

Kirli filtreler ve tıkalı püskürtme kolları yıka-
madan alınacak sonucu kötüleştirir.

Filtreler kendi kendine katalitik temizleme yapar ve her kullanımdan sonra katalitik temizleme gerektirmez. Filtreleri haftada bir kez temizleyin. Püskürtme kollarını iki ayda bir veya program tamamlandıktan sonra bulaşıklarda yiyecek artıkları fark ederseniz daha erken temizleyin. Katalitik temizleme sıklığı, cihazın ne kadar sık kullanıldığına göre değişebilir.

12.1 ➡ MachineClean programı nasıl başlatılır

Programı start etmeden önce, filtreleri ve püskürtme kolları katalitik temizlemeyle temizleyin.

1. Özellikle bulaşık makineleri için geliştirilmiş olan kireç sökücü ve temizlik maddelerini kullanın. Paketteki talimatları uygulayın. Sepetlere bulaşık koymayınız.

2. AUTO tuşunu yaklaşık 3 saniye boyunca basılı tutun.

➡ gösterge yanar.

3. Programı başlatmak için cihazın kapağını kapatın.

Program tamamlandığında, ➡ göstergesi söner.

12.2 Yabancı maddelerin çıkarılması

Bulaşık makinesinin her kullanımından sonra filtreleri ve tekneyi kontrol edin. Yabancı maddeler (ör. cam, plastik, kemik veya kürdan vb.) temizleme performansını azaltır ve tahliye pompasına zarar verebilir.

⚠ DİKKAT!

Yabancı maddeleri çıkaramıyorsanız bir Yetkili Servis Merkezi ile iletişime geçin.

1. Filtre sistemini bu bölümde belirtildiği gibi sökün.
2. Her türlü yabancı maddeyi manuel olarak çıkarın.
3. Filtreleri bu bölümde belirtildiği gibi geri takın.

12.3 Filtrelerin temizlenmesi

Filtre sistemi 3 parçadan oluşur.

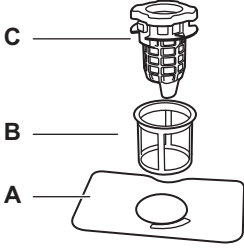

1. Boşaltma filtresini (C) saat yönünün tersine çevirin ve kaldırın. Yassı filtreyi (A) çıkarın.

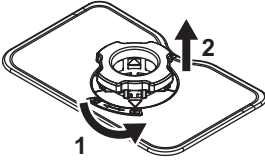

2. Boşaltma filtresindeki (C) iki tuşa basın ve ince filtreden (B) çıkarın.

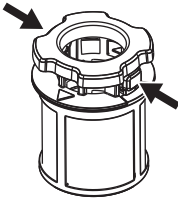

3. Filtreleri yıkayın.
4. Haznenin içinde veya etrafında yiyecek veya kir kalıntısı olmadığından emin olun.
5. Yassı filtreyi (A) yerine geri takın.
6. Boşaltma filtresini (C) ince filtreye (B) itin.
7. İnce filtreyi (B) yassı filtreye (A) yerleştirin. Boşaltma filtresini (C) kilitlenene kadar saat yönünde çevirin.

⚠ DİKKAT!

Filtrelerin yanlış konumlanması kötü yıkama sonuçlarına ve cihazın zarar görmesine neden olabilir.

12.4 İç kısmın temizlenmesi

- Cihazı nemli yumuşak bir bezle temizleyin.

- Aşındırıcı ürünler, aşındırıcı temizleme bezleri, keskin aletler, güçlü kimyasallar, kazıyıcı veya çözücü kullanmayın.
- Lastik sızdırmazlık contasıyla birlikte kapağı haftada bir kez silerek temizleyin.
- Cihazınızın performansını korumak için, ayda en az bir kez özellikle bulaşık makineleri için tasarlanmış bir temizlik ürünü kullanın. Ürünün ambalajının üzerindeki talimatları dikkatli bir şekilde takip edin.
- En iyi yıkama sonuçları için 🔄 programını başlatın.

12.5 Alt püskürtme kolunun temizlenmesi

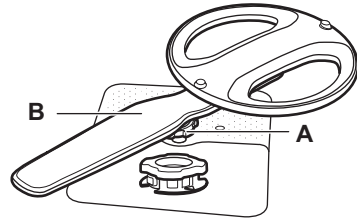

1. Sıkma somununu (A) saat yönünün tersine çevirin ve püskürtme kolunu (B) yukarı çekin.
2. Püskürtme kolunu akan su altında yıkayın. Deliklerden yiyecek artıkları veya cam parçacıklarını çıkarmak için kürdan benzeri ince bir sivri uçlu alet kullanın. Deliklerden su akıtarak kalan kalıntıları temizleyin.
3. Püskürtme kolunu aşağı doğru bastırın ve sıkma somununu saat yönünde çevirin.

12.6 Üst püskürtme kolunun temizlenmesi

1. Üst sepeti çekip çıkartın.
2. Püskürtme kolunu sepetten ayırmak için sıkma somununu (A) saat yönünde çevirin.

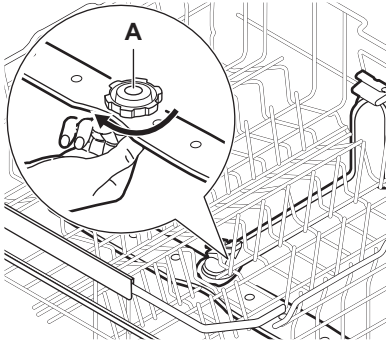

3. Püskürtme kolunu akan su altında yıkayın. Deliklerden yiyecek artıkları veya cam parçacıklarını çıkarmak için kürdan benzeri ince bir sivri uçlu alet kullanın. Deliklerden su akıtarak kalan kalıntıları temizleyin.
4. Püskürtme kolunu geri takmak için sıkma somununu bir tik sesi duyana kadar saat yönünün tersine çevirin. Sıkma somununun çıkış tüpüyle doğru şekilde hizalandığından emin olun.

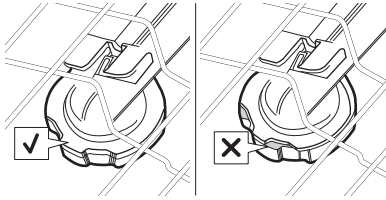

12.7 Tavan püskürtme kolunun temizlenmesi

Tavan püskürtme kolu cihazın tavanındadır. Püskürtme kolu (C), çıkış tüpüne (A) montaj elemanı (B) ile takılmıřtır.

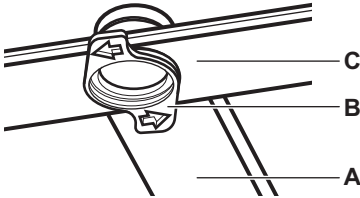

1. Çatal kařık çekmecesinin sürgü raylarının yan kısımlarındaki durdurucuları açın ve çekmeceyi çekin.

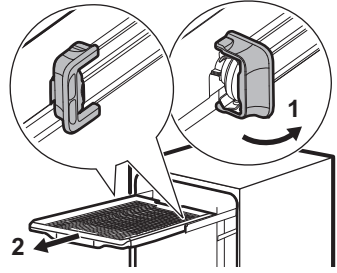

2. Püskürtme koluna daha kolay ulařabilmek için üst sepeti en açaık noktaya yerleřtirin.
3. Montaj elemanını (B) saat yönünün tersine çevirin ve püskürtme kolunu (C) ařađı çekin.
4. Püskürtme kolunu akan su altında yıkayın. Deliklerden yiyecek artıkları veya cam parçacıklarını çıkarmak için kürdan benzeri ince bir sivri uçlu alet kullanın. Deliklerden su akıtarak kalan kalıntıları temizleyin.
5. Montaj elemanını (B) püskürtme koluna (C) yerleřtirin ve saat yönünde döndürerek çıkıř tüpüne (A) sabitleyin. Montaj elemanının yerine oturmasına dikkat edin.
6. Çatal kařık çekmecesini sürgü raylarına yerleřtirin ve durdurucuları kilitleyin.

12.8 Giriř hortumu filtresinin temizlenmesi

1. Su musluđunu kapatın.
2. Bađlantı elemanını (A) saat yönünün tersine döndürün. Hortumu çıkarın.

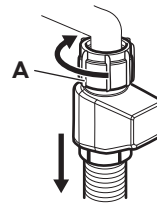

3. Giriř hortumunun filtresini temizleyin.

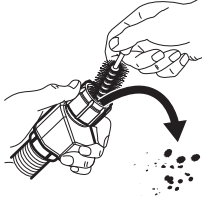

13. SORUN GİDERME

Oluşabilecek sorunların büyük bir kısmı, Yetkili Servis Merkezi ile iletişime geçmeye gerek kalmadan çözülebilir. Karşılaşabileceğiniz sorunlar hakkında bilgi edinmek için tabloya bakınız.

Bazı sorunlar ortaya çıktığında gösterge ekranında bir hata kodu görünür.

Cihazı kontrol ettikten sonra devre dışı bırakın ve tekrar devreye alın. Sorun devam ederse bir Yetkili Servis Merkezi ile iletişime geçin.

► ÖNEMLİ

Su musluğunu kapatın, cihazın fişini çekin ve sorun giderilene kadar kullanmayın.

Cihazı çalıştıramıyorsanız.

- Elektrik fişinin prize takılı olduğundan emin olun.
- Sigorta kutusundaki sigortaların doğru çalıştığından emin olun.

Program başlamıyor.

- Cihazın kapağının kapalı olduğundan emin olun.
- Gecikmeli başlatma ayarlanmıyorsa, geri sayımı iptal edin ya da geri sayımın bitmesini bekleyin.
- Makine, su yumuşatıcısının içindeki reçineyi yenileme işlemini yapıyordur. İşlem süresi yaklaşık 5 dakikadır.

!1 veya !2 hata kodları. Cihaz düzgün bir şekilde su almıyor.

- Su musluğunun açık olduğundan emin olun.
- Su girişi basıncının 0.05 (0.5) / 1 (10) MPa (bar) arasında olmadığından emin olun. Bu bilgiye ulaşmak için yerel su tedarikçinizi arayın.
- Su musluğunun tıkalı olmadığından emin olun.

12.9 Dış temizlik

- Cihazı yumuşak, nemli bir bezle temizleyin.
- Sadece nötr deterjanlar kullanın.
- Aşındırıcı ürünleri, aşındırıcı temizleme bezlerini veya çözücülerini kullanmayın.

- Giriş hortumundaki filtrenin tıkalı olmadığından emin olun. Gerekirse, filtreyi temizleyin. "Bakım ve temizlik" bölümüne bakın.
- Giriş hortumunda dolanma veya bükülme olmadığından emin olun.

!3 hata kodu. Cihaz suyu tahliye etmiyor.

- Lavabo borusunun tıkalı olmadığından emin olun.
- İç filtre sisteminin tıkalı olmadığından emin olun.
- Tahliye hortumunda dolanma veya bükülme olmadığından emin olun.

!4 hata kodu. Boşaltma pompasında arıza.

- Drenaj pompası kapağı gevşek veya eksik. Kapağı inceleyin. Kapağın yeri için, bu bölümün ilerleyen kısımlarında verilen boşaltma pompasını temizleme talimatlarına bakın.

!5 hata kodu. Boşaltma pompasında arıza.

- Boşaltma pompası yabancı bir nesne tarafından tıkanmış. Bu bölümün ilerleyen kısımlarında "Tahliye pompası nasıl temizlenir" bölümüne bakınız.

!6 hata kodu. Boşaltma pompasında arıza.

- Su musluğunu kapatın ve Yetkili Servis Merkezini arayın.

!7 hata kodu. Taşma emniyeti aygıtı etkin. Taban tepsisinde su sızıntısı tespit edildi.

- Su musluğunu kapatın.
- Cihazın doğru monte edildiğinden emin olun.
- Sorun devam ederse bir Yetkili Servis Merkezi ile iletişime geçin.

151-159 hata kodları. Yıkama pompası arızası.

- Cihazı kapatıp açın.

161 veya 169 hata kodu. Cihazın içindeki suyun sıcaklığı çok yüksek veya sıcaklık sensörü arızalı.

- Giriş suyu sıcaklığının 60°C değerini aşmadığından emin olun.
- Cihazı kapatıp açın.

197, 198, veya 100-105 hata kodları. Cihazın teknik arıza.

- Cihazı kapatıp açın.

1F1 hata kodu. Cihazın içindeki su seviyesi çok yüksek.

- Cihazı kapatıp açın.
- Filtrelerin temiz olduğundan emin olun.
- Çıkış hortumunun zeminden doğru yüksekliğe takıldığından emin olun. Montaj talimatlarına bakın.

Makine çalışma esnasında birçok kez durup tekrar çalışıyor.

- Bu, normal bir durumdur. Bu çalışma sistemi daha yüksek yıkama performansı ve enerji tasarrufu sağlar.

Program çok uzun sürüyor.

- Gecikmeli başlatma ayarlanmışsa, geri sayımı iptal edin ya da geri sayımın bitmesini bekleyin.
- Program seçeneklerinin etkinleştirilmesi program süresini uzatır.

Görüntülenen program süresi, tüketim değerleri tablosundaki süreden farklı.

- Su basıncı ve sıcaklığı, elektrik şebekesindeki farklılıklar, tercih edilen seçenekler, bulaşık miktarı ve kirlilik seviyesi gibi etkenler program süresinin değişmesine neden olabilir.

Ekranda gösterilen kalan süre artıyor ve program süresi sona doğru uzuyor.

- Bu, bir arıza değildir. Makine sorunsuz çalışıyor.

Makine kapağında küçük bir sızıntı var.

- Cihaz dengede değildir. Ayarlanabilir ayakları (varsa) gevşetin veya sıkın.

Makinenin kapağı zor kapanıyor.

- Cihaz dengede değildir. Ayarlanabilir ayakları (varsa) gevşetin veya sıkın.
- Bulaşıklar sepetten taşıyor olabilir.

Cihazın kapağı yıkama sırasında açılıyor.

- AirDry fonksiyonu bir yandan enerji tasarrufu sağlarken diğer yandan kurutma sonuçlarını iyileştirmek için etkinleştirilir. Fonksiyonu devre dışı bırakmak için "Ayarlar" bölümüne bakın.

Makineden tıkrırtı veya çarpma sesleri geliyor.

- Bulaşıklar, sepetlere doğru şekilde yerleştirilmemiştir. "Bulaşık makinesinin doldurulması" bölümüne bakın.
- Püskürtme kollarının bir yere çarpmadan tam tur döndüğünden emin olun.

Makine, sigortayı atıyor.

- Evinizde tek bir sigortaya bağlı olan cihazların hepsine aynı anda yeterli amper tedarik edilemiyor. Priz amperini ve sayaç kapasitesini kontrol edin ya da aynı anda çalıştırılmış cihazlardan birini veya birkaçını kapatın.
- Makinede elektriksel bir arıza vardır. Yetkili Servis Merkezini arayın.

Cihaz açıldı ama çalışmıyor. Gösterge ekranında PF gösterilir.

- Güç kaynağı çalışma aralığının dışındadır. Bulaşık yıkama programı geçici şekilde kesintiye uğrar ve elektrik tekrar geldiği zaman otomatik şekilde devam eder.

Cihaz çalışırken kapanıyor.

- Elektrik tamamen kesilmesi. Bulaşık yıkama programı geçici şekilde kesintiye uğrar ve elektrik tekrar geldiği zaman otomatik şekilde devam eder.

Gösterge ekranında upd gösterilir.

Yalnızca açma/kapama tuşu etkindir.

- Cihaz, aygıt yazılımı güncellemesi mevcut olduğunda güncellemeyi otomatik olarak indirir ve kurar. Güncelleme işlemi süresince gösterge ekranında upd görünür. İşlemin tamamlanmasını bekleyin. Cihazı devre dışı bırakarak güncelleme sürecini durdurursanız, cihazı etkinleştirdiğinizde devam eder. Aygıt yazılımı güncellemesi, cihaz performans beyanı değerlerini değiştirmez.

13.1 Tahliye pompası nasıl temizlenir

⚠ DİKKAT!

Katalitik temizleme yaparken dikkatli olun, çünkü tahliye pompası cam gibi keskin parçalar içerebilir.

1. Cihazı devre dışı bırakın ve elektrik fişini prizden çıkarın.
2. Filtre sistemini çıkarın.
3. Kalan suyu bir süngerle silin.
4. Plastik kapağı parmağınızla çekin.

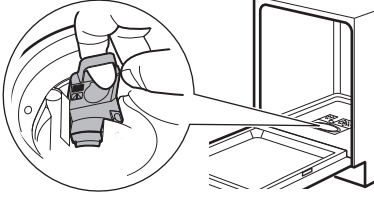

5. Her türlü yabancı maddeyi dikkatlice çıkarın.
6. Plastik kapağı geri yerine takın. Gevşek olmadığından emin olun.
7. Filtre sistemini takın ve cihazı fişe takın.

13.2 Bulaşık yıkama ve kurutma performansı tatmin edici değil

Bulaşıklar tam olarak yıkanmıyor.

- “İpuçları ve öneriler” bölümüne bakın.
- Daha yoğun yıkama programları kullanın.
- Püskürtme kollarındaki delikleri ve filtreleri temizleyin. “Bakım ve temizlik” bölümüne bakın.
- Deterjanın kalitesi de buna sebep olabilir. Başka bir deterjan deneyin.

Yetersiz kurutma sonuçları.

- “İpuçları ve öneriler” bölümüne bakın.
- Bulaşıklar yıkandıktan sonra çok uzun bir süre kapağı kapalı makinenin içinde kaldı. Kapağın otomatik olarak açılması ve kurutma performansını artırmak için AirDry işlevini etkinleştirin. “Ayarlar” bölümüne bakın.
- Bulaşık makinesini yalnızca program tamamlandığında ve gösterge ekranında 0:00 gösterildiğinde boşaltın.
- Parlatıcı yoktur veya dozu ayarı yeterli değildir. Parlatıcı gözünü doldurun veya doz ayarını yükseltin (mümkünse). Seviyeyi ayarlamak için “Ayarlar” bölümüne bakın.

- Bunun nedeni parlatıcının kalitesi olabilir. Başka bir parlatıcı kullanmayı deneyin.
- Multi tabletler kullanırken dahi daima parlatıcı kullanın.
- Uygulama üzerinden kurutma iyileştirme seçeneğini etkinleştirin.
- Plastik parçaların havlu ile kurulanması gerekebilir.
- Quick programında kurutma aşaması yoktur. Farklı bir program seçin.
- Üst sepetten gelen su damlaları alt sepete düşüyor. Önce alt sepeti, sonra üst sepeti boşaltın.

Bardak ve tabakların üzerinde beyazımsı çizgiler var.

- Deterjan miktarı çok fazladır. Miktarı azaltın.

Bardak ve tabakların üzerinde mavimsi tabakalar var.

- Parlatıcı doz ayarı çok yüksektir. Doz ayarını daha düşük konuma getirin.

Bardaklar ve tabakların üzerinde lekeler ve kurumuş su damlası izleri.

- Parlatıcı doz ayarı çok düşüktür. Doz ayarını daha yüksek bir konuma ayarlayın. “Ayarlar” bölümüne bakın.
- Bunun nedeni parlatıcının kalitesi olabilir. Başka bir parlatıcı deneyin.
- “Bulaşık makinesinin doldurulması” bölümüne bakın.

Makinenin iç kısmı ıslak.

- Bu, makinede bir sorun olduğu anlamına gelmez. Nem makinenin duvarlarında yoğunlaşır.

Yıkama sırasında anormal köpük görülüyor.

- Özellikle bulaşık makineleri için üretilmiş deterjanları kullanın.
- Farklı bir üreticiye ait bir deterjanı kullanın.
- Bulaşıkları akan su altında önceden yıkamayın.

Çatal-bıçaklar üzerinde pas izleri var.

- Yıkama için kullanılan su çok fazla tuz içeriyordur. Tuz haznesini doldurduktan sonra dökülen tuzu mutlaka temizleyin.
- Paslanan ürünler ve paslanmaz çelik çatal-bıçaklar birlikte yerleştirilmiştir. Bunları birbirine yakın yerleştirmeyin.

Programın sonunda deterjan gözünde deterjan kalıntıları.

- Su, bölme yapışmış ve sıkışmış olan deterjanı çıkaramıyordu. Püskürtme

- kollarının tıkalı olmadığından veya önlerinin kapalı olmadığından emin olun.
- Sepetin içinde bulunan bulaşıkların deterjan gözü kapağının açılmasını engellemediğinden emin olun.

Makinenin içinde koku var.

- "Bakım ve temizlik" bölümüne bakın.
- Düzenli olarak 65°C sıcaklığında bir bulaşık yıkama programı kullanın.

Bulaşıklar, iç hazne ve kapağın içinde kireç kalıntıları var.

- Musluk suyunuz çok serttir. Çok fonksiyonlu tablet kullanıldığında dahi tuz kullanın ve su yumuşatıcı sistemin seviyesini su sertliğine göre ayarlayın. "Ayarlar" bölümündeki su yumuşatıcısı bölümüne bakın.
- Tuz seviyesi düşük olabilir. Tuz göstergesi yanıyorsa, tuz haznesini doldurun.
- Tuz kabının kapağı gevşek kalmıştır. Kapağı inceleyin.
- 🧼 programını bulaşık makineleri için tasarlanmış bir temizlik ürünü veya kireç çözücü ile başlatın.
- Kireç birikmesi devam ederse, cihazı uygun deterjanlarla temizleyin.
- Başka bir deterjan deneyin.
- Deterjan üreticisiyle iletişime geçin.

Bulaşıklar mat, soluk veya çizilmiş.

- Sadece bulaşık makinesine uygun bulaşıkların yıkandığından emin olun.
- Sepeti dikkatli bir şekilde doldurun ve boşaltın. "Bulaşık makinesinin doldurulması" bölümüne bakın.
- Hassas bulaşıkları üst sepete koyun.
- Cam ve hassas parçaların özel bakımı için GlassCare seçeneğini etkinleştirin.

Diğer olası nedenler için bkz. "İlk kullanımdan önce", "Bulaşık makinesinin doldurulması", "Günlük kullanım" veya "İpuçları ve öneriler".

13.3 Kablosuz bağlantı ile ilgili sorunlar

Kablosuz bağlantının etkinleştirilmesi başarısız oldu.

- Hatalı kablosuz ağ kimliği veya parolası. Kurulumu iptal edin ve doğru kimlik bilgilerini girmek için yeniden başlatın. "Kablosuz bağlantı" bölümüne bakın.

- Kablosuz ağ sinyalinde bir sorun var. Kablosuz ağını ve modeminizi kontrol edin. Modemi yeniden başlatın.
- Kablosuz ağ sinyali zayıf. Bunu doğrulamak için mobil cihazınızı ve bulaşık makinenizi aynı odadaki aynı ağa bağlayın. Başarısız olursa yönlendiriciyi bulaşık makinesine yaklaştırın.
- Bulaşık makinesinin yakınında çalışan bir mikrodalga fırın sinyali olumsuz etkiliyor olabilir. Mikrodalga fırını kapatın.
- Kablosuz ağıınızda başka problemler varsa kablosuz hizmet sağlayıcınız ile irtibata geçin.

Uygulama bulaşık makinesine bağlanamıyor.

- Kablosuz ağ sinyalinde bir sorun var. Kablosuz ağını ve modeminizi kontrol edin. Modemi yeniden başlatın.
- Mobil cihazınızın ağa bağlı olduğunu kontrol edin.
- Yeni modem kurulmuş veya yönlendirici yapılandırması değişmiştir. Bulaşık makinesini ve mobil cihazı yeniden yapılandırın. "Kablosuz bağlantı" bölümüne bakın.
- Kablosuz ağıınızda başka problemler varsa kablosuz hizmet sağlayıcınız ile irtibata geçin.

Uygulama, kablosuz ev ağıınız dışında herhangi bir ağ üzerinden bulaşık makinesine bağlanamaz. Wi-Fi göstergesi yanıp söner.

- Bulutla bağlantı kesildi. Bağlantının yeniden kurulmasını bekleyin.

Uygulama bulaşık makinesine sık bağlanamıyor.

- Bulaşık makinesinin yakınında çalışan bir mikrodalga fırın sinyali olumsuz etkiliyor olabilir. Mikrodalga fırını kapatın. Mikrodalga fırını ve uzaktan kontrol fonksiyonunu aynı anda kullanmaktan kaçının.
- Kablosuz ağ sinyali zayıf. Modeminizi mümkün olduğu kadar bulaşık makinesinin yanına getirmeye çalışın veya kablosuz ağ alanını genişletecek bir cihaz temin edin.

14. TEKNİK VERİLER

Boyutlar	Genişlik / yükseklik / derinlik (mm)	596 / 865 - 945 / 560
Elektrik bağlantısı ¹⁾	Gerilim (V)	200 - 240
	Frekans (Hz)	50 - 60
Su girişi basıncı	Min. / maks. MPa (bar)	0.05 (0.5) / 1 (10)
Su kaynağı	Soğuk su veya sıcak su (°C) ²⁾	min. 5 - maks. 60
Kapasite	Yerleştirme düzeni	15

¹⁾ Diğer değerler için bilgi etiketine bakınız.

²⁾ Evinizde alternatif enerji kaynaklarından (ör. güneş panellerinden) elde edilen bir sıcak su kaynağı varsa, enerji tüketimini azaltmak için lütfen bu sıcak su kaynağını kullanın.

14.1 EU EPREL veritabanına bağlantı

Cihazla sağlanan enerji etiketindeki QR kodu, EU EPREL veritabanına bu cihazın kaydıyla ilgili bir web bağlantısı sağlar. Enerji etiketini, kullanım kılavuzu ve bu cihazla verilen diğer tüm belgelerle birlikte referans olması açısından saklayın.

EU EPREL veritabanında, ürünün performansı ile ilgili bilgileri <https://eprel.ec.europa.eu> bağlantısını ve cihazın bilgi etiketinde bulabileceğiniz model adını ve ürün numarasını kullanarak bulmak mümkündür. "Ürün açıklaması" bölümüne bakın.

15. TÜKETİCİNİN SEÇİMLİK HAKLARI

1. Malın ayıplı olduğunun anlaşılması durumunda tüketici;
 - a. Satılanı geri vermeye hazır olduğunu bildirerek sözleşmeden dönme,
 - b. Satılanı alıkoyp ayıp oranında satış bedelinden indirim isteme,
 - c. Aşırı bir masraf gerektirmediği takdirde, bütün masrafları satıcıya ait olmak üzere satılanın ücretsiz onarılmasını isteme,
 - d. İmkân varsa, satılanın ayıpsız bir misli ile değiştirilmesini isteme, seçimlik haklarından birini kullanabilir. Satıcı, tüketicinin tercih ettiği bu talebi yerine getirmekle yükümlüdür.
2. Ücretsiz onarım veya malın ayıpsız misli ile değiştirilmesi hakları üretici veya ithalatçıya karşı da kullanılabilir. Bu fıkradaki hakların yerine getirilmesi konusunda satıcı, üretici ve ithalatçı müteselsilen sorumludur. Üretici veya ithalatçı, malın kendisi tarafından piyasaya sürülmesinden sonra ayıbın doğduğunu ispat ettiği takdirde sorumlu tutulmaz.
3. Ücretsiz onarım veya malın ayıpsız misli ile değiştirilmesinin satıcı için oranısız güçlükleri beraberinde getirecek olması hâlinde tüketici, sözleşmeden dönme veya ayıp oranında bedelden indirim haklarından birini kullanabilir. Orantısızlığın tayininde malın ayıpsız değeri, ayıbın önemi ve diğer seçimlik haklara başvurmaın tüketici açısından sorun teşkil edip etmeyeceği gibi hususlar dikkate alınır.
4. Ücretsiz onarım veya malın ayıpsız misli ile değiştirilmesi haklarından birinin seçilmesi durumunda bu talebin satıcıya, üreticiye veya ithalatçıya yöneltilmesinden itibaren azami otuz iş günü, konut ve tatil amaçlı taşınmazlarda ise altmış iş günü içinde yerine getirilmesi zorunludur. Ancak, bu Kanunun 58 inci maddesi uyarınca çıkarılan yönetmelik eki listede yer alan mallara ilişkin, tüketicinin ücretsiz onarım talebi, yönetmelikte belirlenen azami tamir süresi içinde yerine getirilir. Aksi hâlde tüketici diğer seçimlik haklarını kullanmakta serbesttir.

5. Tüketicinin sözleşmeden dönme veya ayıp oranında bedelden indirim hakkını seçtiği durumlarda, ödemiş olduğu bedelin tümü veya bedelden yapılan indirim tutarı derhâl tüketiciye iade edilir.
6. Seçimlik hakların kullanılması nedeniyle ortaya çıkan tüm masraflar, tüketicinin seçtiği hakkı yerine getiren tarafça karşılanır. Tüketici bu seçimlik haklarından biri ile birlikte 11/1/2011 tarihli ve 6098 sayılı Türk Borçlar Kanunu hükümleri uyarınca tazminat da talep edebilir.

Tüketici, garantiden doğan haklarının kullanılmasına ile ilgili olarak çıkabilecek uyuşmazlıklarda yerleşim yerinin bulunduğu veya tüketici işleminin yapıldığı yerdeki Tüketici Hakem Heyetine veya Tüketici Mahkemesine başvurabilir.

Üretici / İhracatçı :

ELECTROLUX APPLIANCES AB
BUSINESS SECTOR EMA-EMEA (SEE)
ST GÖRANSGATAN 143

SE-105 45 STOCKHOLM
SWEDEN
TEL: +46 (8) 738 60 00
FAX: +46 (8) 738 63 35
www.electrolux.com

İthalatçı: Electrolux Day. Tük. Mam. San. Tic. A.Ş.

Adres: İnci Çıkamazı No:3 İnci Ofis Zemin Kat
Daire:6 Altunizade 34662
Üsküdar, İstanbul-Türkiye
Müşteri Hizmetleri : 0 850 2503589
musteri_hizmetleri@electrolux.com
WEB: www.electrolux.com.tr

Kullanım Ömrü Bilgisi :

Kullanım ömrü küçük ev aletlerinde 7 yıl, diğer beyaz eşya ürünlerinde ise 10 yıldır. Kullanım ömrü, üretici ve/veya ithalatçı firmanın cihazınızla ilgili yedek parça temini ve bakım süresini ifade eder.

AEEE Yönetmeliğine Uygunudur.

16. DİKKATE ALINMASI GEREKEN ÇEVRESEL FAKTÖRLER

Üzerinde sembolü bulunan malzemeleri geri dönüşüme gönderin . Ambalajı geri dönüştürmek için ilgili kaplara koyun. Elektrikli ve elektronik cihazların atıklarını geri dönüştürerek çevreyi ve insan sağlığını korumaya yar-

dımcı olun. Üstü çizili tekerlekli çöp kutusu sembolü  evsel atıklarla atmayın. Ürünü bulduğunuz bölgedeki geri dönüşüm tesisine götürün veya belediye yetkilileriyle iletişime geçin.

