



Electrolux



electrolux.com/register



EOF3H40BW
EOF3H40BX
EOF3H50BK
EOF3H50BX
EOF5H40BX
EOF5H50BX
EOF5H50BZ

МОНТАЖ / ÜZEMBE HELYEZÉS / KURULUM

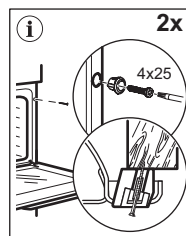
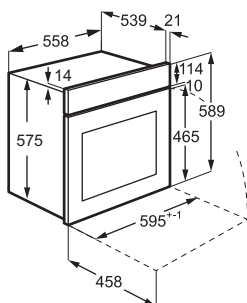
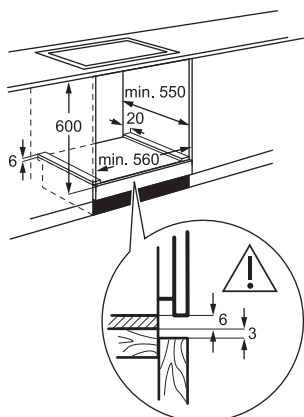

(*mm)



www.youtube.com/electrolux
www.youtube.com/aeg

How to install your AEG/Electrolux
 Oven with Hob - Built Under installation

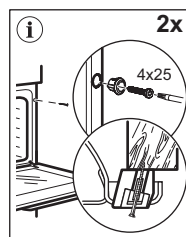
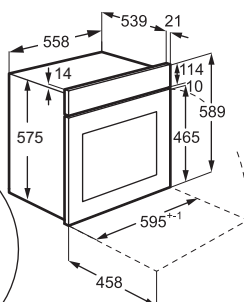
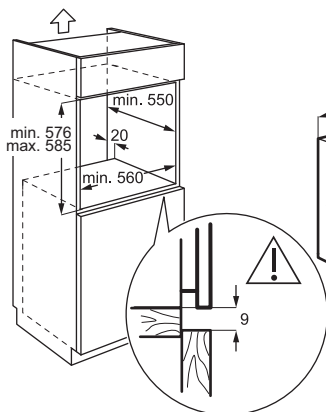
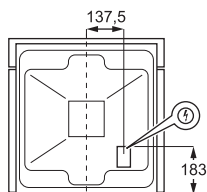
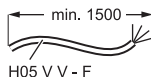

(*mm)



www.youtube.com/electrolux
www.youtube.com/aeg

How to install your AEG/Electrolux
 Oven - Column installation

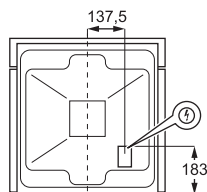
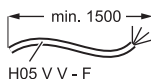

Запазваме си правото на изменения.

1. ИНСТРУКЦИИ ЗА БЕЗОПАСНОСТ.....	3
2. ИНСТРУКЦИИ ЗА БЕЗОПАСНОСТ.....	5
3. ОПИСАНИЕ НА ПРОДУКТА.....	7
4. ПРЕДИ ПЪРВА УПОТРЕБА.....	8
5. ЕЖЕДНЕВНА УПОТРЕБА.....	8
6. ПОЛЕЗНИ СЪВЕТИ.....	9

7. ГРИЖА И ПОЧИСТВАНЕ.....	10
8. ОТСТРАНЯВАНЕ НА НЕИЗПРАВНОСТИ.....	12
9. ЕНЕРГИЙНА ЕФЕКТИВНОСТ.....	12
10. ОПАЗВАНЕ НА ОКОЛНАТА СРЕДА...	13

1. ⚠ ИНСТРУКЦИИ ЗА БЕЗОПАСНОСТ

Преди монтирането и употребата на уреда прочетете внимателно предоставените инструкции. Производителят не носи отговорност за наранявания или повреди, резултат от неправилен монтаж или употреба. Винаги дръжте инструкциите на безопасно и достъпно място за справка в бъдеще.

1.1 Безопасност за деца и хора в неравностойно положение

- Този уред може да бъде използван от деца над 8-годишна възраст, както и от лица с намалени физически, сетивни и умствени възможности или от лица без опит и познания, само ако те са под наблюдение или бъдат инструктирани относно безопасната употреба на уреда и разбират възможните рискове. Деца под 8-годишна възраст и хора с тежки или

комплексни увреждания трябва да се държат далеч от уреда, освен ако не са под постоянно наблюдение.

- Децата трябва да бъдат под надзор, за да се гарантира, че не си играят с уреда.
- Дръжте всички опаковки далеч от деца и ги изхвърлете както съответства.
- ПРЕДУПРЕЖДЕНИЕ: Уредът и неговите достъпни части се нагорещават по време на употреба. Дръжте децата и домашните любимци на разстояние по време на употреба и при охлаждане.
- Активирайте устройството за безопасност за деца, ако е налично такова.
- Децата не трябва да почистват или поддържат уреда без надзор.

1.2 Обща безопасност

- Този уред е предназначен само за готвене.
- Този уред е предназначен за домашна употреба в затворени помещения.
- Този уред може да се използва в офиси, стаи в хотели, стаи за гости със закуска, къщи за гости извън града и други подобни места за настаняване, където подобен тип използване не надвишава средното ниво на домашна употреба.
- Не използвайте уреда, преди да го инсталирате във вградената конструкция.
- Преди извършването на каквато и да е поддръжка, изключете уреда от електрозахранването.
- Ако захранващият кабел е повреден, той трябва да се смени от производител, от негов оторизиран сервизен център или от лица с подобна квалификация, за да се избегне опасност от електрически удар.
- **ПРЕДУПРЕЖДЕНИЕ:** Уверете се, че уредът е изключен, преди да сме-

ните лампата, за да избегнете евентуален токов удар.

- **ПРЕДУПРЕЖДЕНИЕ:** Уредът и неговите достъпни части се нагряват по време на употреба. Трябва да се внимава да не се докосват нагревателните елементи или повърхността на вътрешността на уреда.
- Винаги използвайте ръкавици за фурна при изваждане или поставяне на аксесоари или съдове за печене.
- За да свалите носачите на рафта, първо издърпайте предната част на носачите, а след това и задния край на носачите от страничните стени. Поставете носачите на рафта в обратна последователност.
- Не почиствайте уреда с парочистачка.
- Не използвайте груби, абразивни, почистващи препарати или остри, метални стъргалки за почистване на стъклото на вратата, защото те могат да надраскат повърхността и това да доведе до счупване на стъклото.

2. НСТРУКЦИИ ЗА БЕЗОПАСНОСТ

2.1 Installation

ВНИМАНИЕ!

Само квалифицирано лице може да извърши монтажа на уреда.

- Махнете всички опаковки.
- Не монтирайте и не използвайте повреден уред.
- Следвайте инструкциите за инсталиране, налични на нашия уебсайт.
- Винаги внимавайте, когато местите уреда, тъй като е тежък. Използвайте предпазни ръкавици и затворени обувки.
- Не дърпайте уреда за дръжката.
- Монтирайте уреда на безопасно и подходящо място, което отговаря на монтажните изисквания.
- Трябва да спазвате минималното разстояние до други уреди и устройства.
- Преди да монтирате уреда, се уверете, че е изравнен и че вратата се отваря безпроблемно.
- Уредът е оборудван с електрическа система за охлаждане. Трябва да се използва с електрозахранването.

2.2 Електрическо свързване

ВНИМАНИЕ!

Риск от пожар или токов удар.

- Всички ел. връзки трябва да се направят от квалифициран електротехник.
- Уверете се, че параметрите от табелката с данни са съвместими с електрическите данни на захранващата мрежа.
- Уредът трябва да се заземи. Винаги използвайте правилно инсталиран, устойчив на удари контакт.
- Не използвайте разклонители или адаптери с много входове.
- Избягвайте нанасянето на повреда по щепсела и кабела. Ако е необходима подмяна, тя трябва да бъде извършена от наш оторизиран сервизен център.
- Не допускайте захранващите кабели да допират или да са в близост до вратичката на уреда или

пространството под него, особено когато е включен или вратичката е гореща.

- Защитата от електрически удар на тоководещи и изолирани части трябва да се закрепва сигурно и да не се сваля без инструменти.
- Включете захранващия щепсел към контакта само в края на инсталацията. Осигурете достъп до контакта след инсталацията.
- Ако щепселът е хлабав, не го включвайте в контакта на захранващата мрежа.
- Не изключвайте уреда, като дърпате от захранващия кабел. Винаги издърпвайте щепсела на захранването.
- Използвайте само подходящи устройства за изолация: предпазни прекъсвачи на мрежата, предпазители (предпазители от винтов тип трябва да се извадят от държача), изключватели и контактори за утечка на заземяването.
- Електрическата инсталация трябва да има изолиращо устройство, което изключва уреда от мрежата на всички полюси, с ширина на контактния отвор поне 3 мм.
- Този уред се доставя само с електрозахранващ кабел.

Типове кабели, подходящи за инсталация или подмяна за Европа:

H07 RN-F, H05 RN-F, H05 RRF, H05 VV-F, H05 V2V2-F (T90), H05 BB-F

За сечението на кабела вижте общата мощност в табелката с основни данни. Можете да направите справка и в таблицата:

Обща мощност (W)	Сечение на кабела (мм²)
максимум 1380	3x0.75
максимум 2300	3x1
максимум 3680	3x1.5

Заземителният кабел (зелен/жълт кабел) трябва да бъде с 2 см по-дълъг от мрежата на фазов и синия нулев кабел .

2.3 Използване

ВНИМАНИЕ!

Риск от нараняване, изгаряния, токов удар или експлозия.

- Не променяйте техническите спецификации на уреда.
- Уверете се, че вентилационните отвори не са блокирани.
- Не оставяйте уреда без надзор по време на работа.
- Изключвайте уреда след всяко използване.
- Бъдете внимателни, когато отваряте вратата на уреда по време на експлоатация, тъй като може да се отдели горещ въздух и запалими смеси от алкохолни съставки.
- Не работете с уреда с мокри ръце или когато е в контакт с вода.
- Не оказвайте натиск върху отворената врата.
- Не използвайте уреда като работна повърхност или повърхност за съхранение.
- Дръжте искри и открит пламък далеч от уреда, когато вратата е отворена.
- Използвайте само одобрени стъклени съдове и буркани за консервиране.
- Не поставяйте запалими продукти близо до уреда.

ВНИМАНИЕ!

Риск от повреда на уреда.

- За да се избегнат повреди и обезцветяване на емайла:
 - не поставяйте съдове за фурна или предмети директно върху дъното на фурната.
 - не поставяйте алуминиево фолио директно върху дъното на фурната.
 - не поставяйте вода директно в горещия уред.
 - не оставяйте влажни съдове и храна в уреда след готвене.
 - бъдете внимателни, когато сваляте или монтирате аксесоари.
- Обезцветяването на емайла или на неръждаемата стомана не влияе върху производителността на уреда.
- Използвайте дълбока тава за сиропирани кексове, тъй като плодовите сокове могат да оставят трайни петна.

- Винаги гответе при затворена вратичка на уреда.
- Ако уредът е монтиран зад мебелен панел, не затваряйте панела по време на употреба или докато уредът не се охлади напълно, за да предотвратите повреди вследствие на топлина и влага.
- Относно лампата(ите) в продукта и резервните лампи, продавани отделно: Тези лампи са предназначени да издържат на екстремни физически условия в домакинските уреди, като температура, вибрации, влажност или са предназначени да сигнализират информация за експлоатационното състояние на уреда. Те не са предназначени за използване по друг начин и не са подходящи за осветяване на помещения в дома.
- Този продукт включва светлинен източник с клас на енергийна ефективност G.
- Използвайте само лампи със същите технически характеристики.
- За поправка на уреда се свържете с оторизирания сервизен център. Използвайте само оригинални резервни части.

2.4 Грижа и почистване

ВНИМАНИЕ!

Опасност от нараняване, пожар или повреда на уреда.

- Преди поддръжка, изключете уреда и извадете щепсела от захранващия контакт.
- Уверете се, че уредът е изстинал напълно, за да избегнете счупване на стъклото. Ако стъклените панели на вратата са повредени, се свържете с оторизирания сервиз за тяхната подмяна.
- Бъдете внимателни, когато отстранявате вратата от уреда, тя е тежка.
- Почистете и подсушете уреда, неговата вътрешност и аксесоарите след всяка употреба, за да предотвратите кондензация на пара, корозия и влошаване на характеристиките на повърхността.
- За почистване на уреда и аксесоарите използвайте микрофибърна кърпа, топла вода и неутрални препарати. Не използвайте абразивни продукти,

кърпи, разтворители, остри или метални предмети.

- Следвайте инструкциите за безопасност, посочени на опаковката, когато използвате спрей за фурна.

2.5 Изхвърляне

⚠ ВНИМАНИЕ!

Риск от нараняване или задушаване.

- Свържете се с общинските власти за информация как да изхвърлите уреда.
- Изключете уреда от електрическата мрежа, след което отрежете и изхвърлете електрическия кабел.

3. ОПИСАНИЕ НА ПРОДУКТА

3.1 Общ преглед

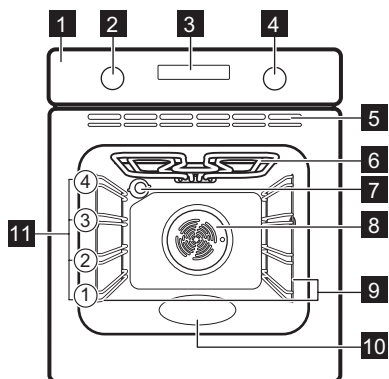

- 1 Контролен панел
- 2 Копче за функциите за нагряване
- 3 Екран
- 4 Копче за управление (за температурата)
- 5 Вентилационни отвори за вентилатора за охлаждане
- 6 Нагряващ елемент
- 7 Осветление
- 8 Вентилатор
- 9 Водачи за скара, отстраняеми
- 10 Вътрешна част на фурната – съд за почистване с вода
- 11 Позиция на скара

3.2 Контролен панел

—, + За задаване на времето.

⌚ За настройка на функцията на часовника.

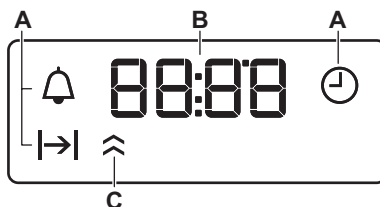

A. Функции на часовника

B. Таймер

C. Индикатор за затопляне (само за избрани модели)

За да включите уреда:



1. Натиснете копчетата. Копчетата излизат (само за избрани модели).
2. Завъртете ключа за функции нагряване, за да изберете функцията.
3. Завъртете контролния ключ, за да регулирате настройките.

За да изключите уреда: завъртете копчето с функциите за нагряване на изключена позиция 0.

4. ПРЕДИ ПЪРВА УПОТРЕБА



4.1 Настройване на часовника

След първото свързване към електрическата мрежа, изчакайте докато на екрана се покаже: "00:00" или "12:00" (в зависимост от модела).

1.  – натиснете, за да зададете часа.
2.  - натиснете, за да потвърдите или зададеното точно време ще се запише автоматично след 5 секунди.









4.2 Първоначално подгриване и почистване

1. Предварително загрейте празния уред, за да премахнете всякакви миризми. Проветрете стаята.

2. Извадете всички аксесоари и носачите на рафта.
3. Задайте всяка функция на максимална температура и оставете уреда да работи за посоченото времетраене: 
1 ч,  15 мин,  15 мин. Вижте Ежедневна употреба.
4. Изключете уреда и го оставете да се охлажда.
5. Почиствайте с микрофибърна кърпа, топла вода и мек почистващ препарат. Сменете аксесоарите и носачите на рафта.

5. ЕЖЕДНЕВНА УПОТРЕБА





5.1 Функции нагряване

	Осветление: Лампа на фурната
	Готвене с вентилатор: Крехкост, хрупкавост
	Печене с влажност: Печене
	Традиционно печене / Почистване с вода: Традиционно печене, хрупкавост, бляскава коричка / Почистване
	Долен нагревател: Консервиране на храна
	Горещ въздух/вентилатор: Равномерно печене, крехки резултати, сушене
	Грил: Препичане, грил
	Турбо грил: Печене на месо, готвене на огретен, запичане до златист цвят
	Размразяване: Размразяване



5.2 Задаване на функции нагряване

1. Завъртете контролното копче за функции нагряване, за да изберете Функция нагряване.
2. Завъртете контролния ключ, за да изберете температурата.
3. Когато готвенето приключи, завъртете копчетата на изключена позиция, за да изключите уреда.

5.3 Таймер

1. Натиснете няколко пъти , за да изберете функцията на часовника:
-  **Час от денонощието:** Настройте, променете или проверете часа от денонощието.
-  **Времетраене:** Задаване на работно време. Достъпно след задаване на функцията за затопляне и на температурата. Уредът се изключва автоматично, когато изтече зададеното време.
-  **Таймер:** Задаване на обратно броене.
 2.  – натиснете, за да зададете часа.

- След като зададеното време изтече, прозвучава сигнал. Натиснете произволен бутон.
- Завъртете копчетата в изключена позиция, ако е необходимо.

За да отхвърлите дадена функция на часовника, натиснете многократно бутона , докато символът му не започне да мига. Натиснете и задръжте  докато на дисплея се покаже **00:00**.

5.4 Аксесоари



Налични аксесоари в зависимост от модела. Сканирайте QR кода, за да проверите как да използвате аксесоарите, доставени с Вашия уред. Можете да поръчате допълнителни аксесоари отделно. За повече информация се свържете с местния доставчик.

Малката вдлъбнатина отгоре увеличава безопасността и осигурява защита срещу накланяне. Ръбът около решетката пред-

отвратява изплъзването на готварски съдове.

Поставете аксесоара (скара/тава) между водещите ленти на носача на рафта. Уверете се, че рафтът се опира в задната част на фурната и крачетата сочат надолу.

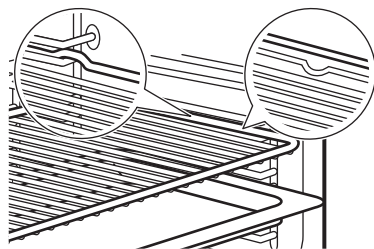

Ако Вашата тава има наклон, поставете я към задната част на фурната.

Ако има надпис върху аксесоара, уверете се, че е обърнат към Вас.

Ако използвате тава с дупки, поставете тавата/тигана отдолу, за да събирате отцеждащите се течности.





6. ПОЛЕЗНИ СЪВЕТИ

6.1 Препоръки за готвене

Температурата и времето за готвене в таблиците са само ориентировъчни. Те зависят от рецептите, качеството и количеството на използваните съставки. Ако не можете да намерите настройките за конкретна рецепта, потърсете подобни рецепти.





Позициите на рафтовете се броят от дъното на фурната.

Символи, използвани в таблиците:

	Тип храна
	Функция нагряване
°C	Температура
	Позиция на скарата
	Време за готвене (мин)
	Допълнителна информация

6.2 Печене с влажност

За най-добри резултати следвайте предложенията в долната таблица.

	°C			
Сладки рула, 12 броя	180	2	35 – 40	1)
Рула, 9 броя	180	2	35 – 40	1)
Пица, замразена, 0,35 кг	220	2	35 – 40	2)
Руло	170	2	30 – 40	1)
Брауни	180	2	30 – 40	1)
Суфле, 6 броя	200	3	30 – 40	3)
Основа за пандишпанен флан	170	2	20 – 30	4)
Торта „Виктория“	170	2	35 – 45	5)

	°C			
Варена риба, 0,3 кг	180	3	35 – 45	1)
Цяла риба, 0,2 кг	180	3	35 – 45	1)
Филе от риба, 0,3 кг	180	3	35 – 45	6)
Варено месо, 0,25 кг	200	3	40 – 50	1)
Шашлик (шишче), 0,5 кг	200	3	25 – 35	1)
Бисквитки, 16 броя	180	2	20 – 30	1)
Макарунс (слад.), 20 броя	180	2	40 – 45	1)
Мъфини, 12 броя	170	2	30 – 40	1)
Солени бисквити, 16 броя	170	2	35 – 45	1)
Бисквити от леко тесто, 20 броя	150	2	40 – 50	1)
Тарталети, 8 броя	170	2	20 – 30	1)
Зеленчуци, варени, 0,4 кг	180	3	35 – 40	1)
Вегетариански омлет	200	3	30 - 45	6)
Средиземноморски зеленчуци, 0,7 кг	180	4	35 – 40	1)

1) Използвайте тава за печене или съд за оттичане.

2) Използвайте скарата.

3) Използвайте керамични рамекини на скарата.

















4) Използвайте метална основа за крем флан на скарата.

5) Използвайте съд за печене върху скарата.

6) Използвайте тиган за пица на скарата.

6.3 Информация за изпитващи лаборатории

Изпитвания съгласно IEC 60350-1.

		°C		
Малки кейкове 16 броя/табла				
	3	160	25 - 30	1)2)
	2	150	20 - 30	1)2)
	1 и 3	150 - 160	20 - 30	1)2)
Ябълков пай, 2 тави Ø20 см				
	2	170	70 - 90	3)
	2	160	70 - 90	3)
Пандишпанова торта, форма за кейк Ø26 см				
	2	170	25 - 35	3)2)
	2	160	25 - 35	3)2)
	1 и 3	160	25 - 40	3)2)
Масленки				
	3	150	15 - 30	1)2)
	2	150	15 - 25	1)2)
	1 и 3	150	15 - 30	1)2)
Гост				
	3	макс.	2 - 5	3)2)

1) Употреба Тава за печене.

2) Загрейте предварително уреда за 10 минути.

3) Употреба Скара.

7. ГРИЖА И ПОЧИСТВАНЕ

7.1 Бележки относно почистването

- Използвайте почистващ разтвор за метални повърхности.
- Почистете и проверете уплътнението на вратичката около рамката на въртешността.

- В уреда или по стъклените панели на вратата влагата може да се кондензира. За да намалите кондензацията, оставете уреда да работи в продължение на 10 минути преди готвене. Не съхранявайте храна в уреда за повече от 20 минути.
- Не почиствайте принадлежностите в съдомиялна машина.

7.2 Демонтиране на носачите на скарата

1. Уверете се, че уредът е студен.
2. Издърпайте предната част на опорите на скарата от страничната стена.
3. Издърпайте задната част на носача на решетката на скарата от стената и я извадете.
4. Поставете подвижните опори на скарата обратно в първоначалната им позиция. Повторете стъпките в обратен ред.

Ако се доставят телескопични водачи, неговите задържащи щифтове трябва да сочат напред.

7.3 Почистване с вода

Тази процедура за почистване използва влажност за отстраняване на полепнали мазнини и частици храна от уреда.

1. Напълнете релефа на вътрешността с вода: 150 мл.
2. Задайте функцията .
3. Настройте температурата на 90 °C
4. Оставете уреда да работи в продължение на 30 мин.
5. Изключете уреда.
6. Изчакайте, докато уредът изстине. Подсушете вътрешността на фурната с мека кърпа.

7.4 Изваждане и монтиране на вратичката

Вратата на фурната има два стъклен панела. Можете да свалите вратата на фурната и вътрешния стъклен панел, за да го почистите. Прочетете изцяло инструкцията за „Сваляне и монтиране на вратата“, преди да свалите стъклените панели.

ПРЕДУПРЕЖДЕНИЕ!

Не използвайте уреда без стъклените панели.

1. Отворете докрай вратичката и хванете двете ѝ панти.

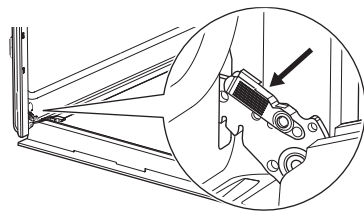

2. Повдигнете и издърпайте лостовете, докато щракнат.

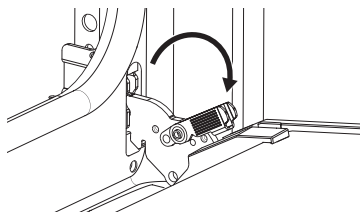

3. Затворете вратичката на фурната наполовина, до първото възможно положение за отваряне. След това повдигнете и дръпнете вратичката, за да я извадите от гнездото.

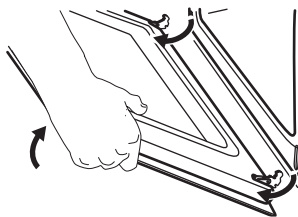

4. Поставете вратата върху мека кърпа на стабилна повърхност и освободете системата за заключване, за да извадите вътрешния стъклен панел.

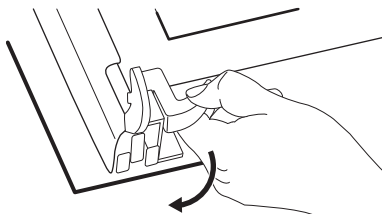

5. Завъртете крепежните елементи на 90° и ги извадете от гнездата им.

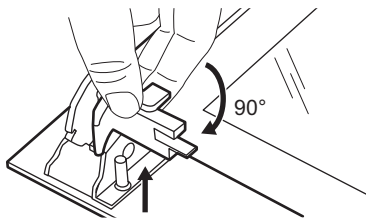

6. Първо внимателно повдигнете и след това сваляте стъкления панел.

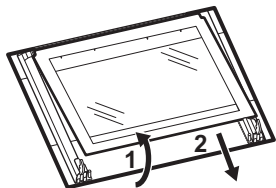

7. Почистете стъклените панели с вода и сапун. Подсушете стъклените панели внимателно. Не почиствайте стъклените панели в съдомиялна машина.
8. След почистване монтирайте стъкления панел и вратичката на фурната.

Ако вратичката е монтирана правилно, при затваряне на лостовете ще чуете щракване.

При правилен монтаж гарнитурата на вратичката щраква.

Уверете се, че монтирате правилно вътрешния стъклен панел **A** в гнездата.



7.5 Смяна на лампата

Изключете уреда от електрическата мрежа и изчакайте, докато изстине.

Сменете крушката с подходяща крушка, устойчива на температура от 300 °C.

Задна лампа

1. Завъртете стъкления капак, за да го извадите.
2. Почистете стъкления капак.
3. Сменете крушката.
4. Поставете стъкления капак.

8. ОТСТРАНЯВАНЕ НА НЕИЗПРАВНОСТИ

Ако не можете да намерите решение на проблема сами, обърнете се към търговеца си или към упълномощен сервизен център. Информацията за сервизното обслужване се намира на табелката с данни, разположена на предната рамка. Вижда се, когато отворите вратичката. Не сваляйте табелката с данни.

Уплътнението на вратата е повредено. – Не използвайте уреда. Свържете се с упълномощен сервизен център.

Лампата не работи. – Лампата е изгоряла. Сменете лампата.

На дисплея се показва "00:00" или "12:00". – Възникна прекъсване в захранването. Задайте час от денонощието.

9. ЕНЕРГИЙНА ЕФЕКТИВНОСТ

9.1 Информационен лист за продукта и информация за продукта съгласно (ЕС) № 65/2014 и (ЕС) № 66/2014

Име на доставчик

Electrolux

Идентификация на модела

EOF3H40BW 944068234
 EOF3H40BX 944068233
 EOF3H50BK 944068231
 EOF3H50BX 944068153
 EOF5H40BX 944068240
 EOF5H50BX 944068241
 EOF5H50BZ 944068470

Индекс на енергийна ефективност	95.1	
Клас на енергийна ефективност	A	
Консумация на енергия при стандартно натоварване, конвенционален режим	0.89 kWh/цикъл	
Консумация на енергия при стандартно натоварване, форсиран режим на вентилатора	0.78 kWh/цикъл	
Брой кухни	1	
Топлинен източник	Електричество	
Сила на звука	65 л	
Тип фурна	Вградена фурна	
Маса	EOF3H40BW	28.1 кг
	EOF3H40BX	28.1 кг
	EOF3H50BK	29.3 кг
	EOF3H50BX	28.4 кг
	EOF5H40BX	29.3 кг
	EOF5H50BX	28.8 кг
	EOF5H50BZ	29.3 кг

Уредът е тестван в съответствие с: EN IEC 60350-1.

9.2 Изисквания за информация съгласно (ЕС) № 2023/826

Енергийна консумация при изчакване	0,8 W
Максималното време, необходимо на оборудването за автоматично достигане на приложимия режим на ниска мощност	20 мин

Уредът е тестван в съответствие с: EN 50564.

9.3 Съвети за пестене на енергия

- Дръжте вратата затворена по време на готвене и избягвайте да я отваряте често.

- Поддържайте уплътнението на вратата чисто и се уверете, че е добре фиксирано в своята позиция.
- Използвайте метални или тъмни, неотразяващи съдове за готвене.
- Пропуснете предварителното загряване, освен ако не е необходимо.
- Сведете до минимум паузите между печенето на няколко ястия.
- При възможност използвайте функциите за готвене с вентилатор, за да пестите електроенергия (само за избрани модели).
- Използвайте остатъчната топлина, за да поддържате храната топла. Намалете температурата на уреда до минимум 3 – 10 мин преди края на готвенето.
- Изключвайте лампата по време на готвене, освен ако не е необходимо.
- Печене с влажност (само за избрани модели) – тази функция е използвана в съответствие с изискванията за клас на енергийна ефективност и екодизайн (според EU 65/2014 и EU 66/2014). Изпитвания съгласно: IEC/EN 60350-1. Вратата на фурната трябва да се затвори по време на готвене, така че функцията да не се прекъсва и да се гарантира, че фурната работи с възможно най-висока енергийна ефективност. Когато използвате тази функция, лампичката автоматично се изключва. При някои модели това отнема 30 сек.
- Автоматично изключване – от съображения за безопасност, ако функцията за нагряване е активна и няма промени в настройките, уредът ще се изключи автоматично след определен период от време. Ако възнамерявате да пуснете функция за нагряване за продължителност, надвишаваща времето за автоматично изключване, задайте времето на готвене.
 - 12,5 ч: 30–115 °C
 - 8,5 ч: 120–195 °C
 - 5,5 ч: 200–245 °C
 - 3 ч: 250 – максимум °C

10. ОПАЗВАНЕ НА ОКОЛНАТА СРЕДА

Рециклирайте материалите със символа . Поставяйте опаковките в съответните

контейнери, за да ги рециклирате. Помогнете за опазването на околната среда и човешкото здраве чрез рециклирането на

отпадъци от електрически и електронни уреди. Не изхвърляйте уреди, маркирани със символа  с битовите отпадъци. Вър-

нете продукта в местното депо за рециклиране или се свържете с общинската служба.

1. BIZTONSÁGI INFORMÁCIÓK.....	15	6. TANÁCSOK ÉS TIPPEK.....	21
2. BIZTONSÁGI UTASÍTÁSOK.....	17	7. ÁPOLÁS ÉS TISZTÍTÁS.....	22
3. TERMÉKLEÍRÁS.....	19	8. HIBAELHÁRÍTÁS.....	23
4. AZ ELSŐ HASZNÁLAT ELŐTT.....	19	9. ENERGIAHATÉKONYSÁG.....	24
5. MINDENNAPI HASZNÁLAT.....	20	10. KÖRNYEZETVÉDELMI TUDNIVALÓK.....	25

1. ⚠ BIZTONSÁGI INFORMÁCIÓK

A készülék üzembe helyezése és használata előtt gondosan olvassa el a mellékelt útmutatót. A gyártó nem vállal felelősséget a helytelen beszerelés vagy használat miatt keletkezett sérülésekért és károkért. Az útmutatót tartsa biztonságos és elérhető helyen, hogy szükség esetén mindig a rendelkezésére álljon.

1.1 Gyermek és fogyatékkal élő személyek biztonsága

- Ezt a készüléket 8 év feletti gyermekek, csökkent fizikai, érzékelési vagy szellemi képességekkel rendelkező felnőttek, illetve megfelelő tudással vagy gyakorlattal nem rendelkező személyek csak felügyelet mellett, vagy abban az esetben használhatják, ha megfelelő oktatást kaptak a készülék biztonságos hasz-

nálatára, és megértik az esetleges veszélyeket. A 8 évesnél fiatalabb gyermekek, illetve a súlyos, komplex fogyatékkal élő személyek állandó felügyelet nélkül nem tartózkodhatnak a készülék közelében.

- Gondoskodni kell a gyermekek felügyeletéről, hogy ne játsszanak a készülékkel.
- Minden csomagolóanyagot tartson távol a gyermekektől, és megfelelően ártalmatlanítsa azokat.
- FIGYELMEZTETÉS:** Használat közben a készülék és hozzáférhető részei nagyon felforrósodhatnak. Tartsd távol a gyerekeket és háziállatokat használat és hűtés közben.
- Aktiválja a gyermekbiztonsági eszközt, ha elérhető.
- A gyerekek nem takaríthatják vagy karbantarthatják a

készüléket felügyelet nélkül.

1.2 Általános biztonság

- A készülék kizárólag ételkészítési célra szolgál.
- Ezt a készüléket háztartási célú, beltérben történő használatra tervezték.
- Ez a készülék használható irodákban, szállodai vendégszobákban, panziókban, vendégházakban és más hasonló szálláshelyeken, ahol a használat nem haladja meg a háztartási használat (átlagos) szintjét.
- A bútorba való beépítés előtt ne használja a készüléket.
- Bármilyen karbantartás megkezdése előtt válassza le a készüléket az elektromos hálózatról.
- Ha a tápkábel megsérül, azt a gyártónak vagy a márkaszerviznek vagy más hasonlóan képzett személynek kell kicserélnie, nehogy elektromos veszélyhelyzet álljon elő.
- **FIGYELMEZTETÉS:** Az izó cseréje előtt győződjön meg arról, hogy a készülék ki van kapcsolva, hogy megelőzze áramütést.
- **FIGYELMEZTETÉS:** Használat közben a készülék és hozzáférhető részei nagyon felforrósodhatnak. Ügyeljen arra, hogy ne érintse meg a fűtőelemeket vagy a sütőtér felületét.
- Amikor a sütőből kiveszi vagy behelyezi a tartozékokat vagy edényeket, mindig használjon konyhai edényfogó kesztyűt.
- A polctartók eltávolításához először a polctartó elejét, majd a hátulját húzza el az oldalfaltól. A polctartókat a kiszereléssel ellentétes sorrendben helyezze vissza.
- A készülék tisztításához ne használjon nagy nyomású gőzt.
- Ne használjon súrolószert vagy éles fém kaparóeszközt a sütőajtó üvegének tisztítására, mivel ezek megkarcolhatják a felületet, ami az üveg megrepedését eredményezheti.

2. BIZTONSÁGI UTASÍTÁSOK

2.1 Installation

FIGYELMEZTETÉS!

A készüléket csak képzett személy helyezheti üzembe.

- Távolítsa el az összes csomagolóanyagot.
- Ne helyezzen üzembe, és ne is használjon sérült készüléket.
- Kövesse a weboldalunkon elérhető telepítési utasításokat.
- Legyen óvatos a készülék mozgatásakor, mivel nehéz. Mindig használjon munkavédelmi kesztyűt és zárt lábbelít.
- Soha ne húzza a készüléket a fogantyújánál fogva.
- A készüléket az üzembe helyezési követelményeknek megfelelő, biztonságos helyre telepítse.
- Tartsa meg a minimális távolságot a többi készüléktől és egységtől.
- A készülék felszerelése előtt győződjön meg arról, hogy az vízszintes, és az ajtó akadálytalanul nyílik.
- A készülék elektromos hűtőrendszerrel van felszerelve. Ezt az elektromos tápellátással kell működtetni.

2.2 Elektromos csatlakozás

FIGYELMEZTETÉS!

Tűz- és áramütésveszély.

- Az összes elektromos kapcsolódást képzett villanyszerelőnek kell kialakítania.
- Ellenőrizze, hogy az adattáblán szereplő adatok megfelelnek-e a helyi elektromos hálózati feszültség paramétereinek.
- A készüléket földelni kell. Mindig használjon megfelelően felszerelt ütészálló aljzatot.
- Ne használjon többdugós adaptert és hosszabbító kábelt.
- Kerülje a hálózati csatlakozódugó és kábel sérülését. Ha cserére van szükség, azt hivatalos szervizközpontunknak kell elvégeznie.
- Ügyeljen arra, hogy a hálózati kábelek ne kerüljenek közel, illetve ne érjenek hozzá a készülék ajtajához vagy a készülék alatti rekeszhez, különösen akkor, ha a készülék működik, vagy ajtaja forró.
- A feszültség alatt álló és szigetelt alkatrészek érintésvédelmi részeit úgy kell

rögzíteni, hogy szerszám nélkül ne lehessen eltávolítani azokat.

- Csak az üzembe helyezés befejezése után csatlakoztassa a hálózati csatlakozódugót a hálózati aljzatba. A telepítés után biztosítsa a hálózati csatlakozóhoz való hozzáférést.
- Ha a hálózati aljzat meglazult, ne csatlakoztassa a hálózati csatlakozódugót.
- A hálózati kábel meghúzásával ne válassa le a kábelt a hálózati csatlakozódugót fogja meg.
- Csak megfelelő szigetelőberendezéseket használjon: vezetékvédő megszakítókat, biztosítékokat (a tartóból kivett csavaros típusú biztosítékokat), földszivárgásgátlókat és kontaktorokat.
- A villamos hálózatnak rendelkeznie kell egy leválasztó eszközzel, amely minden póluson leválasztja a készüléket a hálózatról, legalább 3 mm érintkezőnyílással.
- Ez a készülék csak hálózati csatlakozókábelrel kerül szállításra.

Az üzembe helyezéshez vagy cseréhez használható vezeték típusok Európa számára:

H07 RN-F, H05 RN-F, H05 RRF, H05 VV-F, H05 V2V2-F (T90), H05 BB-F

A kábel keresztmetszetéhez nézze meg az adattáblán szereplő összteljesítményt. Hivatkozhat a táblára is:

Összteljesítmény (W)	Vezeték keresztmetszet (mm ²)
maximum 1,380	3x0.75
maximum 2,300	3x1
maximum 3,680	3x1.5

A földelővezetékeknek (zöld/sárga) 2 cm-rel hosszabbnak kell lennie a barna fázisnál és a kék semleges vezetéknel

2.3 Használat

FIGYELMEZTETÉS!

Sérülés-, égés-, áramütés- és robbanásveszély.

- Ne változtassa meg a készülék műszaki jellemzőit.

- Ügyeljen arra, hogy a szellőzőnyílásokat ne zárja el semmi.
- Működés közben ne hagyja felügyelet nélkül a készüléket.
- Minden használat után kapcsolja ki a készüléket.
- Legyen óvatos a készülék ajtajának kinyitásakor működés közben, mivel forró levegő és alkoholtartalmú összetevőkből származó gyúlékony keverékek szabadulhatnak fel.
- Ne működtesse a készüléket nedves kézzel, vagy amikor az vízzel érintkezik.
- Ne gyakoroljon nyomást a nyitott ajtóra.
- Ne használja a készüléket munka- vagy tárolófelületként.
- Tartsa távol a szikrákat és a nyílt lángokat a készüléktől, amikor az ajtó nyitva van.
- Csak jóváhagyott üveget és befőttesüveget használjon a tartósításhoz.
- Ne helyezze gyúlékony termékeket a készülék közelében.

FIGYELMEZTETÉS!

A készülék károsodásának veszélye áll fenn!

- A zománc károsodásának vagy elszíneződésének megelőzéséhez:
 - Ne helyezze az edényeket vagy tárgyakat közvetlenül a sütőtér aljára.
 - Ne helyezze az alumínium fóliát közvetlenül a sütőtér aljára.
 - ne engedjen vizet a forró készülékbe.
 - Főzés után ne hagyjon nedves edényeket és ételeket a készülékben.
 - Legyen óvatos a kiegészítők eltávolításakor vagy beszerelésekor.
- A zománc vagy rozsdamentes acél elszíneződése nem befolyásolja a készülék teljesítményét.
- Használjon mély serpenyőt nedves süteményekhez, mivel a gyümölcslevek tartós foltokat okozhatnak.
- Főzés közben a készülék ajtaját mindig tartsa csukva.
- Ha a készüléket bútorlap mögé szerelik, ne csukja be a panelt használat közben, vagy amíg a készülék teljesen le nem hűlt, hogy elkerülje a hő és a nedvesség okozta károkat.
- A termékben található izzó(k)ra és a külön kapható pótizzókra vonatkozó tudnivalók: Ezek az izzók arra készültek, hogy

megfeleljenek a háztartási készülékekben fennálló szélsőséges fizikai feltételeknek, mint például hőmérséklet, rezgés, magas páratartalom, illetve arra használatosak, hogy jelezzék a készülék működési állapotát. Nem alkalmasak egyéb felhasználásra, valamint helyiségek megvilágítására.

- Ez a termék egy G energiahatékonysági osztályú fényforrást tartalmaz.
- Csak az azonos műszaki jellemzőkkel rendelkező lámpákat használjon .
- A készülék javítását bízza a márkaszervizre. Mindig eredeti pótalkatrészt használjon.

2.4 Ápolás és tisztítás

FIGYELMEZTETÉS!

Személyi sérülés, tűz vagy a készülék károsodásának veszélye áll fenn!

- Karbantartás előtt kapcsolja ki a készüléket, és húzza ki a konnektorból.
- Biztosítsa, hogy a készülék hideg legyen, hogy elkerülje az üveg törését. Ha az ajtó üvegpaineljei sérültek, forduljon a hivatalos szervizhez a csere érdekében.
- Legyen óvatos, amikor az ajtót leszereli a készülékről.
- Minden használat után tisztítsa meg és szárítsa meg a készüléket, a sütőteret és a tartozékokat, hogy megakadályozza a gőzkontaminációt, a korróziót és a felületi romlást.
- A készülék és a tartozékok tisztításához használjon mikroszálás kendőt, meleg vizet és semleges tisztítószeret. Ne használjon súrolószereket, tisztítószivacsokat, oldószereket, éles szélű vagy fém tárgyakat.
- Sütőtisztító spray használatakor kövesse a csomagoláson található biztonsági utasításokat.

2.5 Ártalmatlanítás

FIGYELMEZTETÉS!

Sérülés- vagy fulladásveszély áll fenn.

- A készülék ártalmatlanítására vonatkozó tájékoztatásért lépjen kapcsolatba a helyi hatóságokkal.
- Húzza ki a készüléket a hálózatból, majd vágja le és dobja ki az elektromos kábelt.

3. TERMÉKLEÍRÁS

3.1 Általános áttekintés

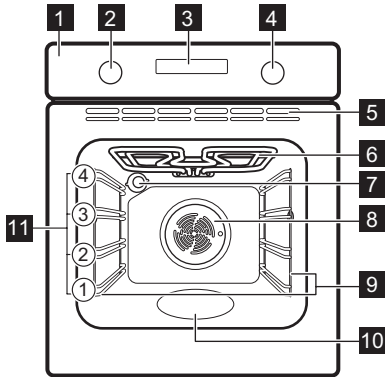

- 1 Kezelőpanel
- 2 Sütőfunkciók szabályozógombja
- 3 Kijelző
- 4 Hőmérséklet-szabályozó gomb
- 5 Szellőzési terület a hűtőventilátor számára
- 6 Fűtőelem
- 7 Lámpa
- 8 Ventilátor
- 9 Kivehető polctartó
- 10 Sütőtér mélyedése - Víztisztítás tartálya
- 11 Polcpozíciók

3.2 Kezelőpanel

—, + Az idő beállításához.

⌚ Az óra funkció beállítása.

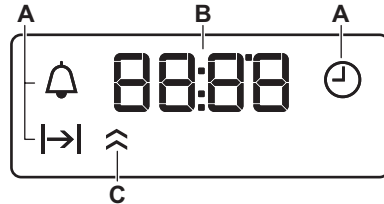

- A. Órafunkciók
- B. Timer
- C. Hőképző jelzőfény (csak kiválasztott modelleken)

A készülék bekapcsolása:

1. Nyomja meg a választógombokat. A gombok kihúzhatók (csak bizonyos modelleknél).
2. Forgassa a sütőfunkció választógombot funkció kiválasztásához.
3. A beállítások módosításához forgassa el a szabályozógombot.

A készülék kikapcsolásához fordítsa a sütőfunkciók gombját kikapcsolt 0 helyzetbe.

4. AZ ELSŐ HASZNÁLAT ELŐTT

4.1 Az idő beállítása

A hálózati feszültséghez való első csatlakoztatás után várja meg, amíg megjelenik a kijelzőn: "00:00" vagy "12:00" (modelltől függően).

1. +, — – nyomja meg az idő beállításához.
2. ⌚ - A megerősítéshez nyomja meg az gombot, illetve 5 másodperc elteltével az óra beállítása automatikusan mentve lesz.









4.2 Kezdeti előmelegítés és tisztítás

1. Melegítse elő az üres készüléket, hogy eltávolítsa a szagokat. Szellőztesse ki a helyiséget.
2. Vegyen ki minden tartozékot és a kivehető polctartókat
3. Állítsa az egyes funkciókat maximális hőmérsékletre, és hagyja a készüléket meghatározott ideig működni: 1 ó, 15 perc, 15 perc. Tekintse meg a Mindennapi használat.
4. Kapcsolja ki a készüléket, és hagyja lehűlni.

5. Tisztítsa meg mikroszálas ruhával, meleg vízzel és lágy tisztítószerrel. Tegye vissza a tartozékokat és a polctartókat.

5. MINDENNAPI HASZNÁLAT

5.1 Fűtési funkciók

	Sütő világítás: Sütőlámpa
	Légkeveréses sütés: Omlósság, ropogósság
	Konvekciós levegő (nedves): Sütés
	Alsó + felső sütés / Vízisztítás: Hagyományos sütés, ropogósság, fényes kéreg / Tisztítás
	Alsó sütés: Ételtartósítás
	Hőlégbefúvás, nagy hőfok: Egyenletes sütés, omlósság, aszalás
	Grill: Píritás, grillezés
	Infrasütés: Hússütés, rakott étel készítése, píritás
	Kiolvasztás: Kiolvasztás

5.2 A sütőfunkció beállítása

1. A sütőfunkciók gombját forgassa el a sütőfunkció kiválasztásához.
2. A hőmérséklet kiválasztásához fordítsa el a szabályozó gombot.
3. Amikor a sütés véget ér, a készülék kikapcsolásához fordítsa a gombokat kikapcsolt helyzetbe.



5.3 Timer

1. Nyomja meg többször a  gombot egy órafunkció kiválasztásához:

 **Napszak:** Állítsa be, módosítsa vagy ellenőrizze a pontos időt.



 **Időtartam:** Állítsa be a működési időt. Elérhető egy sütőfunkció és hőmérséklet beállítás után. A készülék automatikusan kikapcsol, amikor letelik a beállított idő.

 **Percszámláló:** Visszaszámlálás beállítása.

2.  ,  - nyomja meg az idő beállításához.

3. Amikor a beállított idő véget ér, hangjelzés hallható. Nyomja meg bármelyik gombot.

4. Fordítsa a gombokat kikapcsolt helyzetbe.

Egy órafunkció törléséhez nyomja meg  többször a gombot, amíg a szimbóluma villogni nem kezd. Nyomja meg és tartsa le nyomva a  gombot, amíg a kijelzőn a **00:00** meg nem jelenik.

5.4 Tartozékok



Modelltől függően kapható tartozékok. Olvassa be a QR-kódot a készülékhez mellékelte tartozékok használatának megtekintéséhez. Külön megrendelheti az opcionális tartozékokat. További tudnivalóért vegye fel a kapcsolatot a helyi forgalmazóval.

A tetején lévő kis bemélyedés növeli a biztonságot és védi a dőlést. A polc körüli perem megakadályozza a főzőedény lecsúszását a polcról.

Helyezze be a tartozékot (huzalpolcot/tálcát) a polctartó vezetősíneje közé. Ügyeljen arra, hogy a polc hozzáérjen a sütő belsejének hátuljához, és a lábak lefelé nézzenek.

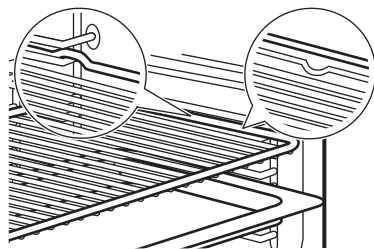

Ha a tálca lejtős, helyezze a sütőtér hátsó része felé.

Ha van felirat a tartozékon, győződjön meg arról, hogy az Ön felé néz.

Ha lyukas tálcát használ, helyezzen alá tálcát/edényt a lecsepögő folyadékok összegyűjtéséhez.

6. TANÁCSOK ÉS TIPPEK

6.1 Sütési javaslatok

A táblázatban szereplő hőmérsékleti értékek és sütési időtartamok csak tájékoztatóként szolgálnak. A receptektől, valamint a felhasznált összetevők minőségétől és mennyiségétől függenek. Ha nem találja a beállításokat egy adott recepthez, akkor keressen hasonló ételt.

A polcszintek számozása a sütő aljától felfelé történik.

A táblázatokban használt szimbólumok:

	Étel típusa
	Sütőfunkció
	Hőmérséklet
	Polcpozíció
	Főzési idő (perc)
	További információ

6.2 Konvekciós levegő (nedves)

A legjobb eredmény érdekében használja az alábbi táblázatban szereplő ajánlásokat.

	°C			
Édes roládok, 12 db	180	2	35 - 40	1)
Péksütemény, 9 db	180	2	35 - 40	1)
Pizza, gyorsfagyasztott, 0,35 kg	220	2	35 - 40	2)
Piskótatekerics	170	2	30 - 40	1)
Csokoládés sütemény	180	2	30 - 40	1)
Szufflé, 6 db	200	3	30 - 40	3)
Piskóta tortaalap	170	2	20 - 30	4)
Piskótatorta	170	2	35 - 45	5)
Párolt hal, 0,3 kg	180	3	35 - 45	1)
Hal egészben, 0,2 kg	180	3	35 - 45	1)
Halfilé, 0,3 kg	180	3	35 - 45	6)
Párolt hús, 0,25 kg	200	3	40 - 50	1)

	°C			
Saslik, 0,5 kg	200	3	25 - 35	1)
Cookie (amerikai csokis keksz), 16 db	180	2	20 - 30	1)
Puszedli, 20 db	180	2	40 - 45	1)
Muffin, 12 db	170	2	30 - 40	1)
Sós aprósütemény, 16 db	170	2	35 - 45	1)
Teasütemény omlós tésztából, 20 db	150	2	40 - 50	1)
Kosárka, 8 db	170	2	20 - 30	1)
Párolt zöldségek, 0,4 kg	180	3	35 - 40	1)
Vegetáriánus omllett	200	3	30 - 45	6)
Mediterrán zöldségek, 0,7 kg	180	4	35 - 40	1)

- 1) Használjon sütőlapot vagy zsírfogó tálat.
- 2) Használjon huzalpolcot.
- 3) Használja a kerámia formákat a rácson.
- 4) A pitealap-formát a sütőrácsra használja.
- 5) Használja a sütőtálat rácson.
- 6) Pizzaszerpenyő rácson

6.3 Információ a bevizsgáló intézetek számára

Vizsgálati módszerek az alábbi szabványoknak megfelelően: IEC 60350-1.

		°C		
Aprósütemény, 16 db/tepsi				
	3	160	25 - 30	1)2)
	2	150	20 - 30	1)2)
	1 és 3	150 - 160	20 - 30	1)2)
Almáspite, 2 forma, átmérő: 20 cm				
	2	170	70 - 90	3)
	2	160	70 - 90	3)
Piskóta Ø26 cm kerek sütőformában				

		°C		
	2	170	25 - 35	3)2)
	2	160	25 - 35	3)2)
	1 és 3	160	25 - 40	3)2)
Linzer				
	3	150	15 - 30	1)2)
	2	150	15 - 25	1)2)

		°C		
	1 és 3	150	15 - 30	1)2)
Toast kenyér				
	3	max.	2 - 5	3)2)
1) Használat Sütő tálcá.				
2) Melegítse elő a készüléket 10 percig.				
3) Használat Huzalpolc.				

7. ÁPOLÁS ÉS TISZTÍTÁS

7.1 Megjegyzések a tisztítással kapcsolatban

- Használjon tisztítószeret fémfelületekhez.
- Tisztítsa meg és ellenőrizze a sütőtér kereténél körbefutó ajtó tömítést.
- A nedvesség lecsapódhat a készülékben vagy az ajtó üvegepaneljein. A lecsapódás csökkentése érdekében hagyja, hogy a készülék 10 percig működjön a főzés előtt. Ne tároljon élelmiszert a készülékben 20 percnél hosszabb ideig.
- A tartozékokat tilos mosogatógépben tisztítani!

7.2 A polctartók

1. Ellenőrizze, hogy lehűlt-e már a készülék.
2. Húzza el a polctartó elülső részét az oldalfaltól.
3. Húzza el a polctartó hátulját az oldalfaltól, majd vegye ki a polctartót.
4. Helyezze vissza a polctartókat az eredeti helyzetükbe. Ismételje meg a lépéseket fordított sorrendben.

Ha teleszkópos sütősínek vannak mellékelve, a rögzítőcsapoknak előre kell mutatniuk.

7.3 Víz tisztítás

Ez a tisztítási eljárás pára segítségével könnyíti meg a zsír- és ételmaradékok eltávolítását a készülékből.

1. Töltsön vizet a sütőtér bemélyedésébe: 150 ml.
2. Állítsa be a
3. Állítsa be a hőmérsékletet 90 °C-ra.
4. Hagyja 30 perc ideig működni a készüléket.

5. Kapcsolja ki a készüléket.
6. Várja meg, hogy a készülék lehűljön. Puha törülőruhával törölje szárazra a sütőteret.

7.4 Az ajtó eltávolítása és visszاسzerelése

A sütőajtón két üvegepanel található. A sütőajtó és a belső üvegepanel eltávolítható a tisztításhoz. Olvassa el a teljes "Ajtó eltávolítása és telepítése" utasítást, mielőtt eltávolítja az üvegepaneleket.

VIGYÁZAT!

Ne használja a készüléket az üveglapok nélkül.

1. Nyissa ki teljesen az ajtót, és fogja meg mindkét zsanért.

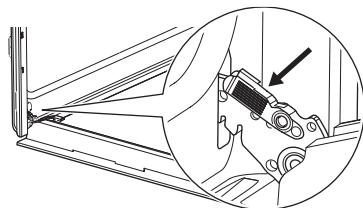

2. Emelje fel és húzza a reteszeket, amíg be kattannak.

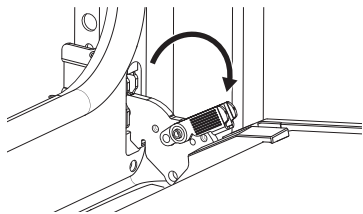

3. Csukja vissza a sütő ajtaját az első nyitási pozícióig (félig). Ezután emelje fel és húzza meg, majd vegye ki az ajtót a helyéről.

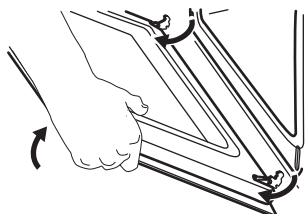

4. Helyezze az ajtót egy stabil felületre terített puha ruhára, majd oldja ki a reteszelőrendszert a belső üveglap kiszéréséhez.

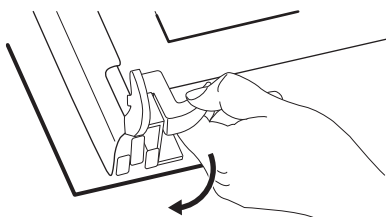

5. A rögzítőket forgassa el 90°-kal, majd húzza ki azokat a helyükről.

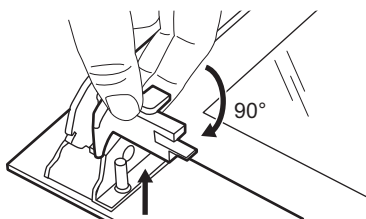

6. Először óvatosan emelje meg, majd távolítsa el az üveglapokat.

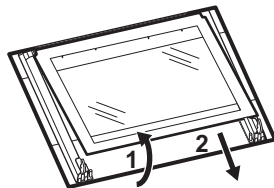

7. Tisztítsa meg az üveglapokat mosogatószeres vízzel. Óvatosan törölje szárazra az üveglapokat. Az üveglapokat tilos mosogatógépben tisztítani.
8. Tisztítás után tegye vissza az üveglapot és a sütőajtót a helyére.

Ha az ajtó helyesen van beszerelve, a reteszek zárásakor kattánás hallható.

Helyes felszereléskor az ajtó díszléce kattánó hangot ad.

Győződj meg arról, hogy a belső üveglapot **A** megfelelően helyezte a helyére.



7.5 A lámpa cseréje

Húzza ki a készüléket a hálózathoz, és várjon, amíg lehűl.

Cserélje ki az izzót egy megfelelő, 300 °C-ig hőálló izzóra.

Hátsó lámpa

1. Az üvegburát fordítsa el az eltávolításához.
2. Tisztítsa meg az üvegburát.
3. Cserélje ki az izzót.
4. Szerelje fel az üvegburát.

8. HIBAELHÁRÍTÁS

Ha nem talál megoldást egyedül a problémára, forduljon a márkakereskedőhöz vagy a hivatalos márkaszervizhez. A szerviz részletei az előlő kereten található besorolási táblán

találhatók. Az ajtó kinyitásakor látható. Ne távolítsa el az adattáblát.

Az ajtótomítás sérült. - Ne használja a készüléket. Vegye fel a kapcsolatot egy hivatalos szervizzel.

Az izzó nem működik. - Az izzó kiégett. Cserélje ki az izzót.

A kijelzőn megjelenik "00:00" vagy "12:00".
- Áramszünet történt. Állítsa be a pontos időt.

9. ENERGIAHATÉKONYSÁG

9.1 Termékinformációs lap és termékinformációk a 65/2014/EU és a 66/2014/EU sz. szerint

Gyártó neve	Electrolux	
Modellazonosító	EOF3H40BW 944068234 EOF3H40BX 944068233 EOF3H50BK 944068231 EOF3H50BX 944068153 EOF5H40BX 944068240 EOF5H50BX 944068241 EOF5H50BZ 944068470	
Energiatakarékossági szám	95.1	
Energiatakarékossági osztály	A	
Villamosenergia-fogyasztás normál terhelés, alsó + felső sütés mellett	0.89 kWh/ciklus	
Energiafogyasztás normál terhelésnél, légkeveréses üzemmód mellett	0.78 kWh/ciklus	
Sütőterek száma	1	
Hőforrás	Elektromosság	
Hangerő	65 l	
A sütő fajtája	Beépíthető sütő	
Tömeg	EOF3H40BW	28.1 kg
	EOF3H40BX	28.1 kg
	EOF3H50BK	29.3 kg
	EOF3H50BX	28.4 kg
	EOF5H40BX	29.3 kg
	EOF5H50BX	28.8 kg
	EOF5H50BZ	29.3 kg

A készülék vizsgálata az alábbi szabványok szerint történt: EN IEC 60350-1.

9.2 Információkövetelmények az (EU) 2023/826 rendelet szerint

Energiafogyasztás készenléti üzemmódban	0.8 W
A készülék automatikus alacsony energiaszintű üzemmódjának eléréséhez szükséges maximális idő	20 perc

A készülék vizsgálata az alábbi szabványok szerint történt: EN 50564.

9.3 Energiatakarékosságra vonatkozó javaslatok

- Főzés közben tartsa zárva az ajtót, és kerülje a gyakori kinyitást.
- Tartsa tisztán az ajtótomítást, és ügyeljen rá, hogy megfelelően legyen a helyére rögzítve.
- Használjon fém vagy sötét, nem tükröző edényeket.
- Hagyja ki az előmelegítést, hacsak nem szükséges.
- Minimalizálja a szüneteket több étel egymás utáni sütése között.
- Amikor csak lehetséges, használja a légkeveréses főzési funkciókat az energiatakarékosság érdekében (csak bizonyos modelleknél).
- Használjon maradék hőt, hogy melegen tartsa az ételt. Csökkentse a készülék hőmérsékletét legalább 3-10 perc értékre a főzés vége előtt.
- A főzés során kapcsolja ki a lámpát, hacsak nincs rá szükség.
- Konvekciós levegő (nedves) (csak kiválasztott modellek) - ez a funkció megfelel a szabványok szerinti energiatakarékossági besorolásnak és az ökológiai kialakításra vonatkozó követelményeknek (EU 65/2014 és EU 66/2014 szerint). Tesztek a következők szerint: IEC/EN 60350-1. A sütőajtó sütés közben be kell csukni, hogy a funkció ne legyen megszakítva, és hogy a sütő a lehető legnagyobb energiatakarékossággal működjön. Amikor ez a funkció aktív, a

lámpa automatikusan kikapcsol. Egyes modelleknél ez 30 mp időt vesz igénybe.

- Biztonsági okokból, ha a sütőfunkció aktív, és nem módosítanak a beállításokon, a készülék bizonyos idő elteltével automatikusan kikapcsol. Ha egy sütőfunkciót az automatikus kikapcsolási

időt meghaladó ideig kíván működtetni, állítsa be a sütési időtartamot.

- 12.5 ó: 30-115 °C
- 8.5 ó: 120-195 °C
- 5.5 ó: 200-245 °C
- 3 ó: 250-maximum °C

10. KÖRNYEZETVÉDELMI TUDNIVALÓK

Hasznosítsa újra a szimbólummal ellátott anyagokat . A csomagolást az újrahasznosítás érdekében tegye a megfelelő konténerbe. Segítsen a környezet és az emberi egészség védelmében az elektromos és elektronikus készülékek hulladékának újra-

hasznosításával. Ne dobja ki a szimbólummal ellátott készülékeket  a háztartási hulladékkal. Juttassa el a terméket a helyi újrahasznosító létesítménybe, vagy vegye fel a kapcsolatot a helyi önkormányzati szervvel.

1. GÜVENLİK BİLGİLERİ.....	26	7. BAKIM VE TEMİZLİK.....	32
2. GÜVENLİK TALİMATLARI.....	27	8. SORUN GİDERME.....	34
3. ÜRÜN AÇIKLAMASI.....	29	9. ENERJİ VERİMLİLİĞİ.....	34
4. İLK KULLANIMDAN ÖNCE.....	30	10. TÜKETİCİNİN SEÇİMLİK HAKLARI.....	35
5. GÜNLÜK KULLANIM.....	30	11. DİKKATE ALINMASI GEREKEN	
6. İPUÇLARI VE ÖNERİLER.....	31	ÇEVRESEL FAKTÖRLER.....	36

1. ⚠ GÜVENLİK BİLGİLERİ

Cihazın montajı ve kullanımından önce, verilen talimatları dikkatlice okuyun. Üretici, yanlış kurulum veya kullanımdan kaynaklanan yaralanma ya da hasarlardan sorumlu değildir. Talimatları, ileride kullanabilmeniz için her zaman güvenli ve kolay ulaşılabilir bir yerde tutun.

1.1 Çocukların ve savunmasız kişilerin güvenliği

- Bu cihaz, gözetim altında bulunmaları veya cihazın güvenli şekilde kullanımı ve oluşabilecek tehlikeler hakkında bilgi verilmesi kaydıyla 8 yaş ve üzeri çocuklar ile fiziksel, duyuşal veya zihinsel kapasitesi düşük ya da bilgi ve deneyimi olmayan kişiler tarafından kullanılabilir. 8 yaşından küçük çocuklar ve ileri düzey zihinsel ile fiziksel engellere

sahip kişiler gözetim altında bulunmadıkları müddetçe bu ürünü tek başına kullanmamalıdır.

- Çocukların cihazlarla ve oynamadıklarından emin olun.
- Tüm ambalajları çocuklardan uzak tutun ve uygun şekilde bertaraf edin.
- UYARI: Cihaz ve erişilebilir parçaları kullanım sırasında ısınır. Kullanım ve soğutma sırasında çocukları ve evcil hayvanları uzak tutun.
- Varsa çocuk güvenlik cihazını etkinleştirin.
- Çocuklar cihazı gözetim olmadan temizlememeli veya bakımını yapmamalıdır.

1.2 Genel Güvenlik

- Bu cihaz sadece pişirme amaçlıdır.
- Bu cihaz tek bir evde kapalı bir ortamda ev içi kullanım için tasarlanmıştır.

- Bu cihaz; ofislerde, otel misafir odalarında, oda-kahvaltı misafir odalarında, çiftlik konukevlerinde ve bu tür kullanımın (ortalama) ev içi kullanım seviyelerini aşmadığı diğer benzer konaklama yerlerinde kullanılabilir.
- Cihazı, uygun ankastre montajı yapmadan kullanmayın.
- Herhangi bir bakım işleminin önce cihazın fişini prizden çekin.
- Elektrik kablosunun zarar görmesi durumunda elektrik nedeniyle bir tehlike oluşmasına engel olmak için bu kablo; üretici, yetkili servis veya benzer nitelikteki kalifiye bir kişi tarafından değiştirilmelidir.
- UYARI: Elektrik çarpması olasılığını ortadan kaldırmak için, lambayı değiştirmeden önce cihazı mutlaka kapayın.
- UYARI: Cihaz ve erişilebilir parçaları kullanım sırasında ısınır. Isıtma elemanlarına veya cihaz boşluğunun yüzeyine dokunmaktan kaçının.
- Aksesuarları veya fırın kaplarını çıkarırken veya yerine koyarken mutlaka fırın eldiveni kullanın.
- Raf desteklerini çıkarmak için önce raf desteklerinin ön kısmını, sonra arka uçlarını yan duvarlardan çekin. Raf desteklerini işlemin tersini uygulayarak takın.
- Cihazı temizlemek için buharlı temizleyici kullanmayın.
- Cam kapıyı silmek için sert, aşındırıcı temizleyiciler veya keskin metal kazıyıcılar kullanmayın. Bu tip malzemeler yüzeyi çizebilir ve bunun neticesinde cam kırılabilir.

2. GÜVENLİK TALİMATLARI

2.1 Installation

⚠ UYARI!

Cihazın montajı yalnızca kalifiye bir kişi tarafından yapılmalıdır.

- Tüm ambalajları çıkarın.
- Hasarlı bir cihazı monte etmeyin ya da kullanmayın.
- Web sitemizde bulunan kurulum talimatlarını uygulayın.

- Cihazı hareket ettirdiğinizde dikkatli olun, cihaz ağırdır. Koruyucu eldiven ve koruyucu ayakkabı kullanın.
- Cihazı kulpundan tutarak çekmeyin.
- Cihazı, kurulum gerekliliklerini karşılayan güvenli ve uygun bir yere yerleştirin.
- Diğer cihazlar ve üniteler arasında olması gereken minimum mesafeyi koruyun.
- Cihazı monte etmeden önce, cihazın düz olduğundan ve kapının herhangi bir kısıtlama olmadan açıldığından emin olun.

- Cihaz bir elektrikli soğutma sistemi ile donatılmıştır. Elektrik güç kaynağı ile çalıştırılmalıdır.

2.2 Elektrik bağlantısı

⚠ UYARI!

Yangın ve elektrik çarpması riski.

- Tüm elektrik bağlantıları kalifiye bir elektrik teknisyeni tarafından yapılmalıdır.
- Bilgi etiketindeki parametrelerin ana güç kaynağının elektrik gücüne uygun olduğundan emin olun.
- Cihaz topraklanmalıdır. Daima doğru takılmış darbeye dayanıklı bir priz kullanın.
- Çoklu fiş adaptörleri ve uzatma kabloları kullanmayın.
- Elektrik fişini ve kablosunu hasara uğratmaktan kaçının. Değişim yapılması gerekiyorsa mutlaka Yetkili Servisimize yaptırılmalıdır.
- Şebeke kablolarının, özellikle çalışırken veya kapak sıcak olduğunda, cihazın kapağına veya altındaki yuvanın yakınına temas etmesine veya yanmasına izin vermeyin.
- Canlı ve yalıtımlı parçaların şok koruması güvenli bir şekilde bağlanmalı ve aletsiz sökülmeyecek şekilde olmalıdır.
- Fişi şebeke prizine sadece kurulum tamamlandıktan sonra takın. Kurulumdan sonra elektrik fişine erişebildiğinizden emin olun.
- Eğer elektrik prizi gevşekse, elektrik fişini bağlamayın.
- Cihazın fişini elektrik kablosundan çekerek çekmeyin. Daima şebeke fişinden çekin.
- Sadece doğru yalıtım cihazlarını kullanın: Hat koruyucu devre kesiciler, sigortalar (yuvasından çıkarılan vida tipi sigortalar), toprak kaçağı kesicileri ve kontaktörler.
- Elektrik tesisatında, cihazı tüm kutuplardan şebekeden ayıran, kontak açıklığı en az 3 mm olan bir yalıtım cihazı bulunmalıdır.
- Bu cihazın paket içeriğinde yalnızca bir elektrik kablosu bulunmaktadır.

Avrupa için montaj veya değişime uygun kablo tipleri:

H07 RN-F, H05 RN-F, H05 RRF, H05 VV-F, H05 V2V2-F (T90), H05 BB-F

Kablonun kesiti için bilgi etiketindeki toplam güce bakın. Tabloya da bakabilirsiniz:

Toplam güç (W)	Kablo kesiti (mm ²)
maksimum 1,380	3x0.75
maksimum 2,300	3x1
maksimum 3,680	3x1.5

Topraklama kablosu (yeşil / sarı kablo) kah-verengi faz ve mavi nötr kablolardan 2 cm daha uzun olmalıdır.

2.3 Kullanım

⚠ UYARI!

Yaralanma, yanma ve elektrik çarpması veya patlama riski vardır.

- Cihazın teknik özelliklerini kesinlikle değiştirmeyin.
- Havalandırma deliklerinin kapalı olmadığından emin olun.
- Çalışır durumdayken cihazı denetimsiz bırakmayın.
- Her kullanımdan sonra cihazı kapayın.
- Çalışma sırasında cihazın kapısını açarken dikkatli olun, zira sıcak hava ve alkol bileşenlerinden çıkan yanıcı karışımlar dışarı çıkabilir.
- Cihazı ıslak elle veya cihaz suyla temas ettiğinde çalıştırmayın.
- Açık kapağın üzerine baskı uygulamayın.
- Cihazınızı bir çalışma yüzeyi veya saklama yüzeyi olarak kullanmayın.
- Kapı açırken kıvılcımları ve açık alevleri cihazdan uzak tutun.
- Sadece onaylı cam konserve kavanozlarını kullanın.
- Cihazın yakınına yanıcı ürünler koymayın.

⚠ UYARI!

Cihazın zarar görme riski söz konusudur.

- Emaye kaplamanın zarar görmesini veya renginin solmasını önlemek için:
 - Fırın gereçlerini veya nesneleri doğrudan tabandaki boşluğun üzerine koymayın.
 - Alüminyum folyoyu doğrudan tabandaki boşluğun üzerine koymayın.
 - cihaz sıcakken içine doğrudan su koymayın.
 - Pişirme sonrasında nemli yemekleri ve yiyecekleri cihazın içinde bırakmayın.
 - Aksesuarları çıkarırken veya takarken dikkatli olun.
- Mineye veya paslanmaz çelik renk değişikliği cihazın performansını etkilemez.

- Islak kek için derin bir kap kullanın, zira meyve suyu kalıcı lekeler neden olabilir.
- Pişirme sırasında cihazın kapağı daima kapalı olmalıdır.
- Cihaz bir mobilya panelinin arkasına monte edilmişse, ısıtma ve nem hasarını önlemek için cihaz tamamen soğuyana kadar paneli kapatmayın.
- Bu ürünün içindeki lamba(lar) ve ayrı satılan yedek parça lambalar ile ilgili olarak: Bu lambaların sıcaklık, titreşim, nem gibi ev aletlerindeki anormal fiziksel koşullara dayanması ya da cihazın çalışma durumu hakkında bilgi vermesi amaçlanmıştır. Başka uygulamalarda kullanım amaçlı olmayıp, ev odası aydınlatma için uygun değildir.
- Bu ürün, enerji verimliliği sınıfı G olan bir ışık kaynağı içerir.
- Yalnızca aynı özelliklere sahip lambaları kullanın.
- Cihazı onarmak için yetkili bir Servis Merkezine başvurun. Yalnızca orijinal yedek parçalar kullanın.

2.4 Bakım ve temizlik

⚠ UYARI!

Yaralanma, yangın veya cihazın zarar görme riski söz konusudur.

- Bakımdan önce, cihazı devre dışı bırakın ve elektrik bağlantısını kesin.
- Camın kırılmasını önlemek için cihazın soğuk olduğundan emin olun. Kapı cam panelleri hasar görürse değiştirilmesi için yetkili servis merkezi ile irtibata geçin.
- Kapıyı cihazdan çıkarırken dikkatli olun, ağırdır.
- Her kullanımdan sonra cihazı, boşluğunu ve aksesuarlarını temizleyip kurutarak buhar yoğunlaşmasını, korozyonu ve yüzeyin bozulmasını önleyin.
- Cihazı ve aksesuarları temizlemek için nötr deterjan ve ılık su ile ıslatılmış bir mikro fiber bez kullanın. Aşındırıcı ürünler, bezler, çözücüler keskin kenarlı metal cisimler kullanmayın.
- Fırın spreyi kullanırken ambalaj üzerindeki güvenlik talimatlarına uyun.

2.5 Elden Çıkarma

⚠ UYARI!

Yaralanma ve boğulma riski.

- Cihazın nasıl elden çıkarılacağı hakkında bilgi almak için yerel kurumlarla iletişime geçin.
- Cihazın şebeke ile bağlantısını kesin, ardından elektrik kablosunu çıkarın.

3. ÜRÜN AÇIKLAMASI

3.1 Genel bakış

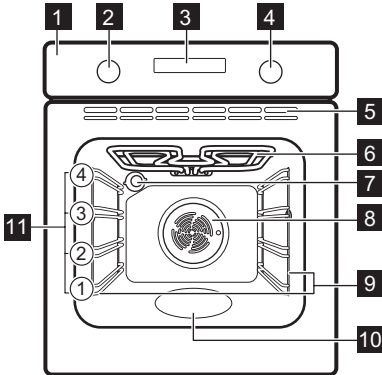

- 1 Kontrol paneli
- 2 Pişirme fonksiyonları düğmesi
- 3 Gösterge Ekranı
- 4 Kontrol düğmesi (sıcaklık için)

- 5 Soğutma fanı için havalandırma delikleri
- 6 Isıtma elemanı
- 7 Lamba
- 8 Fan
- 9 Raf desteği, çıkarılabilir
- 10 Çukur hazne - Suyla temizleme haznesi
- 11 Raf konumları

3.2 Kontrol paneli

—, + Zaman ayarlamak için.



Saat fonksiyonunu ayarlamak için.

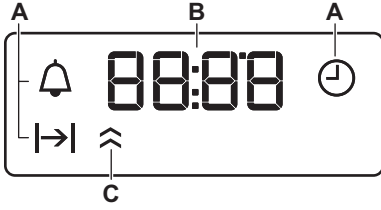

- A. Saat fonksiyonları
B. Zamanlayıcı
C. Isıtma göstergesi (yalnızca seçili modellerde)

Cihazı çalıştırmak için:

1. Döner düğmelere basın. Düğmeler belirli (sadece belirli modellerde bulunur).
2. Fonksiyonu seçmek için ısıtma fonksiyonları düğmesini çevirin.
3. Ayarları yapmak için kontrol düğmesini çevirin.

Cihazı kapatmak için: ısıtma fonksiyonları döner düğmesini **0** konumuna çevirin.

4. İLK KULLANIMDAN ÖNCE

4.1 Sürenin ayarlanması.

Prize ilk kez bağlandıktan sonra gösterge ekranı seçeneklerini gösterene kadar bekleyin: "00:00" veya "12:00" (modele bağlı olarak).

1. \pm - saati ayarlamak için basın.
2. Onaylamak için ⌚ ögesine basın veya ayarlanan zaman 5 saniye sonra otomatik olarak kaydedilecektir.

4.2 İlk ön ısıtma ve temizleme

1. Kokuları gidermek için boş cihazı önceden ısıtın. Odayı havalandırın.

2. Tüm aksesuarları ve raf desteklerini çıkarın.
3. Her işlevi maksimum sıcaklığa ayarlayın ve cihazın belirtilen süreler boyunca çalışmasına izin verin: ☐ 1 sa, ☑ 15 dk, ☑ 15 dk. Bkz. Günlük kullanım.
4. Cihazı kapatın ve soğumasını bekleyin.
5. Yumuşak deterjanlı ılık su ile ıslatılmış bir mikro fiber bez ile temizleyin. Aksesuarları ve raf desteklerini değiştirin.

5. GÜNLÜK KULLANIM

5.1 Isıtma fonksiyonları

	Işık: Fırın lambası
	Fanlı Pişirme: Yumuşaklık, gevreklik
	Fanlı Pişirme (Nemli): Fırında Pişirme
	Alt+üst ısıtma / AquaClean Buharla Temizleme: Geleneksel pişirme, gevreklik, kabuk parlaklığı / Temizleme
	Alt Isıtma: Yiyeceklerin muhafazası
	Sıcak Hava: Eşit pişirme, yumuşaklık, kurutma
	Izgara: Kızartma, ızgara
	Turbo Izgara: Et kavurma, graten yapma, kızartma



Buz çözme: Buz çözme

5.2 Isıtma fonksiyonunu ayarlama

1. Herhangi bir pişirme fonksiyonunu seçmek için pişirme fonksiyonları düğmesini çevirin.
2. Sıcaklığı.
3. Pişirme işlemi sona erdiğinde, cihazı kapatmak için düğmeleri kapalı konuma getirin.

5.3 Zamanlayıcı

1. Saat fonksiyonunu seçmek için ⌚ tuşuna art arda basın:
- ⌚ **Günün Saati:** Günün saatini ayarlayın, değiştirin veya kontrol edin.

→| **Süre:** Çalışma süresini ayarlayın. Isıtma fonksiyonu ve sıcaklık ayarlandıktan sonra kullanılabilir. Cihaz, ayarlanan süre dolduğunda otomatik olarak kapanır.

🔔 **Zaman Ayarı:** Geri sayım süresini ayarlayın.

2. +, - saati ayarlamak için basın.
3. Ayarlanan süre sona erdiğinde, sinyal duyulur. Herhangi bir düğmeye basın.
4. Gerekliyse düğmeleri kapalı konuma getirin.

Saat fonksiyonunu iptal etmek için sembol yanıp sönene kadar ⌚ düğmesine art arda basın. Ekranda **00:00** görünene kadar — tuşunu basılı tutun.

5.4 Aksesuarlar



Modele bağlı olarak mevcut aksesuarlar. Cihazınızla birlikte verilen aksesuarların nasıl kullanılacağını öğrenmek için QR kodunu tarayın. İsteğe bağlı aksesuarları ayrıca sipariş edebilirsiniz. Daha fazla bilgi için lütfen yerel tedarikçinizle iletişime geçin.

Üst kısımdaki küçük girinti güvenliği artırır ve eğilmeye karşı koruma sağlar. Rafın etrafındaki kenar, pişirme kaplarının raftan düşmesini engeller.

Aksesuarı (tel raf / tepsi) raf desteğinin kılavuz çubukları arasına yerleştirin. Rafın fırının iç kısmının arka yüzeyine değdiğinden ve ayakların aşağı baktığından emin olun.

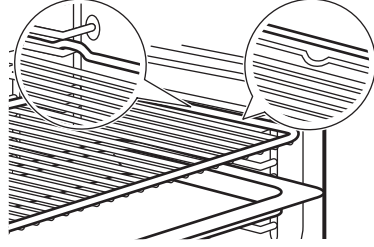

Tepsinizde eğim varsa eğimli bölümü, fırının iç kısmının arkasına doğru yerleştirin.

Aksesuar üzerinde bir yazı varsa size baktığından emin olun.

Delikli bir tepsi kullanıyorsanız damlayan sıvıları toplamak için tepsiyi / kabı altına yerleştirin.

6. İPUÇLARI VE ÖNERİLER

6.1 Pişirme önerileri

Tablolarda verilen sıcaklıklar ve pişirme süreleri sadece bilgi amaçlıdır. Gerçek pişirme süreleri, tariflere ve kullanılan malzemelerin niteliğine ve miktarına bağlıdır. Belirli bir yemek tarifi için ilgili ayarları bulamadığınız takdirde, benzer bir tarife bakınız.

Raf konumlarını fırının alt kısmından başlayarak sayınız.





Tablolarda kullanılan semboller:

🔥	Yiyecek tipi
📄	Pişirme fonksiyonu
°C	Sıcaklık
📄	Raf konumları
⌚	Pişirme süresi (dk)
🔔	Ek bilgi

6.2 Fanlı Pişirme (Nemli)

En iyi sonucu almak için aşağıdaki tabloda listelenen önerileri takip edin.

















🔥	°C	📄	⌚	🔔
Tatlı top ekmekler, 12 parça	180	2	35 - 40	1)
Top ekmek, 9 parça	180	2	35 - 40	1)
Pizza, dondurulmuş, 0,35 kg	220	2	35 - 40	2)
İsviçre rulosu	170	2	30 - 40	1)
Brownie	180	2	30 - 40	1)
Sufle, 6 parça	200	3	30 - 40	3)
Turta tab. pand. kar.	170	2	20 - 30	4)
Victoria sandviçi	170	2	35 - 45	5)
Haşlama balık, 0,3 kg	180	3	35 - 45	1)

	°C			
Bütün Balık, 0,2 kg	180	3	35 - 45	1)
Balık fileto, 0,3 kg	180	3	35 - 45	6)
Haşlama et, 0,25 kg	200	3	40 - 50	1)
Şiş kebab, 0,5 kg	200	3	25 - 35	1)
Bisküviler, 16 parça	180	2	20 - 30	1)
Makaron, 20 parça	180	2	40 - 45	1)
Muffin, 12 parça	170	2	30 - 40	1)
Tuzlu hamur işi, 16 parça	170	2	35 - 45	1)
Kurabiye hamurlu bisküviler, 20 parça	150	2	40 - 50	1)
Minik tartlar, 8 parça	170	2	20 - 30	1)
Sebzeler, haşlama, 0,4 kg	180	3	35 - 40	1)
Vejetaryen omlet	200	3	30 - 45	6)
Akdeniz sebzeleri, 0,7 kg	180	4	35 - 40	1)

- 1) Pişirme veya damlalık tepsisini kullanın.
- 2) Tel rafı kullanın.
- 3) Seramik kapları tel raf üzerinde kullanın.
- 4) Turta kalıbını tel raf üzerinde kullanın.
- 5) Fırın kabını tel raf üzerinde kullanın.
- 6) Pizza tavasını tel raf üzerinde kullanın.

6.3 Test kuruluşlarına yönelik bilgiler

IEC 60350-1 uyarınca testler.

		°C		
Küçük kekler, bir tepside 16 adet				
	3	160	25 - 30	1)2)
	2	150	20 - 30	1)2)
	1 ve 3	150 - 160	20 - 30	1)2)
Elmalı turta, 2 kalıp 20 cm çapında				
	2	170	70 - 90	3)
	2	160	70 - 90	3)
Sünger kek, 26 cm çapında kek kalıbı				
	2	170	25 - 35	3)2)
	2	160	25 - 35	3)2)
	1 ve 3	160	25 - 40	3)2)
Kısa ekmek				
	3	150	15 - 30	1)2)
	2	150	15 - 25	1)2)
	1 ve 3	150	15 - 30	1)2)
Tost				
	3	maks.	2 - 5	3)2)

- 1) Pişirme tepsisi kullanın.
- 2) Cihazı 10 dakika önceden ısıtın.
- 3) Tel raf kullanın.

7. BAKIM VE TEMİZLİK

7.1 Temizleme ile ilgili notlar

- Metal yüzeyler için temizleme solüsyonu kullanın.
- Fırın iç kısmının çerçevesindeki kapak contasını kontrol edin ve temizleyin.
- Cihazın içinde veya kapı cam panellerinde nem yoğunlaşabilir. Yoğunlaşmayı azaltmak için pişirmeye başlamadan önce cihazı 10 dakika çalıştırın. Yiyecekleri cihazda 20 dakikadan fazla tutmayın.
- Aksesuarları bulaşık makinesinde yıkamayın.

7.2 Raf desteklerini çıkarma

1. Cihazın soğumuş olduğundan emin olun.

2. Raf desteğinin ön kısmını yan duvardan uzağa çekin.
3. Teleskobik raf desteğinin arka kısmını yan duvardan uzağa çekip çıkarın.
4. Raf desteklerini ilk konumuna geri getirin. Adımları ters sırada tekrarlayın.

Teleskobik raylar tedarik edilmişse, sabitleme pimleri öne dönük olmalıdır.

7.3 AquaClean Buharla Temizleme

Bu temizleme prosedürü nem kullanarak cihazı kalan yağ ve yemek parçalarından arındırır.

1. Çukur hazneye su dökün: 150 ml.

2.  fonksiyonunu ayarlayın.
3. Sıcaklığı 90 °C olarak ayarlayın.
4. Cihazın 30 dk çalışmasını bekleyin.
5. Cihazı kapatın.
6. Cihaz soğuyana kadar bekleyin. İç kısmı yumuşak bir bezle kurutun.

7.4 Kapıyı çıkarma ve takma

Fırın kapısı iki cam panele sahiptir. Fırın kapısını ve iç cam paneli katalitik temizleme için çıkarabilirsiniz. Cam panelleri çıkarmadan önce "Kapıyı çıkarma ve takma" talimatının tamamını okuyun.

DİKKAT!

Fırını cam panelleri olmadan kullanmayın.

1. Kapıyı tam olarak açın ve her iki menteşeyi tutun.

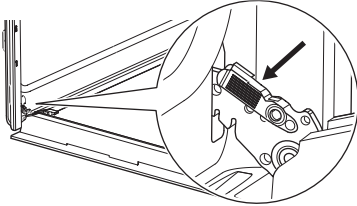

2. Mandalları kaldırın ve "klik" sesi gelene kadar çekin.

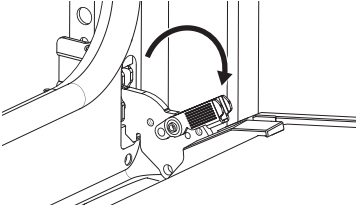

3. Fırın kapısını ortalama yarıya kadar kapayıp ilk açılma pozisyonuna getirin. Daha sonra kaldırın ve çekip kapıyı yuvasından çıkarın.

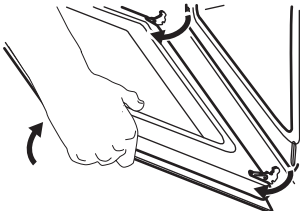

4. Sağlam bir zemin üzerine bir bez yerleştirerek, kapıyı bezin üzerine koyun

ve iç cam paneli çıkarmak için kilitleme sistemini serbest bırakın.

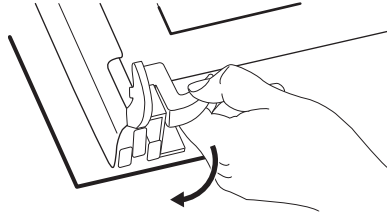

5. Sabitleyicileri 90° döndürün ve yuvalarından çıkartın.

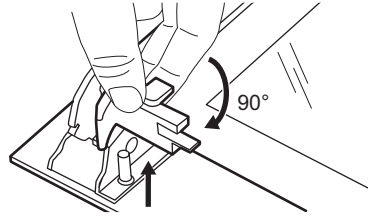

6. Önce dikkatlice kaldırın, ardından cam paneli çıkarın.

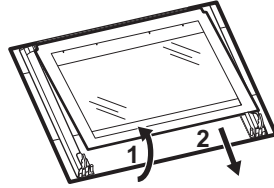

7. Cam panelleri sabunlu suyla temizleyin. Cam panelleri dikkatlice kurulayın. Cam panelleri bulaşık makinesinde yıkamayın.
8. Temizledikten sonra cam paneli ve fırın kapağını takın.

Kapı doğru biçimde takıldığında mandallar kapatılırken "klik" sesi duyulur.

Doğru takıldığında kapı kenarlığında klik sesi duyulur.

İç cam paneli A koltuklara doğru şekilde taktığınızdan emin olun.

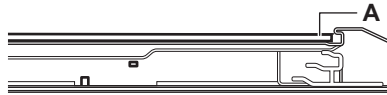

7.5 Lambanın değiştirilmesi

Cihazın elektrik şebekesi bağlantısını kesin ve soğumasını bekleyin.

Bozulan lambayı 300 °C ısıya dayanıklı yeni bir lamba ile değiştirin.

Arka lamba

1. Çıkarmak için cam kapağı döndürün.

2. Cam kapağı temizleyin.
3. Lambayı değiştirin.
4. Cam kapağı takın.

8. SORUN GİDERME

Soruna kendiniz bir çözüm bulamadığınız takdirde, satıcınıza veya bir Yetkili Servis Merkezine başvurun. Servis detayları ön çerçevede bulunan bilgi etiketinde yer almaktadır. Kapağı açtığınızda görünür. Bilgi etiketini çıkarmayın.

Kapak contası hasar görmüş. - Cihazı kullanmayın. Yetkili Servis Merkezini arayın.

Lamba çalışmıyor. - Lamba yanmıştır. Lambayı değiştirin.

Gösterge ekranında şu görünüyor: "00:00" veya "12:00". - Elektrik kesintisi oldu. Saatin ayarlanması.

9. ENERJİ VERİMLİLİĞİ

9.1 (AB) No 65/2014 ve (AB) No 66/2014'e göre Ürün Bilgi Sayfası ve Ürün Bilgisi

Tedarikçi adı	Electrolux
Model tanımlaması	EOF3H40BW 944068234 EOF3H40BX 944068233 EOF3H50BK 944068231 EOF3H50BX 944068153 EOF5H40BX 944068240 EOF5H50BX 944068241 EOF5H50BZ 944068470
Enerji Verimliliği Endeksi	95.1
Enerji verimliliği sınıfı	A
Standart yüklü, geleneksel mod enerji tüketimi	0.89 kWsa/çevrim
Standart yüklü, fanlı modda enerji tüketimi	0.78 kWsa/çevrim
Fırın boşluğu sayısı	1
Isı kaynağı	Elektrik
Hacim	65 l
Fırın tipi	Ankastre Fırın

Kitle	EOF3H40BW	28.1 kg
	EOF3H40BX	28.1 kg
	EOF3H50BK	29.3 kg
	EOF3H50BX	28.4 kg
	EOF5H40BX	29.3 kg
	EOF5H50BX	28.8 kg
	EOF5H50BZ	29.3 kg

Cihaz aşağıdaki standartlara göre test edilmiştir: EN IEC 60350-1.

9.2 (AB) No 2023/826'ya göre bilgi gereksinimleri

Bekleme modunda güç tüketimi	0,8 W
Ekipmanın otomatik olarak uygun düşük güç moduna ulaşması için gereken maksimum süre	20 dk

Cihaz aşağıdaki standartlara göre test edilmiştir: EN 50564.

9.3 Enerji tasarrufu için ipuçları

- Pişirme sırasında kapağı kapalı tutun ve sık sık açmaktan kaçınin.
- Kapak contasını temiz tutun ve yerine iyice sabitlendiğinden emin olun.
- Metal veya koyu, yansıtma yapmayan pişirme kapları kullanın.
- Gerekirse ön ısıtmayı atlayın.

- Birden fazla yemek pişirirken yemekler arasındaki boşta bekleme süresini en aza indirin.
- Mümkünse, enerji kaydetmek için fanlı pişirme fonksiyonlarını kullanın (yalnızca belirli modellerde).
- Yiyeceğinizi sıcak tutmak için atıl sıcaklığı kullanın. Pişirme bitmeden önce cihazın sıcaklığını minimum 3 - 10 dk düşürebilirsiniz.
- Gerekmedikçe pişirme esnasında lambayı kapatın.
- Fanlı Pişirme (Nemli) (sadece belirli modellerde bulunur) - Bu fonksiyon, enerji verimliliği sınıfı ve çevreci tasarım gereksinimlerine (EU 65/2014 ve EU 66/2014 uyarınca) uymak için kullanılmıştır. IEC/EN 60350-1 uyarınca testler. Fonksiyonun aksamadan çalışması

- ve fırının mümkün olduğunca verimli çalışması için pişirme sırasında fırın kapısı kapalı kalmalıdır. Bu fonksiyonu kullandığınızda lamba otomatik kapanır. Bazı modellerde 30 sn sürer.
- Otomatik kapanma - Güvenlik önlemi olarak, ısıtma fonksiyonu etkinse ve hiçbir ayar değiştirilmemişse, cihaz belirli bir süre sonra otomatik olarak kapanır. Otomatik kapanma süresini aşan bir süre boyunca bir ısıtma fonksiyonunu çalıştırmak istiyorsanız, pişirme süresini ayarlayın.
 - 12,5 sa: 30-115 °C
 - 8,5 sa: 120-195 °C
 - 5,5 sa: 200-245 °C
 - 3 sa: 250 - maksimum °C

10. TÜKETİCİNİN SEÇİMLİK HAKLARI

1. Malın ayıplı olduğunun anlaşılması durumunda tüketici;
 - a. Satılanı geri vermeye hazır olduğunu bildirerek sözleşmeden dönme,
 - b. Satılanı alıkoyp ayıp oranında satış bedelinden indirim isteme,
 - c. Aşırı bir masraf gerektirdiği takdirde, bütün masrafları satıcıya ait olmak üzere satılanın ücretsiz onarılmasını isteme,
 - d. İmkân varsa, satılanın ayıpsız bir misli ile değiştirilmesini isteme, seçimlik haklarından birini kullanabilir. Satıcı, tüketicinin tercih ettiği bu talebi yerine getirmekle yükümlüdür.
2. Ücretsiz onarım veya malın ayıpsız misli ile değiştirilmesi hakları üretici veya ithalatçıya karşı da kullanılabilir. Bu fıkradaki hakların yerine getirilmesi konusunda satıcı, üretici ve ithalatçı müteselsilen sorumludur. Üretici veya ithalatçı, malın kendisi tarafından piyasaya sürülmesinden sonra ayıbın doğduğunu ispat ettiği takdirde sorumlu tutulmaz.
3. Ücretsiz onarım veya malın ayıpsız misli ile değiştirilmesinin satıcı için orantısız güçlükleri beraberinde getirecek olması hâlinde tüketici, sözleşmeden dönme veya ayıp oranında bedelden indirim haklarından birini kullanabilir. Orantısızlığın tayininde malın ayıpsız değeri, ayıbın önemi ve diğer seçimlik

- haklara başvurmanın tüketici açısından sorun teşkil edip etmeyeceği gibi hususlar dikkate alınır.
4. Ücretsiz onarım veya malın ayıpsız misli ile değiştirilmesi haklarından birinin seçilmesi durumunda bu talebin satıcıya, üreticiye veya ithalatçıya yöneltilmesinden itibaren azami otuz iş günü, konut ve tatil amaçlı taşınmazlarda ise altmış iş günü içinde yerine getirilmesi zorunludur. Ancak, bu Kanunun 58 inci maddesi uyarınca çıkarılan yönetmelik eki listede yer alan mallara ilişkin, tüketicinin ücretsiz onarım talebi, yönetmelikte belirlenen azami tamir süresi içinde yerine getirilir. Aksi hâlde tüketici diğer seçimlik haklarını kullanmakta serbesttir.
5. Tüketicinin sözleşmeden dönme veya ayıp oranında bedelden indirim hakkını seçtiği durumlarda, ödemiş olduğu bedelin tümü veya bedelden yapılan indirim tutarı derhâl tüketiciye iade edilir.
6. Seçimlik hakların kullanılmasında nedeniyle ortaya çıkan tüm masraflar, tüketicinin seçtiği hakkı yerine getiren tarafça karşılanır. Tüketici bu seçimlik haklarından biri ile birlikte 11/1/2011 tarihli ve 6098 sayılı Türk Borçlar Kanunu hükümleri uyarınca tazminat da talep edebilir.

Tüketici, garantiden doğan haklarının kullanılmasında ilgili olarak çıkabilecek uyuşmazlıklarda yerleşim yerinin bulunduğu veya tüketici işleminin yapıldığı yerdeki

Tüketici Hakem Heyetine veya Tüketici Mahkemesine başvurabilir.

Üretici / İhracatçı :

ELECTROLUX APPLIANCES AB
BUSINESS SECTOR EMA-EMEA (SEE)
ST GÖRANSGATAN 143
SE-105 45 STOCKHOLM
SWEDEN

TEL: +46 (8) 738 60 00

FAX: +46 (8) 738 63 35

www.electrolux.com

İthalatçı: Electrolux Day. Tük. Mam. San. Tic. A.Ş.

Adres: İnci Çıkmaızı No:3 İnci Ofis Zemin Kat
Daire:6 Altunizade 34662
Üsküdar, İstanbul-Türkiye
Müşteri Hizmetleri : 0 850 2503589
musteri_hizmetleri@electrolux.com
WEB: www.electrolux.com.tr

Kullanım Ömrü Bilgisi :

Kullanım ömrü küçük ev aletlerinde 7 yıl, diğer beyaz eşya ürünlerinde ise 10 yıldır. Kullanım ömrü, üretici ve/veya ithalatçı firmanın cihazınızla ilgili yedek parça temini ve bakım süresini ifade eder.

AEEE Yönetmeliğine Uygundur.

11. DİKKATE ALINMASI GEREKEN ÇEVRESEL FAKTÖRLER

Üzerinde sembolü bulunan malzemeleri geri dönüşüme gönderin . Ambalajı geri dönüştürmek için ilgili kaplara koyun. Elektrikli ve elektronik cihazların atıklarını geri dönüştürerek çevreyi ve insan sağlığını korumaya yar-

dımcı olun. Üstü çizili tekerlekli çöp kutusu sembolü  evsel atıklarla atmayın. Ürünü bulduğunuz bölgedeki geri dönüşüm tesisine götürün veya belediye yetkilileriyle iletişime geçin.

