

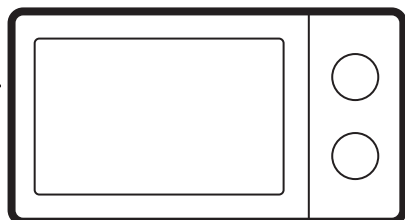

Electrolux



electrolux.com/register



LMS4253TBK

1. GÜVENLİK BİLGİLERİ.....	2	8. EK FONKSİYONLAR.....	13
2. GÜVENLİK TALİMATLARI.....	4	9. İPUÇLARI VE ÖNERİLER.....	14
3. MONTAJ.....	6	10. BAKIM VE TEMİZLİK.....	15
4. ÜRÜN AÇIKLAMASI.....	7	11. SORUN GİDERME.....	15
5. İLK KULLANIMDAN ÖNCE.....	9	12. ENERJİ VERİMLİLİĞİ.....	17
6. GÜNLÜK KULLANIM.....	9	13. DİKKATE ALINMASI GEREKEN	
7. AKSESUARLARIN KULLANIMI.....	12	ÇEVRESEL FAKTÖRLER.....	17

1. ⚠ GÜVENLİK BİLGİLERİ

Cihazın montajı ve kullanımından önce, verilen talimatları dikkatlice okuyun. Üretici, yanlış kurulum veya kullanımdan kaynaklanan yaralanma ya da hasarlardan sorumlu değildir. Talimatları, ileride kullanabilmeniz için her zaman güvenli ve kolay ulaşılabilir bir yerde tutun.

1.1 Çocukların ve tehlikeye açık kişilerin güvenliği

⚠ UYARI!

Boğulma, yaralanma veya kalıcı sakatlık riski.

- Bu cihaz, gözetim altında bulunmaları veya cihazın güvenli şekilde kullanımı ve oluşabilecek tehlikeler hakkında bilgi verilmesi kaydıyla 8 yaş ve üzeri çocuklar ile fiziksel, duyuşsal veya zihinsel kapasitesi düşük

ya da bilgi ve deneyimi olmayan kişiler tarafından kullanılabilir. 8 yaşından küçük çocuklar ve ileri düzey zihinsel ile fiziksel engellere sahip kişiler gözetim altında bulunmadıkları müddetçe bu ürünü tek başına kullanmamalıdır.

- Cihazla oynamamalarını sağlamak için çocukların gözetim altında bulundurulması gerekmektedir.
- Tüm ambalajları çocuklardan uzak tutun ve uygun şekilde bertaraf edin.
- UYARI: Cihaz ve erişilebilir parçaları kullanım sırasında ısınabilir. Cihaz kullanılırken ve soğurken, çocukları ve hayvanları cihazdan uzak tutun.
- Ocağın çocuk emniyet sistemi varsa etkinleştirilmelidir.
- Temizlik ve kullanıcı tarafından gerçekleştirilen bakım işlemleri, gözetim altın-

da olmadıkları sürece çocuklar tarafından gerçekleştirilmemelidir.

1.2 Genel Güvenlik

- Bu cihaz sadece pişirme amaçlıdır.
- Bu cihaz tek bir evde kapalı bir ortamda ev içi kullanım için tasarlanmıştır.
- Bu cihaz; ofislerde, otel misafir odalarında, oda-kahvaltı misafir odalarında, çiftlik konukevlerinde ve bu tür kullanımın (ortalama) ev içi kullanım seviyelerini aşmadığı diğer benzer konaklama yerlerinde kullanılabilir.
- UYARI: Cihaz ve erişilebilir parçaları kullanım sırasında ısınır. Isıtma elemanlarına dokunmaktan kaçının.
- UYARI: Mikrodalga enerjisine karşı koruma sağlayan kapağın sökülmesinin gerekli olduğunu her türlü servis ve bakım çalışması, yalnızca vasıflı bir kişi tarafından gerçekleştirilebilir.
- UYARI: Kapak ve kapak contası hasarlıysa, vasıflı bir kişi tarafından onarılanaya kadar cihaz kullanılmamalıdır.
- UYARI: Sıvıları ve diğer gıdaları sızdırmaz özelliğe sahip kapalı kaplarda ısıt-

mayın. Patlamaya neden olabilirler.

- Elektrik kablosunun zarar görmesi durumunda elektrik nedeniyle bir tehlike oluşmasına engel olmak için bu kablo; üretici, Yetkili Servis veya benzer nitelikteki kalifiye bir kişi tarafından değiştirilmelidir.
- Herhangi bir bakım işleminden önce, cihazı devre dışı bırakın ve elektrik fişinin bağlantısını kesin.
- Aksesuarları veya fırın kaplarını çıkarırken veya yerine koyarken mutlaka fırın eldiveni kullanın.
- Cihazı harici zamanlayıcı veya ayrı uzaktan kumanda sistemi ile çalıştırmayın.
- Mikrodalga ile yemek pişirirken kesinlikle metal yiyecek ve içecek kapları kullanılmamalıdır.
- Yalnızca mikrodalga fırınlarda kullanıma uygun olan mutfak aletleri kullanın.
- Plastik veya kağıt kaplarda yiyecek ısıtırken, tutuşma olasılığına karşı cihazı sürekli kontrol edin.
- Bu cihaz, yiyecek ve içeceklerin ısıtılması için üretilmiştir. Yiyeceklerin veya gıysilerin kurutulması ve ısı torbalarının, terliklerin, süngerlerin, nemli bezlerin ve

benzer nesnelere ısıtılması; yaralanma, tutuşma veya yangına neden olabilir.

- Duman çıkması durumunda cihazı kapatın veya fişini çekin ve kapağı kapalı tutarak her türlü ateşin sönmelerini sağlayın.
- İçeceklerin mikrodalga ile ısıtılması daha sonra ortaya çıkabilecek püskürmeli kaynamaya neden olabilir. Kap, dikkatli bir şekilde tutulmalıdır.
- Biberon ve bebek maması kavanozlarındaki besin tüketilmeden önce karıştırılmalı veya çalkalanmalı; yanmayı önlemek için sıcaklıkları kontrol edilmelidir.
- Kabuğundan çıkarılmamış yumurtalar ve bütün olarak çok pişmiş yumurtalar patlama ihtimali nedeniyle mikrodalga ısıtma sona erdikten sonra bile bu cihazda ısıtılmamalıdır.
- Cihaz temiz tutulmazsa, kullanım ömrünü olumsuz

olarak etkileyebilecek ve muhtemelen tehlikeli bir duruma neden olabilecek şekilde yüzeyinde yıpranmalar ortaya çıkabilir.

- Cihaz çalışırken erişilebilir yüzeylerdeki sıcaklık yüksek olabilir.
- Cihazı boşken çalıştırmayın. Cihazın pişirme haznesindeki metal parçalar elektrik kıvılcımı oluşturabilir.
- Bu cihaz düzenli olarak temizlenmeli ve her türlü gıda artığından temizlenmelidir.
- Cihazı temizlemek için buharlı temizleyici kullanmayın.
- Cam kapıyı silmek için sert, aşındırıcı temizleyiciler veya keskin metal kazıyıcılar kullanmayın. Bu tip malzemeler yüzeyi çizebilir ve bunun neticesinde cam kırılabilir.
- Cihaz, dekoratif kapak açıkken (eğer varsa) çalıştırılmamalıdır.

2. GÜVENLİK TALİMATLARI

2.1 Montaj

UYARI!

Cihazın montajı yalnızca kalifiye bir kişi tarafından yapılmalıdır.

- Tüm ambalajları çıkarın.

- Hasarlı bir cihazı monte etmeyin ya da kullanmayın.
- Cihazla birlikte verilen montaj talimatlarını takip edin.
- Cihazı hareket ettirdiğinizde dikkatli olun, cihaz ağırdır. Her zaman koruyucu eldiven ve koruyuculu ayakkabı kullanın.
- Cihazı kulpundan tutarak çekmeyin.

4 TÜRKÇE

- Diğer cihazlar ve üniteler arasında olması gereken minimum mesafeyi koruyun.
- Cihazı, kurulum gerekliliklerini karşılayan güvenli ve uygun bir yere yerleştirin.
- Cihazın her iki yanı aynı boydaki diğer cihaz ve ünitelerle yan yana olmalıdır.

2.2 Elektrik Bağlantısı

⚠ UYARI!

Yangın ve elektrik çarpması riski.

- Tüm elektrik bağlantıları kalifiye bir elektrik teknisyeni tarafından yapılmalıdır.
- Cihaz topraklanmalıdır.
- Bilgi etiketindeki parametrelerinin ana güç kaynağının elektrik gücüne uygun olduğundan emin olun.
- Cihaz, prize bir uzatma kablosu kullanılarak bağlandıysa, uzatma kablosunun topraklandığından emin olun.
- Elektrik fişine ve kablosuna zarar vermemeye özen gösterin. Hasarlı bir kabloyu değiştirmek için yetkili servise ya da bir elektrikçiye başvurun.
- Cihazı kapatmak için elektrik kablosunu çıkarırken kablodan çekmeyin. Her zaman fişten tutarak çekin.

2.3 Kullanım amacı

⚠ UYARI!

Yaralanma, yanma ve elektrik çarpması veya patlama riski vardır.

- Cihazın teknik özelliklerini kesinlikle değiştirmeyin.
- Çalışır durumda iken cihazı denetimsiz bırakmayın.
- Açık kapağın üzerine baskı uygulamayın.
- Havalandırma boşluklarının kapalı olmadığından emin olun.
- Cihazı, çalışma yüzeyi olarak; fırın boşluğunu ise depolama amacıyla kullanmayın.

2.4 Bakım ve Temizlik

⚠ UYARI!

Yaralanma, yangın veya cihazın zarar görme riski söz konusudur.

- Bakım işleminden önce, cihazı devre dışı bırakın ve prizden elektrik bağlantısını kesin.
- Yüzey malzemesinin yıpranmasını önlemek için cihazı düzenli olarak temizleyin.
- Dökülen yemeklerin veya temizleyici kalıntılarının kapak kilitleri üzerinde birikmesine izin vermeyin.
- Cihazda yağ veya yiyecek artıklarının bırakılması yangına ve mikrodalga fonksiyonu çalışırken elektrik kıvılcıklarına neden olabilir.
- Cihazı nemli yumuşak bir bezle temizleyin. Sadece nötr deterjanlar kullanın. Aşındırıcı ürünler, aşındırıcı ovma bezleri, çözücüler veya metal cisimler kullanmayın.
- Fırın spreyi kullanıyorsanız ambalajdaki güvenlik talimatlarına uyun.

2.5 Servis

- Cihazı onarmak için yetkili bir Servis Merkezine başvurun. Yalnızca orijinal yedek parçaları kullanın.
- Bu ürünün içindeki lamba(lar) ve ayrı satılan yedek parça lambalar ile ilgili olarak: Bu lambaların sıcaklık, titreşim, nem gibi ev aletlerindeki anormal fiziksel koşullara dayanması ya da cihazın çalışma durumu hakkında bilgi vermesi amaçlanmıştır. Başka uygulamalarda kullanım amaçlı olmayıp, ev odası aydınlatma için uygun değildir.

2.6 Elden çıkarma

⚠ UYARI!

Yaralanma ve boğulma riski.

- Cihazın elektrik şebekesi bağlantısını kesin.
- Cihaza yakın şebeke elektrik kablosunu kesin ve atın.

3. MONTAJ

⚠ UYARI!

Güvenlik bölümlerine bakın.

3.1 Genel Bilgiler

⚠ DİKKAT!

Cihazı, adaptör veya uzatma kablosuna bağlamayın. Bu, aşırı yüklenmeye ve yangın riskine neden olabilir.

⚠ DİKKAT!

Minimum kurulum yüksekliği 85 cm'dir.

- Mikrodalga yalnızca dahili kullanım içindir. Sabit ve düz bir yüzeyin üzerine yerleştirilmesi gerekir.
- Mikrodalganın bulunduğu yerdeki dolabın arka duvarı olmamalıdır.
- Mikrodalgayı buhardan, sıcak havadan ve su sıçramasından uzak tutun.
- Mikrodalgayı TV veya radyonun yakınında bir yere koyarsanız alınan sinyallerde parazit meydana gelebilir.
- Mikrodalgayı soğuk havada taşırsanız, kurulumun hemen ardından çalıştırmayın. Odak sıcaklığında tutarak sıcaklığının azalmasını sağlayın.

3.2 Elektrik kurulumu

Bu cihazın paket içeriğinde bir şebeke kablosu ve bir şebeke fişi bulunmaktadır.

Kabloda, topraklama teli bulunan bir topraklama fişi vardır. Fişin uygun şekilde monte edilmiş ve topraklanmış bir çıkışa takılması gerekir. Topraklama, elektrik kısa devresinin olması durumunda elektrik çarpması riskini azaltır.

3.3 Mikrodalganın montajı

1. Mutfak dolabının boyutlarının montaj mesafelerini karşılayıp karşılamadığını kontrol edin.

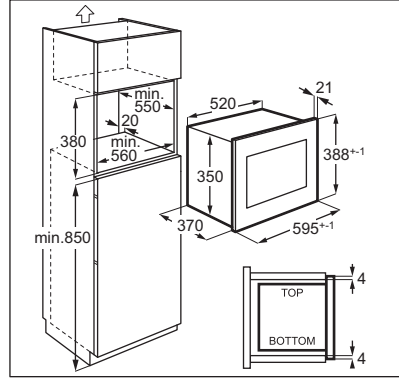
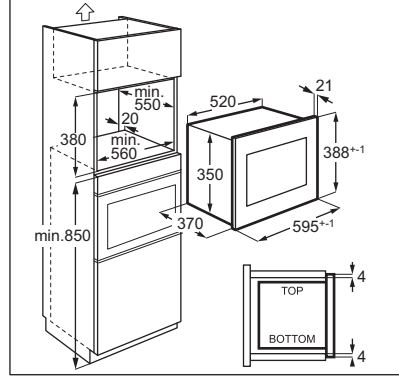

2. Şablonu dolabın altına koyun ve uyup uymadığını kontrol edin. Uyuyorsa vidalar için yerleri işaretleyin. Şablonu çıkarın ve işaretli yere vidalar (A) ile braketin sabitleyin.

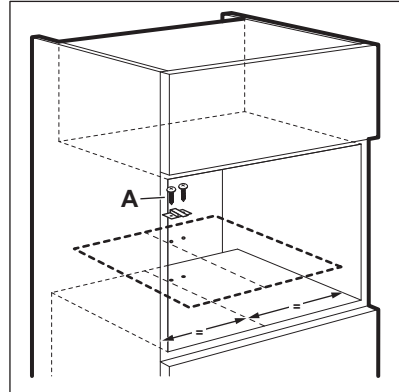

3. Mikrodalgayı monte edin. Braketi sabitlediyseiz cihazın arkasını kilitlediđinden emin olun.

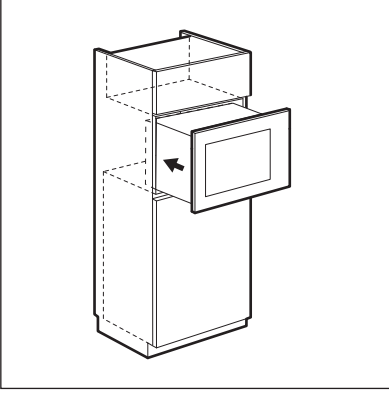

4. Kapıyı açın ve mikrodalgayı dolaba bir vida (B) ile sabitleyin.

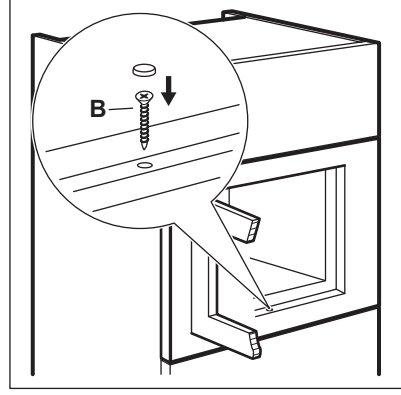

4. ÜRÜN AÇIKLAMASI

4.1 Genel bakış

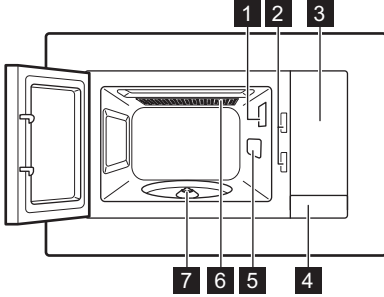

- 1 Lamba
- 2 İç güvenlik sistemi
- 3 Kontrol paneli
- 4 Kapı açılma sayısı
- 5 Dalga kılavuzu kapađı
- 6 Izgara
- 7 Döner tabla mili

i Bu Ürün, Avrupa EN55011 standardının gerekliliklerini karşılar. Bu standarda uygun olarak, bu ürün grup 2 sınıf B ekipmanı olarak sınıflandırılmıştır. Grup 2, ekipmanın kasıtlı olarak gıdaların ısıtılması için elektromanyetik radyasyon şeklinde radyofrekans enerjisi ürettiđi anlamına gelir. B sınıfı ekipman, ekipmanın evlerde kullanılmaya uygun olduđu anlamına gelir.

4.2 Kontrol paneli

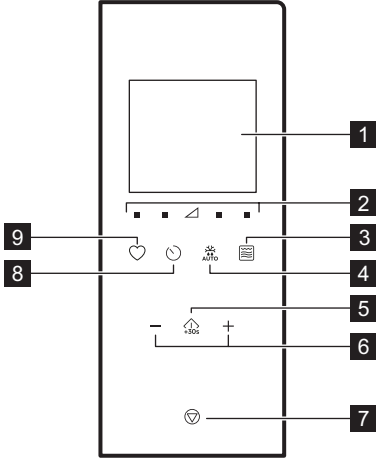

Sembol	Fonksiyon	Açıklama
1	—	Gösterge Ekranı Ayarları ve zamanı gösterir.
2	■ / ▲	Güç ayarı tuşları Mikrodalga güç seviyesini ayarlamaya izin verir.
3	☞	Izgara fonksiyonu tuşu Mikrodalga / kombine pişirme / ızgara ayarlamak için.
4	☼ AUTO	Buz çözme Ağırlığa göre buz çözme işlemi için kullanılır.
5	⏮ +30s	Baslat / +30 sn Cihazı çalıştırmak veya pişirme süresini tam güçte 30 saniye artırmak için.
6	—, +	Ayar tuşları Zamanı, ağırlığı, sıcaklığı veya Otomatik pişirme fonksiyonunu ayarlamak için.

Sembol	Fonksiyon	Açıklama
7	⏸	Durdur / Temizle Cihazı devre dışı bırakmak veya pişirme ayarlarını silmek için kullanılır.
8	🕒	Saat Saati / hatırlatmayı ayarlamak için.
9	♥	Favoriler Otomatik bir fonksiyonu hızlıca seçmek için.

4.3 Aksesuarlar

Döner tabla seti

❗ Mikrodalga fırının içinde yemek hazırlarken her zaman döner tabla seti kullanın.

Cam pişirme tepsi ve döner tabla desteği.

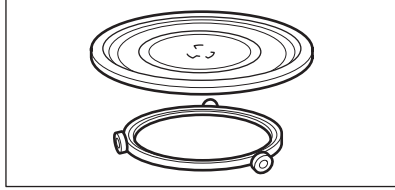

Izgara Rafı

- Alt ızgara rafı

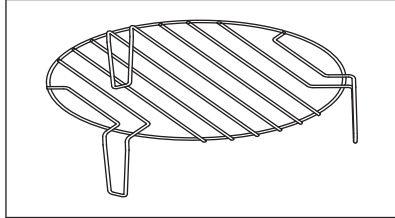

Düşük yoğunluktaki yemeği ızgarada pişirmek, konveksiyonlu pişirme için kullanın

5. İLK KULLANIMDAN ÖNCE

⚠ UYARI!

Güvenlik bölümlerine bakın.

5.1 Koruyucu filmin çıkarılması

İlk kullanımdan önce çerçevenin üzerindeki koruyucu filmi çıkarın.

5.2 İlk Temizleme

⚠ UYARI!



"Bakım ve Temizlik" bölümüne bakın.

- Tüm aksesuarları cihazdan çıkarın.
- Fırın boşluğunu nemli yumuşak bir bez ile dikkatlice silin.

5.3 Ön ısıtma

⚠ UYARI!

İlk kullanımdan önce cihazı boş bir şekilde önceden ısıtın.

1. Izgara fonksiyonunu  ayarlamak için arka arkaya  tuşuna basın.
2. İmalattan kaynaklanan kokuyu gidermek için cihazı 30 dk boyunca çalıştırın.
3. Kapağı açın ve soğumaya bırakın.
4. Fırın boşluğunu nemli yumuşak bir bez ile dikkatlice silin ve kurulaşın.

Cihaz ilk birkaç kullanım sırasında koku ve duman yayabilir. Bu normaldir ve herhangi bir arıza belirtisi değildir. Oda içerisinde hava akışının yeterli olduğundan emin olun.

6. GÜNLÜK KULLANIM

⚠ UYARI!

Güvenlik bölümlerine bakın.

6.1 Cihaz kullanımı konusunda genel bilgiler

- Cihazı devre dışı bıraktıktan sonra yiyeceğin birkaç dakika beklemesine izin verin.
- Yiyeceği hazırlamadan önce alüminyum folyo ambalajları, metal kapları vb. çıkarın.

Pişirme

- Yemeği mikrodalgada kullanmaya uygun bir malzemeye kaplayarak pişirin. Sadece yiyeceğin çitir olmasını istiyorsanız üzerini kapatmadan pişirin.
- Çok yüksek bir güç ve uzun bir pişirme süresi ayarı yaparak yemekleri aşırı pişirmeyin. Yiyecek kuruyabilir, yanabilir veya alev alabilir.
- Patlayabilecekleri için cihazı kabuklu yumurta veya salyangoz pişirmek için kullanmayın. Yağda yumurta için önce yumurta sarısını delin.

- Patates, domates, sosis ve benzer tipte yiyecekler gibi "kabuklu" veya "zarlı" yiyeceklerin fışkırmaması için pişirmeden önce bir çatal ile birkaç defa delin.
- Soğuk veya dondurulmuş gıdalar için daha uzun pişirme süresi ayarlayın.
- Soslu yemekler arada sırada karıştırılmalıdır.
- Havuç, bezelye veya karnabahar gibi sert yapılı sebzeler suda pişirilmelidir.
- Büyük parçaları, pişirme süresinin yarısında çevirin.
- Mümkünse sebzeleri benzer boyutlarda küçük parçalar halinde kesin.
- Düz, geniş tabaklar kullanın.
- Porselen, seramik veya topraktan üretilen ve tutacaklarında küçük delikler olan veya emaye olmayan tabana sahip pişirme kapları kullanmayın. Bu deliklerden giren nem, ısıtıldığında pişirme kabının çatlamasına neden olabilir.
- Cam pişirme tepsi, mikrodalga işlemi için gereklidir. Yiyecekleri veya sıvıları tepsinin üzerine koyun.

Et, kümes hayvanı/balık buz çözme işlemi

- Donmuş, paketi açılmamış yiyeceği açılı bir küçük tabak üzerine koyun ve tabağın altına bir kap yerleştirin. Böylece çözülen buz suyu kap içerisinde toplanacaktır.
- Buz çözme işlemi süresinin yarısına gelindiğinde tabağı çevirin. Mümkünse, çözülmeye başlayan parçaları bölün ve ayırın.

Tereyağı, kremalı pasta, lor buz çözme işlemi

- Yiyeceklerin buzunu tamamen cihaz içerisinde çözdürmeyin, oda sıcaklığında çözülmeye bırakın. Bu daha iyi bir sonuç almanızı sağlar. Buz çözme işleminden önce tüm metal veya alüminyum ambalajları çıkarın.

Uygun pişirme kabı ve malzemeleri

Pişirme kapları / Malzeme	Mikrodalga			Izgara
	Buz çözme	Isıtma	Pişirme	
Metale bileşen içermeyen ısıya dayanıklı cam ve porselen, ör. Pyrex, ısıya dayanıklı cam	✓	✓	✓	✓
Isıya dayanıklı cam ve porselen ¹⁾	✓	X	X	X
Fırında kullanılabilen/donma yapmayan malzemeden yapılmış (örneğin, Arcoflam) ızgara rafı	✓	✓	✓	✓
Seramik ²⁾ , toprak ²⁾	✓	✓	✓	X
200°C'lik sıcaklıklara dayanıklı plastik ³⁾	✓	✓	✓	X
Karton, kağıt	✓	X	X	X
Streç film	✓	X	X	X
Mikrodalga emniyet kapaklı kızartma filmi ³⁾	✓	✓	✓	X
Metalden yapılan kızartma kapları; örneğin, emaye, demir döküm	X	X	X	✓
Siyah lake veya silikon kaplama pişirme kapları ³⁾	X	X	X	✓
Pişirme tepsisi	X	X	X	✓
Esmerleştirme pişirme kapları; örneğin, çıtır tavası veya kırı tabağı	X	✓	✓	X
Ambalajlı hazır yemekler ³⁾	✓	✓	✓	✓

¹⁾ Gümüş, altın, platin veya metal kaplamasız/süslemesiz

²⁾ Kuartz ve metal bileşenler veya metal bileşenli vernik içermeyen

³⁾ Maksimum sıcaklıklar hakkında belirtilen üretici talimatlarına uymalısınız.

Meyve, sebze buz çözme işlemi

- Meyve ve sebzelerin pişmemesi gerekiyorsa, cihazın içindeyken buzlarını tamamen çözdürmeyin. Oda sıcaklığında çözülmeye bırakın.
- Meyve ve sebzeleri buzlarını çözmeden pişirmek için daha yüksek mikrodalga gücü kullanabilirsiniz.

Hazır yemekler

- Hazır yemekleri yalnızca ambalajları mikrodalgada kullanıma uygun olması halinde cihaz içinde hazırlayabilirsiniz.
- Ambalajın üzerine basılı olan üretici talimatlarını uygulamalısınız (örneğin, metal kapağı çıkarın ve plastik filmi delin).





✓ uygun

X uygun değil

6.2 Mikrodalgayı etkinleştirme ve devre dışı bırakma





⚠ DİKKAT!

İçinde yiyecek yoksa mikrodalgayı çalıştırmayın.



1. Güç seviyesini ayarlamak için  veya  tuşuna basın. Uygun seviyeyi seçmek için aşağıdaki tabloya bakın.
2. Pişirme süresini ayarlamak için  veya  tuşuna basın.
3. Onaylamak ve mikrodalgayı çalıştırmak için  tuşuna basın.

6.3 Güç ayarı tabloları

Mikrodalga

Mikrodalga gücü	Düşük	Or. düşük	Or.	Or. yüksek	Yüksek
Gösterge Ekranı	 100 Watt	 300 Watt	 500 Watt	 700 Watt	 900 Watt

Izgara ve Kombi pişirme

sin	Gösterge Ekranı	Güç ayarı
1 kez		Izgara %100
2 kez		Mikrodalga %36 Izgara %64
3 kez		Mikrodalga %55 Izgara %45
4 kez	900 WATT	Mikrodalga %100



6.4 Hızlı Başlatma

① Maksimum pişirme süresi 95 dakikadır.



Mikrodalgayı aşağıdaki yollarla hızlı bir şekilde aktif hale getirebilirsiniz.

- Mikrodalgayı 30 saniye boyunca tam güçte çalıştırmak için  düğmesine basın. Düğmeye her basıldığında pişirme süresi 30 saniye artar.

Ayarları iptal etmek için  tuşuna basın. Mikrodalgayı devre dışı bırakmak için:



- Ayarlanan sürenin sonuna gelindiğinde mikrodalga otomatik olarak devre dışı kalana kadar bekleyin. Gösterge ekranında 0:00 gösterilir.
- kapağı açın. Mikrodalga otomatik olarak durur. Kapağı kapatın ve pişirmeye devam etmek için  tuşuna basın. Yiyeceklere göz atmak için bu seçeneği kullanın.
-  tuşuna basın.

① Mikrodalga otomatik olarak devre dışı kaldığında bir sinyal sesi duyulur.

- Bir kez  tuşuna basın. Pişirme süresini Ayar tuşlarını kullanarak ayarlayın. Mikrodalgayı tam güçte çalıştırmak için  düğmesine basın.

6.5 Izgara ve Kombi Pişirme



Güç ayar tablolarına bakın.



1. Izgara veya Karışık Pişirme fonksiyonunu ayarlamak için  düğmesine ark arkaya basın.
2. Süreyi ayarlamak için Ayar tuşlarına basın.
3. Onaylamak ve mikrodalgayı çalıştırmak için  tuşuna basın.

① Pişirme süresinin yarımından sonra sesli bir sinyal duyulur. Yemeği çevirebilirsiniz.

6.6 Buz çözme

1. Bir yemek türü seçmek için  tuşuna tekrar tekrar basın.







Sembol	Fonksiyon
	Ekmek, buz çözme
	Et, buz çözme
	Balık, buz çözme
	Sebzelerin buzunu çöz

- Ağırlığı ayarlamak için  ve  tuşlarına basın. Zaman otomatik olarak ayarlanır.
- Onaylamak ve mikrodalgayı çalıştırmak için  tuşuna basın.

6.7 Çok aşamalı pişirme

Cihazı, fonksiyonları sıralı olarak çalıştıracak şekilde ayarlayabilirsiniz. Pişirme işlemi üç aşamada yapılabilir ve bunlardan biri çözülme ise birinci aşama olarak ayarlanmalıdır.

Örnek: Buz Çözme ve Mikrodalga:

-  basın ve yemeği seçin.
- Ağırlığı seçmek için  veya  basın.
- Güç seviyesini ayarlamak için  veya  basın.
- Pişirme süresini ayarlamak için  veya  basın.

Üçüncü aşamayı ayarlamak için 3. ve 4. adımları tekrarlayın.



- Onaylamak için  basın.

Ekranında geri sayım başlar. Buz çözme işlemi sırasında sesli bir sinyal duyduğunuzda, yemeği çevirin veya yeniden yerleştirin.



6.8 Favoriler

3 favori ayarınızı kaydedebilirsiniz.

Bu fonksiyonu mikrodalgada sıkça kullandığınız bir ayarı kaydetmek için kullanın.

- Kaydetmek istediğiniz fonksiyonu ve parametreleri ayarlayın.
- Ayarlamak istediğiniz fonksiyonun prosedürüne bakın.
-  basın ve 2 saniye bekleyin. Sesli bir sinyal duyulur.
- Onaylamak veya kaydetmek için  basın. Kaydedilen favorileri değiştirebilirsiniz. Basmak  ve aynı prosedürü kullanarak fonksiyonu veya parametreleri değiştirin.

Favori programın kullanılması

- 1, 2 veya 3 ayarlarını seçmek için bekleme modunda basın  tekrar tekrar basın.
- Mikrodalgayı etkinleştirmek için  basın.

Favori Menü

Yemek	Ağırlık	Gösterge Ekranı
Tereyağı yumuşatma	50 g	50 g
	100 g	100 g
	150 g	150 g
	200 g	200 g
	250 g	250 g
Çikolata eritme	100 g	100 g
	150 g	150 g
	200 g	200 g
Islak Kek	1 kupa	1
	2 kupa	2
	3 kupa	3
	4 kupa	4

7. AKSESUARLARIN KULLANIMI

UYARI!

Güvenlik bölümlerine bakın.

7.1 Döner tabla setinin takılması

⚠ DİKKAT!

Döner tabla seti olmadan gıdaları pişirmeyin. Yalnızca mikrodalga ile sunulan döner tabla setini kullanın.

❗ Yiyecekleri doğrudan cam pişirme tepsinin üzerinde asla pişirmeyin.

1. Silindirik kılavuzunu döner tabla milinin çevresine yerleştirin.
2. Cam pişirme tepsinin döner kılavuzun üzerine yerleştirin.

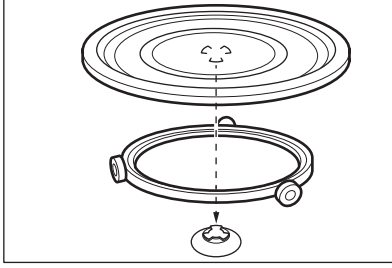

7.2 Izgara rafının takılması

⚠ DİKKAT!



Izgara rafı mikrodalga fonksiyonu ile kullanılamaz. Cihaza zarar verme riski vardır. Izgara rafını sadece Izgara fonksiyonuyla kullanın.

Izgara rafını döner tabla setinin üzerine yerleştirin.

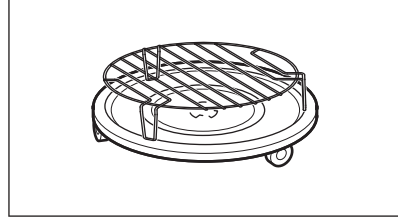



8. EK FONKSİYONLAR

8.1 Çocuk Güvenlik Kilidi

Çocuk Güvenlik Kilidi, mikrodalga'nın kazara çalıştırılmasını önler.

3 saniye boyunca  tuşunu basılı tutun. Sesli bir sinyal duyulur.

Çocuk Güvenlik Kilidi etkin olduğunda ekranda  gösterilir.

Çocuk Güvenlik Kilidini devre dışı bırakmak için  tuşunu 3 saniye boyunca basılı tutun. Sesli bir sinyal duyulur.

8.2 Mutfak Zamanlayıcısı

Maksimum 95 dakika ayarlayabilirsiniz.

❗ Mutfak Zamanlayıcısı fonksiyonu etkin olduğunda başka bir program ayarlanamaz.



1.  tuşuna basın.
2. Süreyi ayarlamak için Ayar tuşlarına basın.
- 2 saniye sonra zamanlayıcı otomatik olarak başlar.

Kapağı açtığınızda veya cihazı durdurduğunuzda Zamanlayıcı çalışmayı durdurur. Pişirmeye devam ettiğinizde zamanlayıcı önceki ayarlanan saate geri döner.

Ayarlanan süreye ulaşıldığında, sesli bir sinyal duyulur.

8.3 Saatin Ayarlanması

❗ Saati 12 saat veya 24 saat sisteminde ayarlayabilirsiniz.

1. 12H veya 24H formatı görüntülenene kadar  tuşuna basın.
2. Saat sayısını girmek için Ayar tuşlarına basın.
3. Onaylamak için  tuşuna basın.
4. Dakika sayısını girmek için Ayar tuşlarına basın.
5. Onaylamak için  tuşuna basın.

ⓘ Eğer saatin gösterge ekranında görünmesini istemiyorsanız, gösterge ekranında OFF yazısı görünene kadar ⌚ düğmesine ve onaylamak için ⌚ düğmesine basın. Gösterge ekranında 00:00 gösterilir ve 5 dk sonra otomatik olarak kapanır.

8.4 Dokunmatik tuş sesinin kapatılması

Fonksiyon dokunmatik tuş sesinin kapatılmasını sağlar.

1. Kapağı açın.
 2. ⏻ ve ⏪ tuşlarını aynı anda basılı tutun. OFF görüntülenir.
 3. Kapağı kapatın.
- Sesi açmak için yukarıdaki işlemi tekrarlayın. ON görüntülenir.

9. İPUÇLARI VE ÖNERİLER

⚠ UYARI!

Güvenlik bölümlerine bakın.

9.1 Mikrodalgada pişirme ile ilgili ipuçları

Problem	Çözüm
Hazırlanan yemek miktarına ilişkin bilgileri bulamıyorsunuz.	Benzer bir yemeğe bakın. Pişirme sürelerinin uzunluğunu aşağıdaki kurala göre uzatın veya kısaltın: <ul style="list-style-type: none">• Miktarı iki katına çıkarmak süreyi de hemen hemen iki katına çıkarmak demektir.• Miktarı yarıya indirmek süreyi de yarıya indirmek demektir.
Yiyecek fazla kuru oldu.	Daha kısa pişirme süresi ayarlayın veya daha düşük mikrodalga gücü seçin.
Süre sona ermesine rağmen yemeğin bu halen çözülmedi, sıcak veya pişmiş değil.	Daha uzun pişirme süresi veya daha yüksek güç ayarlayın. Büyük yemeklerin daha fazla süreye ihtiyacı olduğunu unutmayın.
Pişirme süresi sona erdiğinde, yiyeceğin dışı aşırı sıcak fakat içi hala hazır değil.	Gelecek sefer daha düşük güç ve daha uzun pişirme süresi ayarlayın. Çorba gibi sıvıları pişirme süresinin yarısından önce karıştırın.
Pilav beklendiği gibi güzel olmuyor.	Pilav yaparken daha iyi sonuçlar almak için düz ve geniş bir kap kullanın.

9.2 Buz çözme

Rostonun buzunu kalın kısım her zaman aşağıda olacak şekilde çözün.

Etin buzunu üzeri kapalı şekilde çözmeyin. Aksi halde, etin buzunun çözülmesi yerine pişirilmesine neden olunabilir.

Bütün tavuğun buzunu daima göğüs kısmı aşağıya gelecek şekilde çözün.

9.3 Pişirme

Soğutulmuş et ve tavuğu, her zaman, pişirmeden 30 dakika önce buzdolabından çıkarın.

Et, tavuk, balık ve sebzeleri pişirdikten sonra üzerleri kapalı halde bekletin.

Balığın üzerine biraz yağ veya eritilmiş tereyağı sürün.

Tüm sebzeler yüksek bir mikrodalga gücünden yararlanılarak pişirilmelidir.

Her 250 gramlık sebze için 30 - 45 ml arası soğuk su ekleyin.

Pişirmeden önce taze sebzeleri eş parçalara bölün. Tüm sebzeleri kapaklı bir kapta pişirin.

9.4 Yeniden Isıtma

Paketli hazır yiyecekleri yeniden ısıtacağınızda paket üzerinde yazan talimatlara her zaman uyun.

9.5 Izgara

Yassı yiyecekleri ızgara rafının ortasında ızgara yapın.

Ayarlanan sürenin yarısına gelindiğinde yiyeceği çevirin ve ızgara yapmaya devam edin.

9.6 Kombi Pişirme

Belirli yiyeceklerdeki çıtırılık oranını muhafaza etmek için Kombi Pişirme kullanın.

Ayarlanan pişirme süresinin yarısına gelindiğinde yiyeceği çevirin ve ardından pişirmeye devam edin.

Kombi Pişirme için 2 mod vardır. Her mod, mikrodalga ve ızgara işlevlerini farklı zamanlarda ve güç seviyelerinde bir araya getirir.

10. BAKIM VE TEMİZLİK

⚠ UYARI!

Güvenlik bölümlerine bakın.

10.1 Temizleme için notlar ve ipuçları

- Fırının ön kısmını yumuşak bir bez kullanarak ılık su ve temizlik maddesi ile temizleyin.
- Metal yüzeyleri temizlemek için normal bir temizlik maddesi kullanın.
- Fırını iyi bir durumda tutmak için her kullanımdan sonra iç kısmını temizleyin. Gıda atıklarını düzenli olarak temizleyin. Arta kalan buhar ve nemi uzaklaştırdığınızdan emin olun.
- İnatçı kirleri özel bir temizleyici ile çıkarın.
- Tüm aksesuarları düzenli olarak temizleyin ve kurumaya bırakın. Aksesuarları, yumuşak bir bez kullanarak ılık su ve temizlik maddesi ile temizleyin.

- Çıkarılması güç kalıntıları yumuşatmak için bir bardak suyu tam mikrodalga gücüyle 2 - 3 dakika boyunca kaynatın.
- Kokuları gidermek için bir bardak suyu 2 tatlı kaşığı limon suyu ile karıştırın ve mikrodalgaın en güçlü ayarında 5 dakika boyunca kaynatın.

10.2 Kullanım şekli: Aqua Clean

Bu işlem kolay temizlik için buharı kullanarak cihazdaki yağ ve yiyecek artıklarını yumuşatır.

- 200 ml su içeren bir bardağı cam pişirme tepsinin ortasına yerleştirin.
- Gücü 900 W olarak ayarlayın.
- Cihazın 3 dk çalışmasını bekleyin.
- Cihaz soğuyana kadar bekleyin. İç kısmı yumuşak bir bezle kurutun.



11. SORUN GİDERME

⚠ UYARI!

Güvenlik bölümlerine bakın.

11.1 Şu durumlarda ne yapmalı...

Sorun	Olası neden	Çözüm
Cihaz çalışmıyor.	Cihaz prize takılı değildir.	Cihazın fişini prize takın
Cihaz çalışmıyor.	Elektrik Güç Kaynağı Yok.	Sigortayı veya ana şalteri kontrol edin. Sigorta veya şalter devreyi kesmeye devam ederse, kalifiye bir elektrikçiye başvurun.
Cihaz çalışmıyor.	Kapağı düzgün şekilde kapatılmadı.	Kapağa engel olan bir şey olup olmadığını kontrol edin.

Sorun	Olası neden	Çözüm
Lamba yanmıyor.	Lamba arızalıdır.	Lambanın değiştirilmesi gerekir.
Ekranında  görünüyor.	Çocuk Güvenlik Kilidi etkin.	Çocuk Güvenlik Kilidini devre dışı bırakın.  tuşunu 3 saniye basılı tutun.
Fırın boşluğunda kıvılcım var.	İçinde metal bir kap veya metal işlemlere sahip bir kap vardır.	Tabağı cihazdan çıkarın.
Fırın boşluğunda kıvılcım var.	İç duvarlara temas eden metal bir şiş veya alüminyum folyo var.	Şişin veya folyonun iç duvarlara temas etmediğinden emin olun.
Döner tabla setinden sürtünme sesi geliyor.	Cam pişirme tepsisinin altında bir nesne veya kir bulunmaktadır.	Cam pişirme tepsisinin altını temizleyin.
Görünür herhangi bir neden olmadığı halde cihaz kapanıyor.	Bir arıza var.	Durum tekrar ederse Yetkili Servis Merkezini arayın.

11.2 Servis bilgileri

Soruna kendiniz bir çözüm bulamadığınız takdirde, satıcınıza veya bir Yetkili Servis Merkezine başvurun.

Servis merkezi için gerekli bilgiler, bilgi etiketinde bulunmaktadır. Bilgi etiketi, cihazın üzerindedir. Cihazdan bilgi etiketini çıkarmayın.

Bilgileri buraya yazmanızı öneririz:

Model (MOD.)

...

Bilgileri buraya yazmanızı öneririz:

Ürün numarası (PNC)

...

Seri numarası (S.N.)

...

11.3 Teknik veriler

Güç kaynağı	230 V, ~50 Hz
Maksimum güç tüketimi	1450 W
Mikrodalga	1450 W
Izgara	1000 W
Maksimum çıkış gücü	900 W
Mikrodalga	900 W
Mikrodalga Frekansı	2450 MHz
Dış Boyutlar:	560 mm (W) 380 mm (H) 550 mm (D)
Fırın Boşluğu Boyutları	328 mm (W) 206 mm (H) 368 mm (D)
Mikrodalga Kapasitesi	25 l
Döner Tabla Çapı	315 mm
Ağırlık	16,9 kg
Lamba	1,0 W

12. ENERJİ VERİMLİLİĞİ

12.1 Uygun düşük güç moduna ulaşmak için güç tüketimi ve maksimum süre ile ilgili Ürün Bilgileri

Ekran açıkken bekleme modunda güç tüketimi	0,8 W
--	----------

Ekran kapalıyken bekleme modunda güç tüketimi	0,5 W
---	----------

Ekipmanın otomatik olarak uygun düşük güç moduna ulaşması için gereken maksimum süre	20 dk
--	----------

13. DİKKATE ALINMASI GEREKEN ÇEVRESEL FAKTÖRLER

Üzerinde sembolü bulunan malzemeleri geri dönüşüme gönderin . Ambalajı geri döndürmek için ilgili kaplara koyun. Elektrikli ve elektronik cihazların atıklarını geri dönüştürerek çevreyi ve insan sağlığını korumaya yar-

dımcı olun. Üstü çizili tekerlekli çöp kutusu sembolü  evsel atıklarla atmayın. Ürünü bulduğunuz bölgedeki geri dönüşüm tesisine götürün veya belediye yetkilileriyle iletişime geçin.

