

LNT7MD58B

LNT7MD58W

LNT7MD58X

RO Manual de utilizare | **Frigider cu congelator**

2

TR Kullanma Kılavuzu | **Buzdolabı**

24



Bine ați venit la Electrolux! Vă mulțumim pentru că ați ales produsul nostru.



A găsi sfaturi privind utilizarea, broșuri, informații pentru depanare, service și reparații:

www.electrolux.com/support

Ne rezervăm dreptul asupra efectuării de modificări.

CUPRINS

1. INFORMAȚII PRIVIND SIGURANȚA.....	2
2. INSTRUCȚIUNI DE SIGURANȚĂ.....	4
3. INSTALAREA.....	7
4. FUNCȚIONARE.....	9
5. UTILIZARE ZILNICĂ.....	13
6. SFATURI UTILE.....	16
7. ÎNGRIJIREA ȘI CURĂȚAREA.....	18
8. DEPANARE.....	19
9. ZGOMOTE.....	22
10. DATE TEHNICE.....	22
11. INFORMAȚII PENTRU INSTITUTELE DE TESTARE.....	22
12. INFORMAȚII PRIVIND MEDIUL.....	23

1. ⚠️ INFORMAȚII PRIVIND SIGURANȚA

Înainte de instalarea și de utilizarea aparatului, citiți cu atenție instrucțiunile furnizate. Producătorul nu este responsabil pentru eventuale vătămări sau pagube rezultate din instalarea sau utilizarea incorectă. Păstrați permanent instrucțiunile într-un loc sigur și accesibil pentru consultare ulterioară.

1.1 Siguranța copiilor și a persoanelor vulnerabile

- Acest aparat poate fi utilizat de copiii cu vârsta mai mare de 8 ani, de persoanele cu capacități fizice, senzoriale sau mentale reduse sau de persoanele fără cunoștințele necesare sau experiență doar sub supraveghere sau după o scurtă instruire care să le ofere informațiile necesare despre utilizarea în siguranță a aparatului și care să le permită să înțeleagă pericolele la care se expun. Copiilor cu vârsta cuprinsă între 3 și 8 ani și persoanelor cu dizabilități foarte extinse și complexe li se permite să

încarce și să descarce aparatul, cu condiția să fi fost instruiți în mod corespunzător. Copiii cu vârsta mai mică de 3 ani nu trebuie lăsați să se apropie de aparat dacă nu sunt supravegheați permanent.

- Copiii trebuie supravegheați pentru a vă asigura că nu se joacă cu aparatul
- Copiii nu vor realiza operațiunile de curățare sau de întreținere care revin utilizatorului aparatului fără a fi supravegheați.
- Nu lăsați ambalajele la îndemâna copiilor și aruncați-le conform reglementărilor.

1.2 Informații generale despre siguranță

- Acest aparat este destinat numai pentru depozitarea alimentelor și a băuturilor.
- Acest aparat este proiectat pentru utilizarea în locuințe individuale la interior
- Acest aparat electrocasnic poate fi utilizat în birouri, camere de oaspeți, camere de oaspeți cu paturi și mic dejun, case de oaspeți în cadrul fermelor și alte spații de cazare similare, în care această utilizare nu depășește (media) nivelurile de utilizare domestică.
- Pentru a evita contaminarea alimentelor, respectați următoarele instrucțiuni:
 - nu deschideți ușa pentru perioade mari de timp;
 - curățați cu regularitate suprafețele care au intrat în contact cu alimentele și sistemele de scurgere accesibile;
 - păstrați carnea și peștele nepreparate în recipiente adecvate în frigider pentru a nu intra în contact sau a se scurge pe alte alimente.
- **AVERTISMENT:** Asigurați-vă că nu există obstrucții pe deschiderile pentru ventilație din carcasa aparatului sau din structura în care este încorporat.
- **AVERTISMENT:** Nu utilizați dispozitive mecanice sau alte mijloace pentru a accelera procesul de dezghețare, altele decât cele recomandate de producător.

- **AVERTISMENT:** Nu deteriorați circuitul agentului frigorific.
- **AVERTISMENT:** Nu utilizați aparate electrice în interiorul compartimentelor de depozitare a alimentelor ale aparatului, decât dacă sunt de tipul recomandat de producător.
- Nu folosiți apă pulverizată și aparatul de curățat cu abur pentru curățarea aparatului.
- Curățați aparatul cu o lavetă moale și umedă. Utilizați numai detergenți neutri. Nu folosiți niciun produs abraziv, burete abraziv, solvent sau obiect metalic.
- Atunci când aparatul este gol pentru o perioadă mare de timp, opriți-l, dezghețați-l, spălați-l, uscați-l și lăsați ușa deschisă pentru a preveni formarea de mucegai în aparat.
- Nu depozitați în acest aparat substanțe explozive, cum ar fi recipiente cu aerosoli cu un combustibil inflamabil.
- În cazul în care cablul de alimentare este deteriorat, acesta trebuie înlocuit de producător, centrul de service autorizat sau persoane cu o calificare similară pentru a se evita orice pericol.

2. INSTRUCȚIUNI DE SIGURANȚĂ

2.1 Installation

AVERTISMENT!

Doar o persoană calificată trebuie să instaleze acest aparat.

- Îndepărtați toate ambalajele.
- Dacă aparatul este deteriorat, nu îl instalați sau utilizați.
- Urmați instrucțiunile separate pentru instalare și inversarea ușii disponibile pe site-ul nostru.
- Aveți întotdeauna grijă când mutați aparatul deoarece acesta este greu. Folosiți întotdeauna mănuși de protecție și încălțăminte închisă.
- Asigurați-vă că aerul poate circula în jurul aparatului.
- După prima instalare sau după inversarea ușii, așteptați cel puțin 4 ore înainte de a conecta aparatul la sursa de curent. Acest

lucru permite uleiului să curgă înapoi în compresor.

- Înainte de a efectua orice operație asupra aparatul (de ex. inversarea dechiderii ușii), scoateți ștecherul din priză.
- Nu instalați aparatul aproape de radiatoare sau aragaze, cuptoare sau plite, cu excepția cazului în care se specifică altfel în instrucțiunile de instalare.
- Nu expuneți aparatul la precipitații.
- Nu instalați aparatul în lumina directă a soarelui.
- Nu instalați acest aparat în zonele cu umiditate ridicată sau prea reci.
- Când mutați aparatul, ridicați din partea frontală pentru a evita zgârierea podelei.
- Protejați podeaua de zgârieturi atunci când inversați deschiderea ușii aparatului.

2.2 Conexiunea la rețeaua electrică

AVERTISMENT!

Pericol de incendiu și electrocutare.

AVERTISMENT!

Atunci când amplasați aparatul, asigurați-vă că nu blocați sau deteriorați cablul de alimentare.

AVERTISMENT!

Nu utilizați adaptoare multiple și cabluri prelungitoare.

ATENȚIE!

Orice lucrare electrică necesară instalării acestui aparat trebuie efectuată de către un electrician calificat.

- Asigurați-vă că parametrii de pe plăcuța cu date tehnice sunt compatibili cu valorile nominale ale sursei de alimentare.
- Aparatul trebuie legat la o priză cu împământare.
- Utilizați întotdeauna o priză cu protecție (împământare) contra electrocutării, montată corect.
- Dacă priza de alimentare nu este împământată, conectați aparatul la o împământare separată în conformitate cu reglementările în vigoare, consultând un electrician calificat.
- Ai grijă să nu deteriorezi componentele electrice (de ex. ștecherul, cablul de alimentare, compresorul). Contactați Centrul de service autorizat sau un electrician pentru a schimba componentele electrice.
- Cablul de alimentare trebuie să rămână sub nivelul ștecherului.
- Introduceți ștecherul în priză numai după încheierea procedurii de instalare. Asigurați accesul la priză după instalare.
- Nu trageți de cablul de alimentare pentru a scoate din priză aparatul. Trageți întotdeauna de ștecher.
- Acest aparat este dotat cu un ștecher cu o siguranță de 13 A. Dacă este necesară schimbarea siguranței din ștecher, folosiți doar o siguranță de 13 A ASTA (BS 1362) (doar pentru Regatul Unit și Irlanda).

2.3 Utilizarea

AVERTISMENT!

Pericol de vătămare, arsuri, electrocutare sau incendiu.



Aparatul conține gaz inflamabil, izobutan (R600a), un gaz natural cu un nivel ridicat de compatibilitate cu mediul. Aveți grijă să nu deteriorați circuitul agentului frigorific care conține izobutan.

- Nu modificați specificațiile acestui aparat.
- Acest aparat este conceput pentru a fi folosit la o temperatură a mediului cu valori între 10°C și 43°C. Intervalul de temperatură specificat garantează funcționarea corectă a aparatului.
- Nu introduceți aparate electrice (de ex., aparate de făcut înghețată) în aparat, decât dacă acest lucru este indicat de producător.
- Dacă circuitul agentului frigorific este deteriorat, asigurați-vă că nu există flăcări și surse de aprindere în cameră. Aerisiți încăperea.
- Nu permiteți ca articolele fierbinți să atingă piesele din plastic ale aparatului.
- Nu puneți băuturi răcoritoare în compartimentul congelator. Acest lucru va crea presiune pe recipientul pentru băuturi.
- Nu introduceți gaz și lichide inflamabile în aparat.
- Produsele inflamabile sau obiectele umezite cu produse inflamabile nu trebuie introduse în aparat, nici puse alături sau deasupra acestuia.
- Nu atingeți compresorul sau condensatorul. Sunt fierbinți.
- Nu scoateți și nu atingeți articolele din compartimentul congelator dacă aveți mâinile umede sau ude.
- Nu congelați din nou alimentele care au fost decongelate.
- Respectați instrucțiunile de păstrare de pe ambalajul preparatelor congelate.
- Împachetați alimentele în orice material care intră în contact cu alimentele înainte de a le pune în compartimentul congelator.

- Nu permiteți alimentelor să intre în contact cu pereții interiori ai compartimentelor aparatului.
- Nu atingeți lamele metalice din interiorul aparatului de făcut gheață atunci când acesta este în funcțiune.

2.4 Iluminare interioară

AVERTISMENT!

Pericol de electrocutare.

- Acest produs conține una sau mai multe surse de lumină din clasa de eficiență energetică F.
- Referitor la becul (becurile) din acest produs și becurile de schimb vândute separat: Aceste becuri sunt concepute pentru a suporta situațiile fizice extreme din aparatele electrocasnice, cum ar fi cele de temperatură, vibrație, umiditate sau au rolul de a semnaliza informații privitoare la starea operațională a aparatului. Acestea nu sunt destinate utilizării în alte aplicații și nu sunt adecvate pentru iluminarea camerelor din locuință.

2.5 Îngrijire și curățare

AVERTISMENT!

Pericol de vătămare personală sau deteriorare a aparatului.

- Înainte de a efectua operațiunile de întreținere, dezactivați aparatul și scoateți ștecherul din priză.
- Acest aparat conține hidrocarburi în unitatea de răcire. Numai o persoană calificată trebuie să efectueze întreținerea și reîncărcarea unității.
- Verificați produsul în mod regulat pentru a depista semne de deteriorare care îl pot face impropriu pentru contactul cu alimentele, cum ar fi crăpături, bășici, delaminare, contracție, aderență, coroziune sau alte modificări vizibile ale texturii sau aspectului. Urmați instrucțiunile de curățare și îngrijire pentru a preveni deteriorarea.

2.6 Serviciul de asistență tehnică

- Pentru a repara aparatul contactați Centrul de service autorizat. Utilizați doar piese de schimb originale.
- Rețineți că reparațiile făcute în regie proprie sau care nu sunt făcute de profesioniști pot afecta siguranța și pot anula garanția.
- Următoarele piese de schimb sunt disponibile timp de cel puțin 7 ani după ce modelul nu mai este produs: termostate, senzori de temperatură, plăci cu circuite imprimate, surse de lumină, mânere de ușă, balamale de ușă, tăvi și coșuri. Garniturile ușii sunt disponibile timp de cel puțin 10 ani după ce modelul a fost întrerupt. Durata poate fi mai mare în țara dvs. Pentru mai multe informații, vă rugăm să vizitați site-ul nostru web.
- Rețineți că unele piese de schimb sunt disponibile doar la reparatorii profesioniști și nu toate piesele de schimb sunt relevante pentru toate modelele.

2.7 Gestionarea deșeurilor după încheierea ciclului de viață al aparatului

AVERTISMENT!

Pericol de rănire sau sufocare.

- Deconectați aparatul de la sursa de alimentare electrică.
- Tăiați cablul electric și îndepărtați-l.
- Scoateți ușa pentru a preveni închiderea copiilor sau a animalelor de companie în aparat.
- Circuitul frigorific și materialele de izolare a acestui aparat nu afectează stratul de ozon.
- Spuma izolatoare conține gaze inflamabile. Contactați autoritatea locală pentru informații privind aruncarea adecvată a acestui aparat.
- Nu deteriorați partea unității de răcire apropiată de schimbătorul de căldură.

3. INSTALAREA

⚠ AVERTISMENT!

Consultați capitolele privind Siguranța.

3.1 Dimensiuni

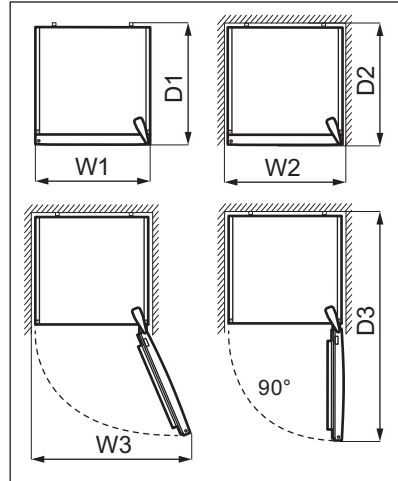
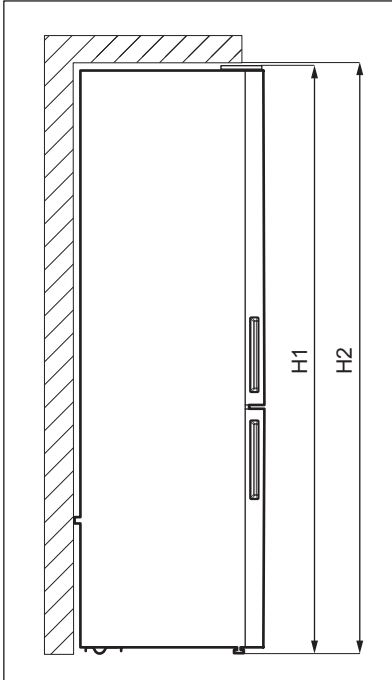

Dimensiuni totale ¹

H1*	mm	1860
W1	mm	840
D1	mm	750

¹ înălțimea, lățimea și adâncimea aparatului fără mâner

* inclusiv înălțimea balamalei superioare (10 mm)

Spațiul necesar utilizat ²

H2	mm	2010
----	----	------

Spațiul necesar utilizat ²

W2	mm	940
D2	mm	816

² înălțimea, lățimea și adâncimea aparatului, inclusiv mânerul, plus spațiul necesar pentru circulația liberă a aerului pentru răcire

Spațiul total necesar utilizat ³

H2	mm	2010
W3	mm	1536

Spațiul total necesar utilizat ³

D3	mm	1548
----	----	------

³ Înălțimea, lățimea și adâncimea aparatului, inclusiv mânerul, plus spațiul necesar pentru circulația liberă a aerului pentru răcire, plus spațiul necesar pentru deschiderea ușii la unghiul minim pentru a putea scoate toate elementele interne

3.2 Amplasarea

Acest aparat nu este conceput pentru a fi utilizat ca aparat încorporabil.

În cazul unei instalări diferite față de cea independentă, asigurând spațiul necesar dimensiunilor de lucru, aparatul va funcționa corect, însă consumul de energie poate crește ușor.

Pentru a asigura funcționalitatea optimă a aparatului, nu ar trebui să instalați aparatul într-un loc cu lumină directă a soarelui. Nu instalați aparatul aproape de surse de căldură (cuptor, sobe, radiatoare, aragaze, hote, plite sau plite cu extractor), cu excepția cazului în care se specifică altfel în instrucțiunile de instalare. Asigurați-vă că aerul poate circula liber în spatele dulapului.

Acest aparat trebuie instalat la interior într-un loc uscat și bine ventilat.

Pentru a asigura performanțe optime dacă aparatul este amplasat sub un corp de mobilier suspendat, se va menține distanța minimă față de partea de sus a dulapului. În mod ideal, aparatul nu trebuie amplasat sub corpuri de mobilier suspendate. Unul sau mai multe picioare reglabile de la baza aparatului asigură aducerea la nivel a aparatului.

ATENȚIE!

Dacă poziționați aparatul pe perete, folosiți distanțierile din spate sau păstrați distanța minimă indicată în instrucțiunile de instalare.

ATENȚIE!

Dacă instalați aparatul lângă un perete, consultați instrucțiunile de instalare pentru a înțelege distanța minimă dintre perete și partea laterală a aparatului unde se află balamalele ușii, pentru a asigura suficient spațiu de deschidere a ușii atunci când doriți să accesați interiorul sau pentru curățare.

Acest aparat este conceput pentru a fi folosit la o temperatură a mediului cu valori între 10°C și 43°C.



Funcționarea corectă a aparatului poate fi garantată doar în cadrul intervalului de temperatură specificat.



Dacă aveți nelămuriri cu privire la locul de instalare a aparatului, vă rugăm să apelați la vânzător, la serviciul nostru de asistență pentru clienți sau la cel mai apropiat Centru de service autorizat.



Trebuie să poată fi posibilă deconectarea aparatului de la priză. De aceea ștecherul trebuie să fie ușor accesibil și după instalare.

3.3 Conexiunea la rețeaua electrică

- Înainte de conectare, asigurați-vă că tensiunea și frecvența indicate pe plăcuța cu datele tehnice corespund sursei de curent din locuință.
- Aparatul trebuie legat la pământ. Cablul de alimentare este prevăzut cu un contact în acest scop. Dacă priza de alimentare nu este împământată, conectați aparatul la o împământare separată în conformitate cu reglementările în vigoare, consultând un electrician calificat.
- Producătorul nu își asumă nicio responsabilitate dacă măsurile de siguranță de mai sus nu sunt respectate.

3.4 Reversibilitatea uşii.

Consultați documentul separat care conține instrucțiuni privind instalarea și inversarea așezării ușii.

ATENȚIE!

În fiecare etapă a inversării așezării ușii, protejați podeaua de zgârieturi folosind un material durabil.

4. FUNCȚIONARE

4.1 Panou de comandă

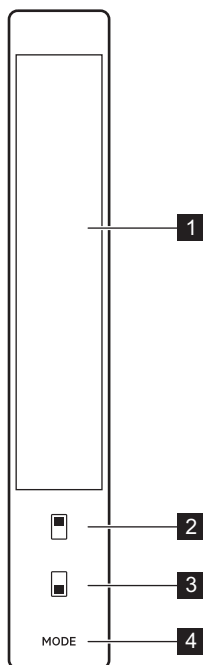

- 1 Afișajul
- 2 Buton de control al compartimentului frigider
- 3 Buton de control al compartimentului congelator
- 4 Buton Mode

4.2 Afișajul

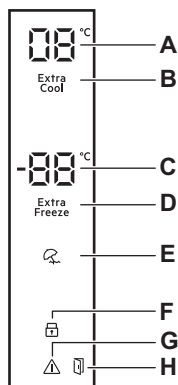

- A. Indicator temperatură pentru compartimentul frigider
- B. Indicator Extra Cool
- C. Indicator temperatură pentru compartimentul congelator
- D. Indicator Extra Freeze
- E. Indicator Holiday
- F. Indicator ChildLock
- G. Indicator alarmă
- H. Indicator alarmă ușă deschisă

4.3 Pornirea și oprirea

Pentru a porni aparatul, introduceți ștecherul în priză de pe perete.

Când aparatul este pornit pentru prima dată:

- lumina interioară se poate aprinde după o întârziere de un minut din cauza testelor de deschidere.
- Alarmă pentru temperatură ridicată se activează.



Pentru mai multe informații consultați secțiunea „Alarmă pentru temperatură ridicată”.



Pentru a dezactiva toate funcțiile, activați Standby modul. Consultați secțiunea „Standbymod”.

Pentru a opri aparatul, scoateți-l din priză.

4.4 Reglarea temperaturii

Temperatura setată recomandată este:

- +4 °C pentru frigider.
- -18 °C pentru congelator.

Intervalul de temperatură poate varia între:

- 1 °C și 8 °C pentru frigider.
- -16 °C și -24 °C pentru congelator.

Pentru a seta temperatura aparatului, apăsați în mod repetat butonul de control al frigiderului sau congelatorului până când ajungi la temperatura dorită pentru fiecare compartiment.

Alege setarea ținând cont de faptul că temperatura din interiorul aparatului depinde de:

- temperatura ambiantă;
- frecvența de deschidere a ușii,
- cantitatea de alimente depozitate,
- amplasarea aparatului.

În general, cea mai adecvată este setarea medie.

Indicatoarele de temperatură afișează temperatura setată



Temperatura setată va fi atinsă în 24 de ore.

4.5 Alarmă pentru temperatură ridicată



Alarmă se activează când băgați aparatul în priză pentru prima dată.

Compartiment congelator

Alarma se activează atunci când temperatura din aparat este prea ridicată.

În timpul alarmei:

- afișajul indică codul de eroare **E09** care clipește,
- indicatorul de alarmă clipește intermitent,
- alarma acustică emite un semnal sonor.

Oprirea alarmei

- Apăsați orice tastă de pe panoul de comandă pentru a opri alarma. Temperatura maximă atinsă de compartiment apare pe afișaj, apoi este înlocuită cu temperatura setată. Indicatorul de alarmă clipește intermitent până când temperatura este restabilă.
- Semnalul sonor de alarmă se oprește automat după 1 oră. Indicatorul de alarmă clipește și codul de eroare rămâne pe afișaj.
- Dacă aparatul revine la temperatura setată, alarma se stinge și afișajul normal se restabilește. Verificați dacă alimentele din interior nu sunt alterate sau dezghețate. Dacă da, consultați secțiunea „Dezghețare”.



Consultați secțiunea „Reglarea temperaturii” pentru a seta temperatura fiecărui compartiment.

4.6 Funcția Extra Cool

Dacă este nevoie să introduci în frigider o cantitate mare de alimente la temperatura ambiantă, de exemplu după ce ai fost la cumpărături, îți recomandăm să activezi funcția Extra Cool pentru a răci produsele mai rapid și a evita încălzirea celorlalte alimente care se află deja în frigider.

Pentru a activa această funcție, apasă în mod repetat butonul de control al compartimentului frigider până când pe afișaj apare indicatorul Extra Cool. Aparatul va emite un semnal sonor de două ori pentru a confirma setarea.

În acest mod:

- Temperatura congelatorului poate fi reglată.
- Funcția Extra Freeze nu poate fi selectată.

- Modul Holiday nu poate fi selectat.

Această funcție se oprește automat după maximum 5 ore sau atunci când senzorul atinge temperatura cea mai scăzută pentru compartimentul frigider (1-3°C).

Poți dezactiva funcția Extra Cool înainte ca aceasta să se încheie automat prin repetarea procedurii până când indicatorul Extra Cool se stinge sau prin alegerea unei alte temperaturi pentru compartimentul frigider.

4.7 Funcția Extra Freeze

Funcția Extra Freeze este folosită pentru pre-congelarea și congelarea rapidă în etape a alimentelor în compartimentul congelator. Această funcție accelerează congelarea alimentelor proaspete și, în același timp, protejează alimentele deja depozitate împotriva încălzirii nedorite.



Pentru a congela alimente proaspete, activează funcția Extra Freeze cu cel puțin 3 ore înainte de a introduce alimentele, pentru ca etapa de pre-congelare să poate fi finalizată.

Pentru a activa această funcție, apasă în mod repetat butonul de control al compartimentului frigider până când pe afișaj apare indicatorul Extra Freeze. Aparatul va emite un semnal sonor de două ori pentru a confirma setarea.

În acest mod:

- Temperatura frigiderului poate fi reglată.
- Funcția Extra Cool nu poate fi selectată.
- Modul Holiday nu poate fi selectat.

Această funcție se oprește automat după 24 ore.

Poți dezactiva funcția Extra Freeze înainte ca aceasta să se încheie automat prin repetarea procedurii până când indicatorul Extra Freeze se stinge sau prin alegerea unei alte temperaturi pentru compartimentul congelator.

4.8 Modul Holiday

Modul Holiday permite menținerea frigiderului gol în timpul unui concediu mai lung,

reducând formarea mirosurilor neplăcute, în timp ce compartimentul congelator funcționează normal.

Pentru a activa această funcție, apăsați butonul Mode până când apare indicatorul Holiday. Aparatul va emite un semnal sonor de două ori pentru a confirma setarea.

În acest mod:

- Indicatorul de temperatură al compartimentului frigider va indica "- -".
- Temperatura frigiderului și congelatorului poate fi reglată. Dacă modul Holiday este anulat, valorile de temperatură selectate vor fi valabile în continuare.

Poți dezactiva modul Holiday:

- apăsând butonul Mode.
- activând funcția Extra Freeze. Modul Holiday este anulat automat și funcția selectată este activată.
- activând funcția Extra Cool. Modul Holiday este anulat automat și funcția selectată este activată.

4.9 Funcția ChildLock

Activează funcția ChildLock pentru a bloca butoanele împotriva acționării involuntare.

Pentru a activa această funcție, țineți apăsată simultan butoanele de comandă pentru frigider și congelator timp de 5 secunde.

Poți dezactiva funcția ChildLock repetând procedura.



Funcția ChildLock va fi dezactivată dacă se întrerupe alimentarea cu energie sau dacă aparatul este scos din priză.

4.10 Funcția DrinksChill

Funcția DrinksChill va fi folosită pentru a seta o alarmă sonoră la ora dorită. Acest lucru este util, de exemplu, atunci când o rețetă necesită răcirea preparatelor pentru o anumită perioadă de timp.

Pentru a activa această funcție:

1. Apasă butonul de control al compartimentului congelator timp de 3 secunde, până când indicatorul de temperatură al compartimentului frigider indică "05" (5 minute).

2. Apasă butonul de control al compartimentului frigider pentru a regla durata de la 5 la 30 de minute. După selectarea orei dorite, indicatorul de temperatură al frigiderului va lumina intermitent. Aparatul va emite un semnal sonor de două ori pentru a confirma setarea.

Poți dezactiva funcția DrinksChill apăsând butonul de control al compartimentului congelator timp de 3 secunde.

4.11 Modul Screen Saver

Modul Screen Saver economisește energie prin dezactivarea tuturor indicatoarelor de pe panoul de comandă atunci când acesta nu este utilizat.

Pentru a activa această funcție, țineți apăsată simultan butoanele de comandă pentru frigider timp de 3 secunde. Apoi, dacă nu apăși niciun buton într-un interval de 30 de secunde, indicatoarele de pe panoul de comandă se vor stinge. Modul Screen Saver este activat.

Poți utiliza aparatul în timpul modului Screen Saver apăsând orice buton. Setările curente vor apărea pe afișaj, de unde poți efectua ajustări. După 30 de secunde, panoul de comandă se va stinge din nou.



Funcția ChildLock poate fi activată în timpul modului Screen Saver. Poți dezactiva funcția ChildLock atunci când indicatoarele de pe panoul de comandă sunt aprinse.

Poți dezactiva funcția Screen Saver apăsând butonul de al compartimentului frigider timp de 3 secunde.

4.12 Alarmă ușă deschisă

Dacă ușa frigiderului sau a congelatorului este lăsată deschisă pentru aproximativ 2 minute, alarma se activează. În timpul alarmei:

- sunetul este pornit,
- indicatorul alarmă clipește.

Alarma se oprește după închiderea ușii.

4.13 Alarmă

În cazul unor probleme de răcire, întreruperi ale alimentării cu energie electrică sau schimbări semnificative de temperatură în interiorul aparatului, indicatorul de alarmă se va aprinde în culoarea roșie și va emite un semnal sonor.



Alarma se poate aprinde și atunci când băgați aparatul în priză pentru prima dată.

Pentru a vedea mai multe cauze posibile pentru declanșarea alarmei și soluții privind dezactivarea acesteia, consultați capitolul "Depanare".

4.14 Modul Standby

Activați Standby modul pentru a opri funcția de și, prin urmare, pentru a reduce consumul de energie al aparatului.

Pentru a activa modul Standby:

1. Setează temperatura pentru . Consultați secțiunea „Reglarea temperaturii”.

2. Apasă și ține apăsat butonul de reglare a temperaturii până când toate indicatoarele de temperatură luminează intermitent de 3 ori.



Dacă apeși butonul de reglare a temperaturii în timp ce modul Standby este activ, toți indicatorii de temperatură vor lumina intermitent de 3 ori.

Poți dezactiva modul Standby repetând procedura de mai sus.



Pe parcursul modului Standby, temperatura din interiorul aparatului poate crește peste valoarea setată . Dacă acest lucru se întâmplă după dezactivarea modului, indicatorul de alarmă se aprinde și sunetul este pornit. Atunci când aparatul reduce automat temperatura, indicatorul de alarmă și alarma sonoră se dezactivează.

5. UTILIZARE ZILNICĂ

5.1 Amplasarea rafturilor de pe ușă

Compartimentul frigider include rafturi reglabile pentru uși care pot fi amplasate la înălțimi diferite.

Pentru a schimba poziția rafturilor de pe ușă:

1. Ridicați raftul.
2. Poziționați raftul la înălțimea dorită glisându-l în sus și în jos.

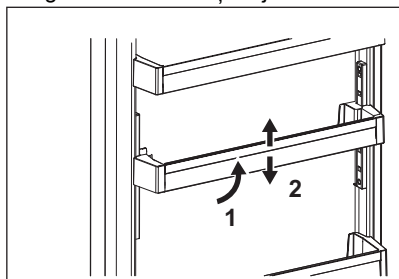

Mișcați raftul ușii în sus și în jos pentru a vă asigura că este fixat corect

5.2 Sertar Extra Chill

Extra Chill Sertarul asigură un mediu cu o temperatură mai redusă datorită circulației active a aerului rece și este adecvat pentru depozitarea unei varietăți de alimente proaspete (precum pește, carne, fructe de mare, alimente ușor murate etc.), deoarece conservă valorile nutritive ridicate ale acestora, precum și nivelul ridicat de umiditate.

Sertarul Extra Chill se află în partea de jos a frigiderului, chiar deasupra sertarului pentru legume.

Pentru a scoate sertarul:

1. Trage sertarul în afară până când se oprește.

- După ce ai ajuns la capătul ghidajelor, ridică ușor partea frontală a sertarului și separă-l de aparat.

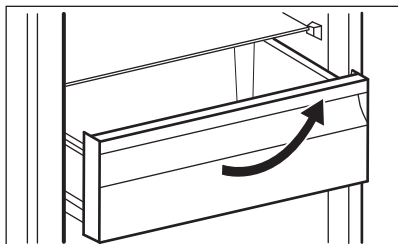

Pentru a pune sertarul înapoi în poziția inițială, urmează pașii de mai sus în ordine inversă.

5.3 Sertarele pentru legume

În partea de jos a aparatului se află sertare speciale adecvate pentru depozitarea fructelor și legumelor.

5.4 Scoaterea și instalarea sertarelor congelatorului



AVERTISMENT!

Compartimentul superior are un capac care se deschide vertical. Nu îl trageți ca pe un sertar, deoarece acest lucru ar putea deteriora compartimentul.

Pentru a scoate un sertar din compartimentul congelator:

- Deschideți complet ușa congelatorului.
- Trageți sertarul în afară până când se oprește.
- Ridicați ușor partea frontală a sertarului și scoateți-l din aparat.

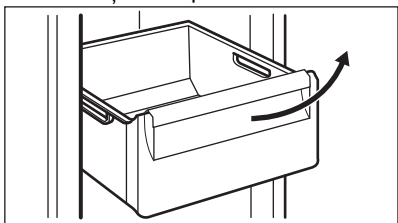

Pentru a pune sertarul înapoi în poziția inițială, urmați pașii de mai sus în ordine inversă.

5.5 Aparat de făcut gheață Twist&Serve

Acest aparat este echipat cu aparatul de făcut gheață Twist&Serve, care produce cuburi de gheață.

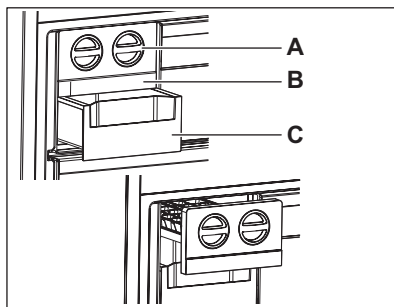

AVERTISMENT!

Nu umpleți cutia pentru gheață cu apă deoarece aceasta poate deteriora aparatul.

- Pentru a deschide tava aparatului de făcut gheață (B), apucați maneta (A) și trageți spre dvs.
- Umpleți tava aparatului de făcut gheață cu apă până la nivelul marcat.
- Țineți capătul din stânga al manetei și puneți aparatul de făcut gheață înapoi.
- Când cuburile de gheață sunt gata, răsuciți maneta pentru a le pune în cutia pentru gheață (C).



ATENȚIE!

Lăsați apa din tava aparatului de făcut gheață să înghețe înainte de a scoate cuburile de gheață.

5.6 MULTIFLOW

Compartimentul frigiderului este echipat cu ventilatorul MULTIFLOW care permite răcirea rapidă a alimentelor și menține o temperatură mai uniformă în compartiment.

Ventilatorul se activează automat și funcționează doar atunci când ușa este închisă.

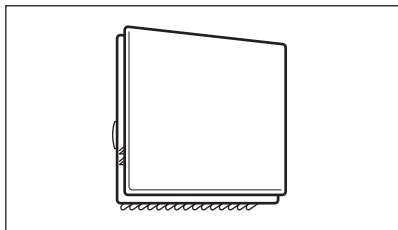

Nu blocați orificiile de ventilație.

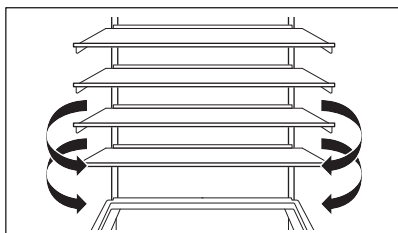

Nu scoateți panoul MULTIFLOW. Pentru instrucțiuni de curățare, consultați capitolul „Îngrijirea și curățarea”.

5.7 Congelarea alimentelor proaspete

Compartimentele din congelator sunt adecvate pentru congelarea alimentelor proaspete și pentru conservarea pe termen lung a preparatelor congelate.

Pentru a congela alimente proaspete, activează funcția Extra Freeze cu cel puțin 3 ore înainte de a introduce alimentele de congelat în congelator.

Depozitează alimentele proaspete aranjate uniform în primul și compartiment sau în sertarul din partea superioară.

Cantitatea maximă de alimente care poate fi congelată, fără a mai adăuga alte alimente proaspete pentru o perioadă de 24 de ore, este specificată pe plăcuța cu date tehnice (etichetă situată în interiorul aparatului).

După ce procesul de congelare s-a încheiat, aparatul revine la temperatura setată anterior. Consultați „Funcția Extra Freeze”.

5.8 Depozitarea preparatelor congelate

La activarea aparatului pentru prima dată sau după o perioadă de neutilizare, înainte de a introduce produsele în compartiment lăsați aparatul să funcționeze cel puțin 3 ore cu funcția Extra Freeze activată.

Sertarele congelatorului vă permit să găsiți rapid și ușor pachetul de alimente dorit. Dacă trebuie conservate cantități mari de alimente, scoateți toate sertarele și puneți alimentele pe rafturi. Fixați la loc sertarul de jos pentru a asigura o circulare bună a aerului.

Țineți alimentele de pe rafturi la o distanță de minim 15 mm față de ușă.

⚠ ATENȚIE!

În cazul dezghețării accidentale, de exemplu din cauza unei întreruperi a curentului, dacă alimentarea electrică a fost întreruptă pentru mai mult timp decât valoarea indicată pe plăcuța cu date tehnice la „timpul de atingere a condițiilor normale de funcționare”, alimentele decongelate trebuie consumate rapid sau trebuie găsite imediat, răcite și apoi recongelate.

5.9 Dezghețare

Alimentele congelate sau preparatele congelate, înainte de a fi utilizate, pot fi dezghețate în compartimentul frigider sau la temperatura camerei, în funcție de timpul de care dispuneți pentru această operațiune.

Bucățile mici pot fi găsite deși sunt congelate, direct din congelator: în acest caz, gătitul va dura mai mult.

5.10 Tăviță pentru cuburi de gheață

Acest aparat este dotat cu una sau mai multe tăvițe pentru producerea cuburilor de gheață.



Nu utilizați instrumente metalice pentru a scoate tăvițele din compartimentul congelator.

1. Umpleți cu apă tăvițele pentru cuburi de gheață.
2. Puneți-le în compartimentul congelator.

6. SFATURI UTILE

6.1 Recomandări pentru economisirea energiei

- Congelator: Configurația internă a aparatului este cea care asigură cea mai eficientă utilizare a energiei.
- Frigider: Cea mai eficientă utilizare a energiei este asigurată în configurația cu sertarele în partea de jos a aparatului și rafturile distribuite uniform. Așezarea cutiilor pe ușă nu influențează consumul de energie.
- Nu deschideți ușa prea des și nu o lăsați deschisă mai mult decât este necesar.
- Congelator: Cu cât temperatura setată este mai mică, cu atât este mai mare consumul de energie.
- Frigider: Nu setați o temperatură prea ridicată pentru a economisi energie, cu excepția cazului în care este necesară pentru respectivele alimente.
- Dacă temperatura camerei este ridicată și comanda temperaturii este setată la temperatură redusă, iar aparatul este complet încărcat, compresorul poate funcționa în mod continuu, iar pe evaporator se poate forma brumă sau gheață. În această situație, setați comanda temperaturii la o temperatură mai mare pentru a permite decongelarea automată și pentru a economisi energie.
- Asigurați o ventilație bună. Nu acoperiți grilajele sau orificiile de ventilație.
- Asigurați-vă că produsele alimentare din aparat permit circulația aerului prin orificiile dedicate din peretele interior din spate al aparatului.

6.2 Recomandări privind congelarea

- Activați funcția Extra Freeze cu cel puțin 3 de ore înainte de a pune alimentele în interiorul compartimentului congelator.
- Înainte de congelare, ambalați și etanșați alimentele proaspete folosind: folie de

aluminiu, folie sau pungi de plastic, recipiente etanșe cu capac.

- Pentru o congelare și dezghețare mai eficientă, împărțiți alimentele în porții mici.
- Se recomandă să puneți etichete și date pe toate alimentele congelate. Vă va ajuta să identificați alimentele și să știți când trebuie folosite înainte de a se deteriora.
- Alimentele trebuie să fie proaspete înainte de congelare pentru a-și păstra calitățile. În mod special pentru fructe și legume, acestea trebuie colectate la momentul colectării pentru a-și păstra toate nutrimentele.
- Nu congelați sticle sau cutii care conțin lichide, în special băuturi care conțin dioxid de carbon. Acestea pot exploda în timpul congelării.
- Nu puneți alimente fierbinți în compartimentul frigider. Răciți-le la temperatura camerei înainte de a le introduce în compartiment.
- Pentru a evita creșterea în temperatură a alimentelor deja congelate, nu puneți alimente proaspete necongelate direct lângă cele congelate. Puneți alimentele la temperatura camerei în zona din congelator unde nu există alimente congelate.
- Nu consumați cuburile de gheață, apa înghețată sau înghețata imediat după ce le-ați scos din congelator. Pericol de degerare.
- Nu recongelați alimentele dezghețate. Dacă alimentele s-au decongelat, gătiți-le, răciți-le și apoi le congelați.

6.3 Recomandări pentru conservarea preparatelor congelate

- Compartimentul congelatorului este cel marcat cu   .

- Setările la o temperatura mai mare în interior pot duce la o durată mai mică de păstrare.
- Tot compartimentul congelator este adecvat păstrării preparatelor congelate.
- Lăsați suficient spațiu în jurul alimentelor pentru a permite circulația liberă a aerului.
- Pentru o depozitare adecvată, consultați eticheta de pe ambalajul alimentului pentru a afla durata de păstrare a alimentului.
- Este importantă ambalarea alimentelor astfel încât să fie împiedicată pătrunderea la interior a apei, umidității sau condensului.

6.4 Sfaturi pentru cumpărături

După ce ați cumpărat alimente:

- Asigurați-vă că ambalajul nu este deteriorat deoarece alimentele pot fi deteriorate. Dacă ambalajul este umflat sau umed, s-ar putea ca acesta să nu fi fost depozitat în condiții optime și este posibil ca decongelarea să fi început deja.
- Pentru a limita procesul de decongelare, cumpărați bunurile congelate la finalul cumpărăturilor și transportați-le într-o geantă termică izolatoare.
- Puneți alimentele congelate imediat în congelator după ce v-ați întors de la magazin.
- Dacă alimentele s-au decongelat chiar și parțial, nu le recongelați. Consumați cât mai curând posibil.
- Respectați data expirării și informațiile privind depozitarea aflate pe ambalaj.

6.5 Durata de păstrare pentru compartimentul congelator

Tip de mâncare	Durata de păstrare (luni)
Pâine	3
Fructe (mai puțin citrice)	6 - 12
Legume	8 - 10
Mâncare fără carne rămasă	1 - 2
Produse lactate:	
Unt	6 - 9

Tip de mâncare	Durata de păstrare (luni)
Brânză moale (de ex. mozzarella)	3 - 4
Brânză tare (de ex. parmezan, cheddar)	6
Fructe de mare:	
Pește gras (de ex. somon, macrou)	2 - 3
Pește slab (de ex. cod, plătică)	4 - 6
Creveți	12
Scoici și midii scoase din cochilie	3 - 4
Pește gătit	1 - 2
Carne:	
Pasăre	9 - 12
Vită	6 - 12
Miel	6 - 9
Cârnați	1 - 2
Mâncare cu carne rămasă	2 - 3

6.6 Recomandări pentru refrigerarea alimentelor proaspete

- Setati temperatura la +4°C sau mai mică pentru a păstra alimentele proaspete. Setările mai ridicate pentru temperatura din aparat pot duce la o durată mai mică de păstrare a alimentelor.
- Acoperiți alimentele în ambalaje pentru a le păstra prospețimea și aroma.
- Folosiți întotdeauna recipiente închise pentru lichide și alimente pentru a evita formarea de arome și mirosuri în compartiment.
- Pentru a evita contaminarea încrucișată între alimentele găsite și cele crude, acoperiți alimentele găsite și separați-le de cele crude.
- Se recomandă decongelarea alimentelor din frigider.
- Nu introduceți alimente fierbinți în interiorul aparatului. Asigurați-vă că acestea s-au răcit până la temperatura camerei înainte de a le introduce.
- Uscați fructele și legumele înainte de a le pune în compartimentul frigider.

- Pentru a preveni risipa alimentară, alimentele noi trebuie puse în spatele celor vechi.
- Pentru a menține temperatura optimă în frigider, nu permiteți alimentelor să aibă contact cu senzorul de temperatură care se află pe peretele interior al compartimentului frigiderului.

6.7 Recomandări privind păstrarea în frigider a alimentelor

- Compartimentul pentru alimente proaspete este cel marcat (pe plăcuța cu date tehnice) cu .
- Carne și pește: ambalați într-un ambalaj potrivit și așezați în Chillzone 0°C.
- Fructe și legume: curățați bine (eliminați murdăria) și puneți într-un sertar special (sertar pentru legume).

- Nu se recomandă păstrarea fructelor exotice, precum banane, mango, papaya etc. în frigider.
- Legumele precum roșii, cartofi, ceapă și usturoi nu se păstrează în frigider.
- Unt și brânză: puneți într-un recipient etanș sau împachetați într-o folie de aluminiu sau pungă de polietilenă pentru a nu permite pe cât posibil contactul cu aerul.
- Sticle: închideți-le cu un capac și puneți-le pe raftul pentru sticle de pe ușă sau în suportul pentru sticle dacă există.
- Verificați întotdeauna data expirării produselor pentru a ști cât timp să le păstrați.

7. ÎNGRIJIREA ȘI CURĂȚAREA

AVERTISMENT!

Consultați capitolele privind Siguranța.

7.1 Curățarea interiorului

Înainte de a utiliza aparatul pentru prima dată, interiorul și toate accesoriile interne trebuie spălate cu apă caldă și un detergent neutru pentru a înlătura mirosul specific de produs nou, apoi uscate bine.

ATENȚIE!

Nu folosiți detergenți, prafuri abrazive, agenți de curățare pe bază de clor sau ulei deoarece vor deteriora finisajul.

ATENȚIE!

Accesoriile și piesele aparatului nu sunt adecvate pentru spălarea într-o mașină de spălat vase.

ATENȚIE!

Curățați panoul de comandă cu o lavetă umedă. Nu folosiți detergent. După curățare, ștergeți panoul de comandă cu o lavetă moale.

7.2 Curățare periodică

Curățați echipamentul în mod regulat:

1. Curățați interiorul și accesoriile cu apă caldă și un detergent neutru.
2. Verificați regulat garniturile ușii și ștergeți-le pentru a vă asigura că sunt curate.
3. Curățați condensatorul cu o perie de cel puțin două ori pe an.
4. Curățați periodic tava evaporatorului pentru a îndepărta apa acumulată.
5. Clătiți și uscați bine.

7.3 Decongelarea aparatului

Decongelarea compartimentului congelator se face în mod automat. Cu toate acestea, poate apărea un strat de gheață pe pereții interiori ai compartimentului congelator, dacă ușa acestuia este deschisă frecvent sau dacă este ținută deschisă prea mult timp.

7.4 Decongelarea aparatului

Gheața este eliminată automat din vaporizatorul compartimentului frigider în timpul utilizării normale, de fiecare dată când motorul compresorului se oprește. Apa rezultată după decongelare se scurge printr-

un jgheab într-un recipient special din spatele aparatului, lângă compresorul motorului, de unde se evaporă.

7.5 Perioadele de nefuncționare

ATENȚIE!

Dacă opriți sau deconectați aparatul, așteptați cel puțin 5 minute înainte de a-l conecta sau reporniți-l pentru a preveni deteriorarea compresorului.

Atunci când aparatul nu este utilizat pe perioade îndelungate, luați următoarele măsuri de precauție:

1. Deconectați aparatul de la sursa de alimentare cu electricitate și opriți alimentarea cu apă.
2. Scoateți toate alimentele și gheața din cutia cu gheață.
3. Curățați aparatul și toate accesoriile.
4. Lăsați ușile deschise pentru a preveni miorurile neplăcute.

8. DEPANARE

AVERTISMENT!

Consultați capitolele privind Siguranța.

8.1 Coduri de eroare

AVERTISMENT!

Dezactivează aparatul înainte de a efectua orice verificare.

Codurile de avertizare vor apărea pe afișaj.

Tip eroare	Cauză posibilă	Soluție
E01 - E07		Contactează cel mai apropiat centru de service autorizat.
E08	Tensiunea sursei de alimentare a dispozitivului a scăzut sub 170 V.	Tensiunea trebuie readusă la nivelul necesar.
E09	Compartimentul congelatorului nu este suficient de rece.	<ul style="list-style-type: none">• Scoateți toate produsele care s-ar fi putut dezgheța în timpul acestei erori.• Nu adăugați produse proaspete până când nu se atinge temperatura necesară.• Nu depozitați produse fierbinți.• Mențineți ușile închise.
E10	Compartimentul frigider nu este suficient de rece.	<ul style="list-style-type: none">• Setează o temperatură mai scăzută pentru compartimentul frigider.• Nu adăugați produse proaspete până când nu se atinge temperatura necesară.• Nu depozitați produse fierbinți.• Mențineți ușile închise.
E11	Compartimentul frigider este prea rece.	<ul style="list-style-type: none">• Dezactivează funcția Extra Cool.• Setează o temperatură mai ridicată pentru compartimentul frigider.• Asigură-te că orificiile de ventilație nu sunt obstructionate.



Dacă problema persistă, contactează centrul de service autorizat.

În cazul altor probleme cu aparatul, consultă tabelul de mai jos pentru posibilele soluții.

8.2 Ce trebuie făcut dacă...

Problemă	Cauză posibilă	Soluție
Aparatul nu funcționează.	Aparatul este oprit.	Pornește aparatul.
	Ștecherul nu este introdus corect în priză.	Introdu ștecherul corect în priză.
	Nu există tensiune în priză.	Introdu un alt aparat în priza respectivă. Contactează un electrician calificat.
Aparatul scoate zgomote.	Aparatul nu este susținut corect.	Verifică dacă aparatul este stabil.
Compresorul funcționează în continuu.	Temperatura nu este setată corect.	Consultă capitolul „Funcționare”.
	Au fost introduse mai multe alimente în același timp.	Așteaptă câteva ore și apoi verifică din nou temperatura.
	Temperatura camerei este prea ridicată.	Consultă capitolul „Instalarea”.
	Produsele alimentare introduse în aparat erau prea calde.	Lasă alimentele să se răcească la temperatura camerei înainte de a le introduce în aparat.
	Ușa nu este închisă corect.	Consultă secțiunea „Închideți ușa”.
	Funcția Extra Freeze este activată.	Consultă secțiunea „Funcția Extra Freeze”.
Compresorul nu pornește imediat după apăsarea „Extra Freeze” sau după schimbarea temperaturii.	Compresorul pornește după o anumită perioadă de timp.	Acest lucru este normal, nu s-a produs nicio eroare.
Ușa este descentrată sau se lovește de grătarul de ventilație.	Aparatul nu este stabil.	Consultă instrucțiunile de instalare.
Ușa nu se deschide ușor.	Ai încercat să redeschizi ușa imediat după ce a fost închisă.	Așteaptă câteva secunde înainte de a închide și redeschide ușa.
Becul nu funcționează.	Becul este defect.	Contactează cel mai apropiat centru de service autorizat.
Există prea multă gheață.	Ușa nu este închisă corect.	Consultă secțiunea „Închideți ușa”.
	Garnitura este deformată sau murdară.	Consultă secțiunea „Închideți ușa”.
	Alimentele nu sunt ambalate corect.	Ambalează mai bine alimentele.
	Temperatura nu este setată corect.	Consultă capitolul „Funcționare”.
	Aparatul este plin și este setat la temperatura cea mai mică.	Setează o temperatură mai ridicată. Consultă capitolul „Funcționare”.

Problemă	Cauză posibilă	Soluție
	Temperatura setată în aparat este prea mică și temperatura ambientală este prea ridicată.	Setează o temperatură mai ridicată. Consultă capitolul „Funcționare”.
Pe placa din spate a frigiderului curge apă.	În timpul procesului de dezghețare automată, gheața se topește pe placa din spate.	Acest lucru este normal. Colectează apa cu o lavetă moale.
Există prea multă apă condensată pe peretele din spate al frigiderului.	Ușa era deschisă prea des.	Deschide ușa doar atunci când este necesar.
	Ușa nu a fost închisă complet.	Asigură-te că ușa este complet închisă.
	Alimentele depozitate nu sunt ambalate.	Împachetează alimentele în ambalaje adecvate înainte de a le depozita în aparat.
Apa curge pe podea.	Orificiul pentru apa rezultată de la decongelare nu este conectat la tăvița de evaporare de deasupra compresorului.	Fixează orificiul de evacuare a apei rezultate de la decongelare în tăvița de evaporare.
Temperatura nu poate fi setată.	Funcția Extra Freeze este activată.	Pentru a seta temperatura, dezactivează manual funcția Extra Freeze sau așteptează până când aceasta se dezactivează automat. Consultă secțiunea „funcția Extra Freeze”.
Temperatura din aparat este prea scăzută/prea ridicată.	Temperatura nu este setată corect.	Setează o temperatură mai ridicată/mai scăzută.
	Ușa nu este închisă corect.	Consultă secțiunea „Închideți ușa”.
	Temperatura alimentelor este prea ridicată.	Înainte de depozitare, lasă temperatura alimentelor să scadă până la temperatura camerei.
	Au fost introduse prea multe alimente în același timp.	Introdu mai puține alimente în același timp.
	Ușa a fost deschisă des.	Deschide ușa numai dacă este necesar.
	Funcția Extra Freeze este activată.	Consultă secțiunea „Funcția Extra Freeze”.
	Aerul rece nu circulă în aparat.	Asigură-te că aerul rece circulă în aparat. Consultă capitolul „Sfaturi utile”.
Suprafețele care intră în contact cu articulațiile ușii sunt calde.	Operare sporită a compresorului datorită temperaturilor mai ridicate.	Acest lucru este normal:



Dacă recomandarea nu duce la rezultatul dorit, contactează cel mai apropiat centru de service autorizat.

8.3 Înlocuirea becului

Pentru înlocuirea becului, contactați Centrul de service autorizat.

8.4 Închideți ușa

1. Curățați garniturile ușii.

2. Dacă este necesar, reglați ușa. Consultați capitolul „Instalarea”.
3. Dacă este necesar, înlocuiți garniturile defecte ale ușii. Pentru mai multe

informații, contactați Centrul de service autorizat.

9. ZGOMOTE

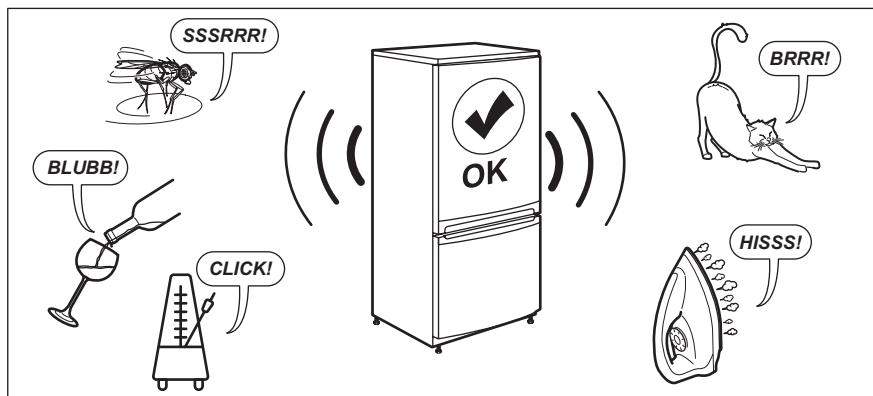

10. DATE TEHNICE

Informațiile tehnice sunt specificate pe plăcuța cu date tehnice aflată pe partea internă a aparatului și pe eticheta energetică.

Codul QR de pe eticheta energetică furnizată împreună cu aparatul oferă un link web către informațiile referitoare la performanța aparatului aflate în baza de date EPREL UE. Păstrați eticheta energetică pentru referință împreună cu manualul utilizatorului și toate celelalte documente furnizate împreună cu acest aparat.

Aceleași informații pot fi găsite în EPREL folosind linkul <https://eprel.ec.europa.eu> împreună cu numele modelului și numărul de produs pe care le găsiți pe plăcuța cu date tehnice a aparatului.

Consultați linkul www.theenergylabel.eu pentru informații detaliate despre eticheta energetică.

11. INFORMAȚII PENTRU INSTITUTELE DE TESTARE

Instalarea și pregătirea aparatului pentru orice verificare EcoDesign se va face în conformitate cu EN 62552 (EU). Cerințele privind ventilația, dimensiunile locașului și distanțele minime pentru spate trebuie să fie

cele menționate în acest manual de utilizare în „Instalarea”. Contactați producătorul pentru orice alte informații suplimentare, inclusiv pentru planurile de încărcare.

12. INFORMAȚII PRIVIND MEDIUL

Reciclați materialele marcate cu simbolul .
Pentru a recicla ambalajele, acestea trebuie puse în containerele corespunzătoare. Ajuțați la protejarea mediului înconjurător și a sănătății umane reciclând deșeurile de aparate electrice și electronice. Nu aruncați

aparatele marcate cu simbolul  împreună cu deșeurile menajere. Returnați produsul la unitatea locală de reciclare sau contactați administrația locală.

Electrolux'e hoş geldiniz! Cihazımızı seçtiğiniz için teşekkür ederiz.



Kullanım önerileri, broşürler, sorun giderme bilgileri, servis ve onarım bilgileri:
www.electrolux.com/support

Önceden haber verilmeksizin değişiklik yapma hakkı saklıdır.

İÇİNDEKİLER

1. GÜVENLİK BİLGİLERİ.....	24
2. GÜVENLİK TALİMATLARI.....	26
3. MONTAJ.....	28
4. İŞLEM.....	31
5. GÜNLÜK KULLANIM.....	35
6. İPUÇLARI VE ÖNERİLER.....	37
7. BAKIM VE TEMİZLİK.....	39
8. SORUN GİDERME.....	40
9. GÜRÜLTÜLER.....	43
10. TEKNİK VERİLER.....	44
11. TEST KURULUŞLARINA YÖNELİK BİLGİLER.....	44
12. TÜKETİCİNİN SEÇİMLİK HAKLARI.....	44
13. DİKKATE ALINMASI GEREKEN ÇEVRESEL FAKTÖRLER.....	45

1. ⚠ GÜVENLİK BİLGİLERİ

Cihazın montajı ve kullanımından önce, verilen talimatları dikkatlice okuyun. Üretici, yanlış kurulum veya kullanımdan kaynaklanan yaralanma ya da hasarlardan sorumlu değildir. Talimatları, ileride kullanabilmeniz için her zaman güvenli ve kolay ulaşılabilir bir yerde tutun.

1.1 Çocukların ve tehlikeye açık kişilerin güvenliği

- Bu cihaz, gözetim altında bulunmaları veya cihazın güvenli şekilde kullanımı ve oluşabilecek tehlikeler hakkında bilgi verilmesi kaydıyla 8 yaş ve üzeri çocuklar ile fiziksel, duyuşsal veya zihinsel kapasitesi düşük ya da bilgi ve deneyimi olmayan kişiler tarafından kullanılabilir. 3 ila 8 yaşındaki çocukların ve çok kapsamlı ve karmaşık engelli kişilerin, uygun şekilde bilgilendirilmeleri şartıyla cihazı yüklemelerine ve boşaltmalarına izin verilebilir. 3 yaşından

küçük çocuklar, sürekli olarak gözlemlenmedikçe cihazdan uzak tutulmalıdır.

- Çocukların cihazlarla ve oynamadıklarından emin olun.
- Temizlik ve kullanıcı tarafından gerçekleştirilen bakım işlemleri, gözetim altında olmadıkları sürece çocuklar tarafından gerçekleştirilmemelidir.
- Tüm ambalajları çocuklardan uzak tutun ve uygun şekilde bertaraf edin.

1.2 Genel Güvenlik Uyarıları

- Bu cihaz sadece yiyecek ve içecek saklamak içindir.
- Bu cihaz tek bir evde kapalı bir ortamda ev içi kullanım için tasarlanmıştır.
- Bu cihaz; ofislerde, otel misafir odalarında, oda-kahvaltı misafir odalarında, çiftlik konukevlerinde ve bu tür kullanımın (ortalama) ev içi kullanım seviyelerini aşmadığı diğer benzer konaklama yerlerinde kullanılabilir.
- Yiyecek kirlenmesini önlemek için aşağıdaki talimatlara harfiyen uyun:
 - kapıyı uzun süre açık bırakmayın;
 - gıda ve erişilebilir tahliye sistemleri ile temas edebilecek yüzeyleri düzenli olarak temizleyin;
 - diğer yiyeceklerle temas etmesini veya üzerine sularının damlamasını önlemek için çiğ etleri ve balıkları buzdolabındaki uygun kaplarda saklayın.
- UYARI: Cihazın kendisindeki veya içerisine kurulduğu kabindeki havalandırma boşluklarını kapatmayın veya engellemeyin.
- UYARI: Buz çözme sürecini hızlandırmak için üretici tarafından önerilenin dışında mekanik cihazlar veya başka araçlar kullanmayın.
- UYARI: Soğutucu devreye zarar vermeyin.
- UYARI: Üreticinin önerdiği türde olmayan elektrikli cihazları gıda saklama bölmelerinin içinde kullanmayın.
- Cihazı temizlemek için su spreyi ve buhar kullanmayın.

- Cihazı nemli yumuşak bir bezle temizleyin. Sadece nötr deterjanlar kullanın. Aşındırıcı ürünler, aşındırıcı temizlik bezleri, çözücüler veya metal cisimler kullanmayın.
- Cihaz uzun süre boş kaldığında, cihazı kapatın, buzunu çözün, temizleyin, kurulaşın ve cihaz içinde küflenmeyi önlemek için kapısını açık bırakın.
- Yanıcı püskürtmeli gazlar barındıran aerosol teneke kutular gibi patlayıcı maddeleri bu cihazda saklamayın.
- Elektrik kablosunun zarar görmesi durumunda, bir hasarının meydana gelmesine engel olmak için, kablonun değişimi, üreticisi, Yetkili Servisi veya benzer nitelikteki kalifiye bir kişi tarafından yapılmalıdır.

2. GÜVENLİK TALİMATLARI

2.1 Installation

UYARI!

Cihazın montajı yalnızca kalifiye bir kişi tarafından yapılmalıdır.

- Tüm ambalajları çıkarın.
- Hasarlı bir cihazı monte etmeyin ya da kullanmayın.
- Montaj ve kapı yönünün değiştirilmesi web sitemizde ayrıca verilen talimatları izleyin.
- Cihazı hareket ettirdiğinizde dikkatli olun, cihaz ağırdır. Her zaman koruyucu eldiven ve koruyuculu ayakkabı kullanın.
- Cihazın etrafında hava dolaşımının olduğundan emin olun.
- İlk kurulum sonrası veya kapı yönü değiştirildikten sonra cihazı güç kaynağına bağlamadan önce en az 4 saat bekleyin. Bunun amacı yağın kompresörün içine geri akmasını sağlamaktır.
- Cihaz üzerinde herhangi bir müdahale yapmadan önce (ör. kapı açılma yönünün değiştirilmesi) cihazın fişini prizden çekin.
- Kurulum talimatlarında aksi belirtilmedikçe, cihazın kurulumunu radyatörlerin veya ocakların, fırınların, ankastre fırın ya da elektrikli ocakların yakınına yapmayın.
- Cihazı yağmura, kar vb dış iklim koşullarına maruz bırakmayın.

- Cihazı doğrudan güneş ışığı bulunan yere kurmayın.
- Bu cihazı çok nemli veya çok soğuk olan yerlere kurmayın.
- Cihazı hareket ettirirken zemini çizmemek için ön tarafından kaldırın.
- Cihaz kapağını ters çevirirken zemini çizilmelerden koruyun.

2.2 Elektrik bağlantısı

UYARI!

Yangın ve elektrik çarpması riski.

UYARI!

Cihazın pozisyonunu ayarlarken elektrik kablosunun sıkışmadığından veya zarar görmediğinden emin olun.

UYARI!

Çoklu fiş adaptörleri ve uzatma kabloları kullanmayın.

DİKKAT!

Bu cihazın kurulumunu için gerekli tüm elektrik işleri, yetkin bir elektrikçi tarafından gerçekleştirilmelidir.

- Anma değeri plakasındaki parametrelerinin ana güç kaynağının

elektrik gücüne uygun olduğundan emin olun.

- Cihaz topraklanmalıdır.
- Daima düzgün takılmış, elektrik çarpmasına karşı korumalı bir priz kullanınız.
- Evinizdeki elektrik prizi topraklanmamışsa yetkinlik sahibi bir elektrikçiye danışarak cihazı mevcut düzenlemelere uygun ayrı bir topraklamaya bağlayın.
- Elektrikli bileşenlere (ör. fiş, kablo, kompresör) hasar vermediğinizden emin olun. Elektrikli bileşenleri değiştirmek için Yetkili Servis Merkeziyle veya bir elektrikçi ile temas kurun.
- Elektrik kablosu, fiş seviyesinin altında kalmalıdır.
- Fişi prize sadece montaj tamamlandıktan sonra takın. Kurulmadan sonra elektrik fişine erişilebildiğinden emin olun.
- Cihazın fişini prizden çıkarmak için elektrik kablosunu çekmeyin. Her zaman fişten tutarak çekin.
- Bu cihaz 13 A fiş içermektedir. Gerekli takdirde, prizin bağlı olduğu sigortanın bir 13 A ASTA (BS 1362) sigorta ile değiştirilmesi gerekir (Sadece İngiltere ve İrlanda).

2.3 Kullanım

UYARI!

Yaralanma, yanık, elektrik çarpması ya da yangın riski.



Cihaz yüksek çevresel uyumluluğa sahip bir doğal gaz olan yanıcı izobütan (R600a) içerir. İzobütan içeren soğutucu devresine zarar vermemeye dikkat edin.

- Cihazın teknik özelliklerini kesinlikle değiştirmeyin.
- Bu cihaz, 10°C ile 43°C arasında değişen ortam sıcaklıklarında kullanılmak üzere tasarlanmıştır. Belirtilen sıcaklık aralığı, cihazın doğru çalışmasını garanti eder.
- Üretici tarafından kullanılabilir oldukları belirtilmedikçe cihazın içine elektrikli cihazlar (ör. dondurma makineleri) koymayın.
- Buzdolabı devresinde hasar oluşursa odada alev ve tutuşturma kaynağı

bulunmadığından emin olun. Odayı havalandırın.

- Sıcak nesnelerin, cihazın plastik kısımlarına temas etmemesini sağlayın.
- Dondurucu bölmesine meşrubat koymayın. Bu içecek kabında basınç yaratacaktır.
- Cihazın içinde yanıcı gaz ve sıvı saklamayın.
- Yanıcı veya yanıcı ürünlerle ıslanan nesneleri cihazın içine, yanına veya üstüne koymayın.
- Kompresör ve kondensöre temas etmeyin. Bu parçalar çoğunlukla sıcak olur.
- Eliniz ıslak veya nemli ise dondurucu bölmesinden bir şey çıkarmayın veya temas etmeyin.
- Buzu çözdürülmüş yiyecekleri yeniden dondurmayın.
- Dondurulmuş yiyeceğin paketi üstündeki saklama talimatlarına başvurun.
- Yiyecekleri dondurucu bölmesine koymadan önce herhangi bir gıdalla temas etmemesi için sarın.
- Yiyeceklerin cihaz bölmelerinin iç duvarlarına temas etmesine izin vermeyin.
- Çalışırken buz yapıcının içindeki metal bıçaklara dokunmayın.

2.4 İç aydınlatma

UYARI!

Elektrik çarpması riski.

- Bu ürün, enerji verimliliği sınıfı F olan bir veya daha fazla ışık kaynağı içerir.
- Bu ürünün içindeki lamba(lar) ve ayrı satılan yedek parça lambalar ile ilgili olarak: Bu lambaların sıcaklık, titreşim, nem gibi ev aletlerindeki aşırı fiziksel koşullara dayanması ya da cihazın çalışma durumu hakkında bilgi vermesi amaçlanmıştır. Diğer uygulamalarda kullanılmak üzere tasarlanmamışlardır ve ev odası aydınlatması için uygun değildirler.

2.5 Bakım ve temizlik

UYARI!

Yaralanma veya cihazın zarar görme riski söz konusudur.

- Bakım işleminden önce, cihazı devre dışı bırakın ve prizden elektrik bağlantısını kesin.
- Bu cihaz, soğutma ünitesinde hidrokarbonlar içerir. Yalnızca kalifiye bir kişi bakımını yapmalı ve üniteyi yeniden şarj etmelidir.
- Ürünü düzenli olarak yiyeceklerle temas için uygun olmayacak hale getirebilecek çatlaklar, kabarcıklar, soyulmalar, çekme, yapışma, korozyon veya dokuda veya görünümdeki diğer gözle görülebilir değişiklikler gibi bozulma işaretleri açısından kontrol edin. Bozulmaları önlemek için temizleme ve bakım talimatlarını takip edin.

2.6 Servis

- Cihazı onarmak için yetkili bir Servis Merkezine başvurun. Yalnızca orijinal yedek parçaları kullanın.
- Kendinizin yapacağı veya profesyonel olmayan onarımın güvenliği olumsuz etkileyebileceğini ve garantiyi geçersiz kılabileceğini dikkate alın.
- Aşağıdaki yedek parçalar, modelin üretimi sonlandırıldıktan en az 7 yıl sonrasında kadar temin edilir: termostatlar, sıcaklık sensörleri, baskılı devre kartları, ışık

kaynakları, kapı kolları, kapı menteşeleri, tepsiler ve sepetler. Kapı contaları, model üretimi durdurulduktan sonra en az 10 yıl boyunca piyasada olacaktır. Bu süre, ülkenizde daha uzun olabilir. Daha fazla bilgi için lütfen web sitemizi ziyaret edin.

- Bu yedek parçaların bazılarının yalnızca profesyonel servis personeline yönelik olduğunu ve yedek parçaların tamamının tüm modeller için geçerli olmadığını dikkate alın.

2.7 Elden çıkarma

UYARI!

Yaralanma ve boğulma riski.

- Cihazın fişini prizden çekin.
- Elektrik kablosunu kesin ve atın.
- Çocukların ve hayvanların cihazda kapalı kalmasını önlemek için kapıyı çıkarın.
- Bu cihazın soğutucu devresi ve yalıtım maddeleri ozon dostudur.
- Yalıtım köpüğü yanıcı gaz içerir. Cihazı nasıl doğru şekilde elden çıkaracağınıza ilişkin bilgi için belediyenize başvurun.
- Isı eşanjörünün yanındaki soğutma ünitesi kısmına zarar vermemeye dikkat edin.

3. MONTAJ

UYARI!

Güvenlik bölümlerine bakın.

3.1 Boyutlar

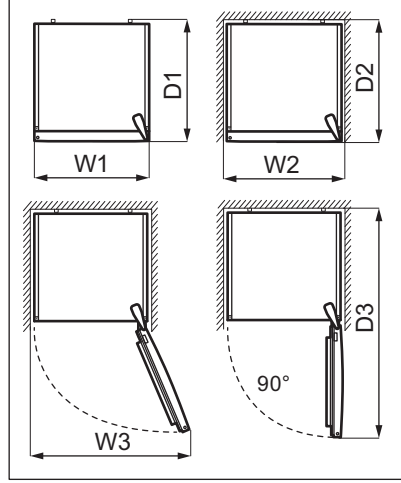
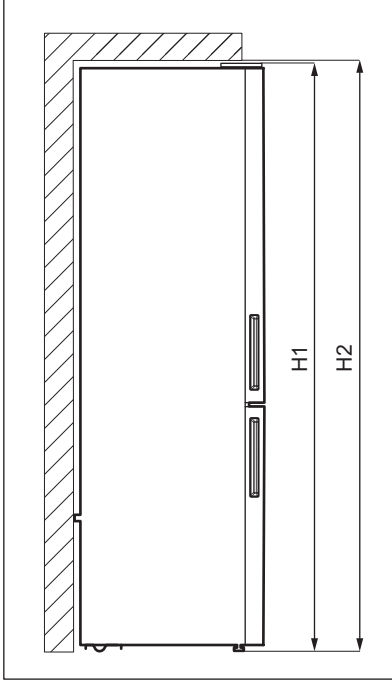

Genel boyutlar ¹

H1*	mm	1860
W1	mm	840
D1	mm	750

¹ cihazın tutamaksız yüksekliği, genişliği ve derinliği

* üst menteşenin yüksekliği dahil (10 mm)

Kullanım için gerekli alan ²

H2	mm	2010
W2	mm	940
D2	mm	816

² kol dahil cihazın yüksekliği, genişliği ve derinliği ile birlikte soğutma havasının serbest dolaşımı için gerekli alan

Kullanım için gerekli genel alan ³

H2	mm	2010
W3	mm	1536
D3	mm	1548

³ kol dahil cihazın yüksekliği, genişliği ve derinliği, ayrıca soğutma havasının serbest dolaşımı için gerekli alan ve ayrıca tüm dahili ekipmanın çıkarılmasına izin verecek şekilde kapının açılmasını mümkün kılmak amacıyla gerekli alan

3.2 Konum

Bu cihaz, ankastre bir ürün olarak kullanılmak için uygun değildir.

Kullanım boyutlarına uygun olarak bağımsız kurulumdan farklı bir kurulum halinde cihaz düzgün şekilde çalışır ancak elektrik tüketimi biraz artabilir.

Cihazın en iyi şekilde çalışmasını sağlamak için cihazı doğrudan güneş ışığı alan bir yere kurmamalısınız. Kurulum talimatlarında aksi belirtilmedikçe cihazı ısı kaynağının (fırın, sobalar, radyatörler, ocaklar, davlumbazlar, set üstü ocaklar veya aspiratör) yakınına monte etmeyin. Kabinin arka tarafında havanın rahatça dolaştığından emin olun.

Bu cihaz kuru ve iyi havalandırılan bir iç mekan konumuna kurulmalıdır.

En iyi performansı elde etmek için, eğer cihaz bir asma tavan altına monte edilmişse, kabinin üstü ile arasındaki minimum boşluk korunmalıdır. Bununla birlikte, ideal olarak, cihaz sarkan duvar ünitelerinin altına yerleştirilmemelidir. Gövdenin altında bulunan bir veya birden fazla ayarlanabilir ayak cihazın dengeli durmasını sağlar.

DİKKAT!

Cihazı duvara monte ederseniz, arka ayırıcıları kullanın veya kurulum talimatlarında belirtilen minimum mesafeyi koruyun.

DİKKAT!

Cihazı bir duvarın yanına kurarsanız, dahili ekipman çıkarıldığında kapıyı açmak amacıyla yeterli alan sağlamak için (ör. temizlik sırasında) duvar ile cihazın kapı menteşelerinin bulunduğu taraf arasındaki minimum mesafeyi öğrenmek için kurulum talimatlarına bakın.

Bu cihaz, 10°C ile 43°C arasında değişen ortam sıcaklıklarında kullanılmak üzere tasarlanmıştır.



Cihazın doğru çalışması yalnızca belirtilen sıcaklık aralığında garanti edilebilir.



Cihazın nereye kurulacağı konusunda şüpheleriniz varsa, lütfen satıcıya, müşteri hizmetlerimize veya en yakın Yetkili Servis Merkezine başvurun.



Cihazın fişini elektrik prizinden çekebilmek mümkün olmalıdır. Dolayısıyla, cihazın kurulumundan sonra fiş kolay erişilebilir olmalıdır.

3.3 Elektrik bağlantısı

- Fişi prize takmadan önce bilgi etiketinde gösterilen voltaj ve frekansın evinizdeki şebeke elektrigiyle uyumlu olduğundan emin olun.
- Cihaz topraklanmalıdır. Güç kablosu fişi bu amaçla bir kontak ile birlikte sunulur. Evinizdeki elektrik prizi topraklanmamışsa yetkinlik sahibi bir elektrikçiye danışarak cihazı mevcut düzenlemelere uygun ayrı bir topraklamaya bağlayın.
- Güvenlik uyarıları dikkate alınmazsa, üretici herhangi bir sorumluluk kabul etmeyecektir.

3.4 Kapı yönünün değiştirilmesi

Bu kılavuzun dışında, montaj ve kapı yönü değişimi talimatlarını içeren başka bir kılavuza bakın.

DİKKAT!

Kapı yönü değişimi işleminin her aşamasında sağlam bir malzeme ile zemini çizilmeye karşı koruyun.

4. İŞLEM

4.1 Kontrol paneli



- 1 Gösterge Ekranı
- 2 Soğutucu bölümü kontrol tuşu
- 3 Dondurucu bölümü kontrol tuşu
- 4 Mode tuşu

4.2 Gösterge Ekranı

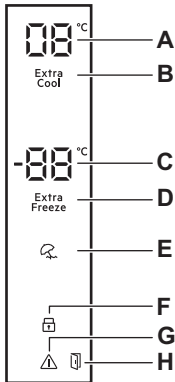

- A. Soğutucu bölümü sıcaklık göstergesi
- B. Extra Cool göstergesi
- C. Dondurucu bölümü sıcaklık göstergesi
- D. Extra Freeze göstergesi
- E. Holiday göstergesi
- F. ChildLock göstergesi
- G. Alarm göstergesi
- H. Kapı açık alarm göstergesi

4.3 Açma ve kapatma

Cihazı açmak için fişi, duvardaki prize takın.

Cihaz ilk kez çalıştırıldığında:

- açılış testleri nedeniyle iç lambası bir dakika gecikmeyle yanabilir.
- Yüksek sıcaklık alarmı etkinleşir.



Daha fazla bilgi için “Yüksek sıcaklık alarmı” bölümüne bakın.



Tüm fonksiyonları devre dışı bırakmak için Standby modunu etkinleştirin. “Standby modu” bölümüne bakın.

Cihazı kapamak ve prizden çıkarmak.

4.4 Sıcaklığın ayarlanması

Önerilen sıcaklık ayarı:

- +4°C soğutucu için.
- -18°C dondurucu için.

Sıcaklık ayarı şu aralıkta değişebilir:

- 1 °C ve 8 °C soğutucu için.
- -16 °C ve -24 °C dondurucu için.

Cihazın sıcaklığını ayarlamak için, soğutucu veya dondurucu bölmesi kontrol tuşuna her bölme istediğiniz sıcaklığına ulaşana kadar üst üste basın.

Cihaz içindeki sıcaklık aşağıdaki hususlar dikkate alınarak seçilmelidir:

- oda sıcaklığı,
- kapı açma sıklığı,
- cihazda bulundurulmuş yiyecek miktarı,
- cihazın konumu.

Orta seviyede bir ayar genellikle en uygun olanıdır.

Sıcaklık göstergeleri sıcaklık ayarını gösterir.



Ayarlanan sıcaklığa 24 saat içinde ulaşılır.

4.5 Yüksek sıcaklık alarmı



Cihaz ilk kez prize takıldığında alarm devreye girer.

Dondurucu bölmesi

Cihazdaki sıcaklık çok yüksek olduğunda alarm devreye girer.

Bu alarm çalarken:

- gösterge ekranında, yanıp sönen **E09** hata kodu görünür,
- alarm göstergesi yanıp söner,
- sesli alarm bip sesi çıkarır.

Alarmı kapatma

- Alarmı kapatmak için kontrol panelindeki herhangi bir tuşa basın. Bölmenin eriştiği maksimum sıcaklık ekranda görünür ve daha sonra ayarlanan sıcaklık görünür. Sıcaklık yeniden sağlanana kadar alarm göstergesi yanıp söner.
- Alarm bip sesi 1 saat sonra otomatik olarak kapanır. Alarm göstergesi yanıp söner ve hata kodu ekranda kalır.
- Cihaz ayarlanan sıcaklığa geri gelirse, alarm kapanır ve normal gösterge ekranı geri gelir. İçindeki yiyeceklerin bozulup bozulmadığını veya çözülüp çözülmediğini kontrol edin. Evet ise, “Buz çözme” kısmına bakın.



Her bölmenin sıcaklığını ayarlamak için “Sıcaklığın ayarlanması” bölümüne bakın.

4.6 Extra Cool fonksiyonu

Ortam sıcaklığında olan çok miktarda yiyeceği tek seferde soğutucu bölmesine doldurmanız gerekirse (örneğin bir market alışverişinden gelince), yiyecekleri daha hızlı soğutmak ve bölmede bulunan diğer yiyeceklerin ılımasını önlemek için Extra Cool fonksiyonunu aktive etmenizi öneririz.

Bu fonksiyonu etkinleştirmek için Extra Cool göstergesi yanıp sönene kadar soğutucu bölmesi kontrol düğmesine üst üste basın. Cihaz ayar işlemini onaylamak için iki kez bip sesi çıkarır.

Bu mod etkinleştirildiğinde:

- Dondurucu bölmesinin sıcaklığı ayarlanabilir.
- Extra Freeze fonksiyon seçilemez.
- Holiday modu seçilemez.

Bu fonksiyon maksimum 5 saat sonra veya sensör soğutucu bölmesinin olması gereken en düşük sıcaklığa (1-3°C) ulaştığında otomatik olarak durur.

Extra Cool göstergesi sönene dek işlemi tekrarlayarak veya farklı bir soğutucu bölümüne sıcaklığı seçerek Extra Cool fonksiyonunu otomatik sonlandırmadan önce devre dışı bırakabilirsiniz.

4.7 Extra Freeze fonksiyonu

Extra Freeze fonksiyonu, dondurucu bölümünde sırasıyla ön dondurma ve hızlı dondurma işlemlerini yapmak için kullanılır. Taze gıdaların dondurulmasını hızlandırır ve aynı zamanda daha önceden dondurulmuş olan yiyeceklerin yeni doldurulan yiyeceklerle temasına bağlı olarak ısısının yükselmesini önler.



Taze yiyecekleri dondururken, ön dondurma işlemi için yiyecekleri yerleştirmeden en az 3 saat önce Extra Freeze fonksiyonunu çalıştırın.

Bu fonksiyonu etkinleştirmek için Extra Freeze göstergesi yanıp sönene kadar dondurucu bölümüne kontrol düğmesine üst üste basın. Cihaz ayar işlemini onaylamak için iki kez bip sesi çıkarır.

Bu mod etkinleştirildiğinde:

- Buzdolabı bölümünün sıcaklığı ayarlanabilir.
- Extra Cool fonksiyon seçilemez.
- Holiday modu seçilemez.

Bu fonksiyon 24 saat sonra otomatik olarak durur.

Extra Freeze göstergesi sönene dek işlemi tekrarlayarak veya farklı bir ayarlı dondurucu bölümüne sıcaklığı seçerek Extra Freeze fonksiyonunu otomatik sonlandırmadan önce devre dışı bırakabilirsiniz.

4.8 Holiday modu

Holiday modu uzun bir tatil döneminde boşalttığınız soğutucu bölme için koku oluşmayacak seviyede az soğuturken, derin dondurucunun normal çalışmasına devam edebilmesini sağlar.

Bu fonksiyonu etkinleştirmek için Holiday göstergesi yanıp sönene kadar Mode düğmesine basın. Cihaz ayar işlemini onaylamak için iki kez bip sesi çıkarır.

Bu mod etkinleştirildiğinde:

- Soğutucu bölümüne sıcaklık göstergesinde "- -" gösterilir.
- Soğutucu ve dondurucu bölmelerinin sıcaklığı ayarlanabilir. Holiday modu iptal edildiğinde, seçilen sıcaklık değerleri devam eder.

Holiday modunu şu şekilde devre dışı bırakabilirsiniz:

- Mode düğmesine basarak.
- Extra Freeze fonksiyonunu etkinleştirerek. Holiday modu otomatik olarak iptal edilir ve seçilen fonksiyon etkinleştirilir.
- Extra Cool fonksiyonunu etkinleştirerek. Holiday modu otomatik olarak iptal edilir ve seçilen fonksiyon etkinleştirilir.

4.9 ChildLock fonksiyonu

İstem dışı bir çalışmaya karşı düğmeleri kilitlemek için ChildLock fonksiyonunu etkinleştirin.

Bu fonksiyonu etkinleştirmek için buzdolabı ve dondurucu bölümüne kontrol tuşlarını aynı anda 5 saniye basılı tutun.

İşlemi tekrarlayarak ChildLock fonksiyonu devre dışı bırakabilirsiniz.



Elektrik kesilirse veya cihaz prizden çıkarılırsa ChildLock fonksiyonu devre dışı kalacaktır.

4.10 DrinksChill fonksiyonu

DrinksChill fonksiyonu istenilen bir zamana bir sesli alarmın ayarlanması için kullanılır ve örneğin bir yemek tarifindeki gıda ürünlerinin belirli bir süre boyunca soğutulması gerektiği durumlarda size yardımcı olur.

Bu fonksiyonu etkinleştirmek için:

1. Soğutucu bölmesi sıcaklık göstergesinde "05" (5 dakika) gösterilene kadar dondurucu bölmesi kontrol tuşuna 3 saniye basın.
2. Süreyi 5 ila 30 dakika arasında ayarlamak için soğutucu bölmesi kontrol tuşuna basın.
Tercih edilen süre seçildikten sonra, soğutucu bölmesi sıcaklık göstergesi yanıp söner. Cihaz ayar işlemini onaylamak için iki kez bip sesi çıkarır.

DrinksChill fonksiyonunu, dondurucu bölmesi kontrol tuşuna 3 saniye basarak devre dışı bırakabilirsiniz.

4.11 Screen Saver modu

Screen Saver modu, kontrol paneli kullanılmadığında tüm göstergelerini kapatarak enerji tasarrufu sağlar.

Bu fonksiyonu etkinleştirmek için soğutucu bölmesi kontrol tuşuna 3 saniye basılı tutun. Ardından, 30 saniye içinde hiçbir düğmeye basılmazsa, kontrol panelindeki göstergeler söner. Screen Saver modu açıktır.

Screen Saver modundayken herhangi bir tuşa basarak cihazınızı çalıştırabilirsiniz. Mevcut ayarlar ekranda görünür ve ayarlamalar yapabilirsiniz. 30 saniye sonra kontrol paneli tekrar kapanır.



ChildLock fonksiyonu Screen Saver modu sırasında etkinleştirilebilir. Kontrol paneli göstergeleri açıkken ChildLock fonksiyonunu devre dışı bırakabilirsiniz.

Screen Saver fonksiyonunu, buzdolabı bölmesi kontrol tuşuna 3 saniye basarak devre dışı bırakabilirsiniz.

4.12 Kapı açık alarmı

Soğutucu veya dondurucu kapısı yaklaşık 2 dakika boyunca açık bırakılırsa alarm devreye girer. Bu alarm çalarken:

- ses duyulur,
- alarm göstergesi yanıp söner.

Kapı kapatıldıktan sonra alarm durur.

4.13 Alarm

Cihazınızın içindeki soğutma sorunları, elektrik kesintileri veya önemli sıcaklık değişiklikleri durumunda, alarm göstergesi kırmızı renkte yanar ve ses duyulur.



Cihaz ilk kez prize takıldığında alarm işığı yanabilir.

Alarmı tetiklemenin olası nedenleri ve nasıl devre dışı bırakılacağına dair çözümler için "Sorun Giderme" bölümüne bakın.

4.14 Standby modu

fonksiyonunu kapatmak için Standby modunu etkinleştirin ve böylece cihazın enerji tüketimini azaltın.

Standby modunu etkinleştirmek için:

1. için sıcaklığı ayarlayın. "Sıcaklığı ayarlanması" kısmına bakın.
2. Tüm sıcaklık göstergeleri 3 kez yanıp söne kadar sıcaklık ayar tuşunu basılı tutun.



Standby modu açıkken sıcaklık ayarlama tuşuna basarsanız, tüm sıcaklık göstergeleri 3 kez yanıp söner.

Yukarıdaki işlemi tekrarlayarak Standby modunu devre dışı bırakabilirsiniz.



Standby modu sırasında, cihazın içindeki sıcaklık ayarlanan üzerine çıkabilir. Bu durum mod devre dışı bırakıldıktan sonra gerçekleşirse, alarm göstergesi yanar ve ses duyulur. Cihaz sıcaklığı otomatik olarak düşürdüğünde, alarm göstergesi ve sesli alarm devre dışı kalır.

5. GÜNLÜK KULLANIM

5.1 Kapı raflarının konumlandırılması

Soğutucu bölümünde farklı yüksekliklere yerleştirilebilen ayarlanabilir kapı rafları bulunmaktadır.

Kapı raflarının konumunu değiştirmek için:

1. Rafı kaldırın.
2. Rafı yukarı ve aşağı kaydırarak istediğiniz yüksekliğe getirin.

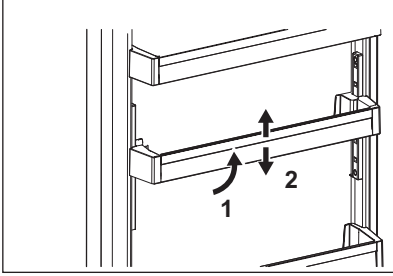

Doğru şekilde sabitlendiğinden emin olmak için kapı rafını yukarı ve aşağı hareket ettirin

5.2 Extra Chill çekmecesini

Extra Chill çekmecesini, soğuk havanın aktif dolaşımı sayesinde daha düşük sıcaklıkta bir ortam sağlar ve yüksek besin değerlerini ve yüksek nem seviyesini koruduğu için çeşitli taze yiyeceklerin (balık, et, deniz ürünleri, hafif turşulu yiyecekler vb.) saklanması için uygundur.

Extra Chill çekmecesini buzdolabının alt kısmında, sebze çekmecesinin hemen üstündedir.

Çekmeceyi çıkarmak için:

1. Çekmeceyi durana kadar çekin.
2. Rayların sonuna ulaştığınızda, çekmecenin önünü hafifçe kaldırın ve cihazdan çıkarın.

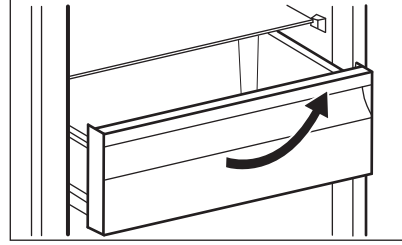

Çekmeceyi ilk pozisyonuna geri getirmek için yukarıdaki adımları tersten uygulayın.

5.3 Sebze çekmeceleri

Cihazın alt kısmında meyve ve sebzelerin saklanması için uygun özel çekmeceler vardır.

5.4 Dondurucu çekmecelerinin çıkarılması ve takılması

⚠ UYARI!

Üst bölmede dikey olarak açılan bir kapak vardır. Bölmeye zarar verebileceğinden çekmece gibi çekmeyin.

Bir çekmeceyi dondurucu bölümünden çıkarmak için:

1. Dondurucu kapısını tamamen açın.
2. Çekmeceyi durana kadar çekin.
3. Çekmecenin ön kısmını hafifçe kaldırın ve cihazdan ayırın.

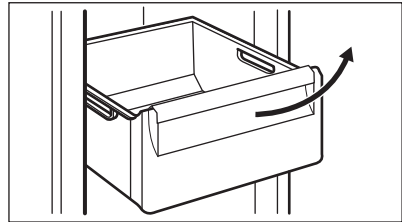

Çekmeceyi ilk pozisyonuna geri getirmek için yukarıdaki adımları tersten izleyin.

5.5 Twist&Serve buzmatik

Bu cihaz, buz küpleri üreten Twist&Serve buzmatik ile donatılmıştır.

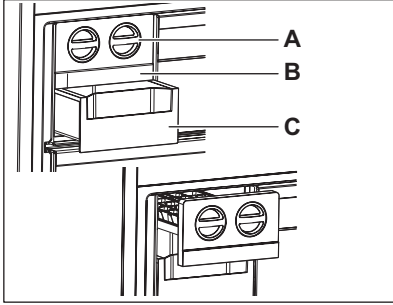

⚠ UYARI!

Buz kutusunu suyla doldurmayın çünkü cihaza zarar verebilir.

1. Buzmatik tepsi (B) bölmesini açmak için (A) kolunu tutun ve kendinize doğru çekin.
2. Buzmatik tepsinin işaretli seviyeye kadar suyla doldurun.
3. Kolu sol ucunu tutun ve buzmatığı geri takın.
4. Buz küpleri hazır olduğunda, kolu çevirerek buz kutusuna (C) bırakın.

⚠ DİKKAT!

Buz küplerini çıkarmadan önce buz yapıcı tepsisindeki suyun donmasını bekleyin.

5.6 MULTIFLOW

Soğutucu bölmesi, yiyeceklerin hızlı ve etkili bir şekilde soğutulmasını sağlayan MULTIFLOW fan ile donatılmıştır ve bölmedeki sıcaklığın eşit bir şekilde korunmasını sağlar.

Fan otomatik olarak etkinleşir ve sadece kapı kapalı olduğu zaman çalışır.

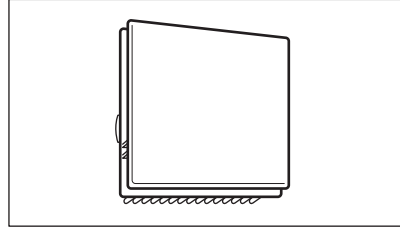

Havalandırma deliklerini kapatmayın.

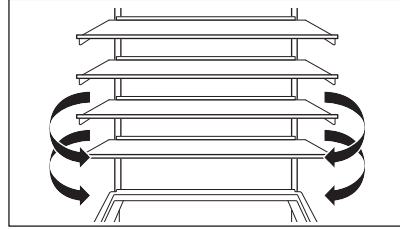

MULTIFLOW panelini çıkarmayın. Temizleme talimatları için "Bakım ve temizlik" bölümüne bakın.

5.7 Taze yiyeceklerin dondurulması

Derin dondurucu bölmesi taze yiyeceklerin dondurulması, dondurulmuş ve derin dondurulmuş yiyeceklerin uzun süre saklanması için uygundur.

Taze yiyecekleri dondurmak için, yiyecekleri dondurucu bölmesine yerleştirmeden önce Extra Freeze fonksiyonunu en az 3 saat çalıştırın.

Taze yiyecekleri birinci bölmeye veya çekmeceye üstten başlayıp eşit bir şekilde dağıtarak saklayın.

Başka yiyecek eklemeyen 24 saatte dondurulabilecek maksimum yiyecek miktarı, cihazın içinde bulunan bilgi etiketinde (cihazın içinde bulunan bir etiket) yazılıdır.

Dondurma işlemi tamamlandığında, cihaz otomatik olarak önceki sıcaklık ayarına geri döner. "Extra Freeze fonksiyonu" bölümüne bakın.

5.8 Dondurulmuş yiyeceklerin saklanması

Cihazı ilk kez çalıştırdığınızda veya belirli bir süre kullanım dışı bıraktıktan sonra, yiyecekleri bölmeye yerleştirmeden önce, cihazı en az 3 saat boyunca Extra Freeze fonksiyonu açık olarak çalışmaya bırakın.

Dondurucu çekmeceleri, istediğiniz yiyecek paketini hızlı ve kolay şekilde bulmanızı sağlar. Büyük miktarlarda besin saklanacaksa, tüm çekmeceleri çıkarın ve yiyecekleri raflara koyun. İyi bir hava dolaşımı sağlamak için alt çekmeceyi yerinde bırakın.

Yiyecekleri kapağı en az 15 mm boşluk kalacak şekilde yerleştirin.

⚠ DİKKAT!

Yiyecekler elektrik kesintisi vb. bir sebeple kontrol dışı olarak çözülmüş veya elektrik kesintisindeki yiyecek koruma süresinden uzun sürdüğünü tespit ettiyseniz, buzu çözülen yiyecek hemen tüketilmeli veya derhal pişirilmeli, soğutulmalı ve sonra yeniden dondurulmalıdır.

5.9 Buz çözme

Derin dondurulmuş veya normal dondurulmuş gıdalar kullanılmadan önce, buzdolabı bölmesinde veya oda sıcaklığında (bu işlem için gereken süreye bağlı olarak) eritilebilir.

Küçük parçalar halindeki gıdalar dondurulmuş haldeyken bile doğrudan dondurucudan çıkarılarak pişirilebilir ancak böyle bir durumda pişirme süresi daha uzun olacaktır.

5.10 Buz küpü kabı

Bu cihaz, buz küpleri yapmada kullanılan bir veya daha fazla kap içermektedir.



Kabı, dondurucu bölmesinden çıkarmak için metal araçlar kullanmayın.

1. Buz küpü kaplarını su ile doldurun.
2. Kapları dondurucu bölmesine koyun.

6. İPUÇLARI VE ÖNERİLER

6.1 Enerji tasarrufuyla ilgili ipuçları

- Dondurucu: Cihazın iç alanının nasıl kullanıldığı, enerji kullanımında verimliliği belirleyen bir unsurdur.
- Soğutucu: En yüksek enerji verimliliği; çekmecelerin cihazın alt kısmında olduğu ve yiyeceklerin raflara eşit şekilde dağıtıldığı kullanım şeklinde sağlanır. Kapı raflarının konumu enerji tüketimini etkilemez.
- Kapıyı sık sık açmayın veya gerektiğinden daha uzun süre açık bırakmayın.
- Dondurucu: Sıcaklık ayarı ne kadar düşükse, enerji tüketimi de o kadar yüksek olur.
- Soğutucu: Yiyeceklerin özellikleri gerektirmediği sürece, enerji tasarrufu sağlamak için çok yüksek sıcaklığa ayarlamayın.
- Eğer ortam sıcaklığı yüksekse, ısı ayarı düşük bir sıcaklığa ayarlanmışsa ve cihaz

tam dolu durumdaysa, kompresör devamlı çalışabilir ve bu da buharlaştırıcı devresinde karlanmaya veya buzlanmaya neden olabilir. Böyle bir sorun yaşanması halinde, otomatik buz çözme ve enerji tasarrufu sağlamak için ısı ayarını yüksek dereceye ayarlayın.

- Havalandırmanın yeterli olduğundan emin olun. Havalandırma ızgaralarını veya deliklerini kapatmayın.
- Cihazın içinde bulunan yiyeceklerin, cihazın arka iç kısmındaki özel deliklerden çıkan havanın dolaşımını engellemediğinden emin olun.

6.2 Dondurma ipuçları

- Yiyecekleri dondurucu bölmesine yerleştirmeden en az 3 saat önce Extra Freeze fonksiyonunu etkinleştirin.
- Taze yiyecekleri dondurmadan önce alüminyum folyo, plastik film veya torba,

- kilitli hava geçirmez kaplara yerleştirin ve iyice kapatın.
- Daha etkili bir şekilde dondurmak ve eritmek için yiyeceği küçük parçalara ayırın.
 - Dondurulmuş yiyeceklerin üzerine etiket ve tarih koymanız önerilir. Bu işlem, yiyecekleri tanımlamaya ve bozulmadan önce son kullanım zamanını bilmeye yardımcı olur.
 - İyi kaliteyi korumak için dondurulmuş yiyecekler taze olmalıdır. Özellikle meyve ve sebzeler, tüm besleyici niteliklerini korumak amacıyla hasattan sonra dondurulmalıdır.
 - Şişeleri veya teneke kutuları sıvılarla, özellikle de karbondioksit içeren içecekler ile dondurmayın - donma sırasında patlayabilirler.
 - Dondurucu bölmesine sıcak yiyecekler koymayın. Yiyecekleri soğutucuya yerleştirmeden önce oda sıcaklığına getirin.
 - Zaten donmuş olan yiyeceklerin sıcaklık artışının önüne geçmek için, yanına donmamış taze yiyecek yerleştirmeyin. Derin dondurucuya oda sıcaklığındaki yiyecekleri yerleştirirken, dondurulmuş yiyeceklerin bulunmadığı kısımları tercih edin.
 - Buz küplerini, su buzlarını veya buzlu dondurmaları dondurucudan çıkardıktan hemen sonra tüketmeyin. Korozyon riski vardır.
 - Buzu çözülmüş yiyecekleri tekrar dondurmayın. Yiyeceklerin buzu çözüldüyse, pişirin, soğutun ve ardından dondurun.

6.3 Dondurulmuş yiyeceklerin saklanması ile ilgili tavsiyeler

- Dondurucu bölmesi, **✱ *****
- Cihaz içindeki sıcaklık ayarı daha yüksek olursa dondurulmuş yiyeceklerin raf ömrü kısalabilir.
- Dondurucu bölmesinin tamamı dondurulmuş yiyeceklerin saklanması için uygundur.
- Havanın serbestçe dolaşmasını sağlamak için yiyeceklerin arasında yeterli boşluk bırakın.

- Yiyecekleri uygun şekilde saklamak için, yiyeceklerin ambalaj etiketindeki raf ömrü bilgisine bakın.
- Yiyecekleri su, nem veya yağışma etkilerinden koruyacak şekilde sarmanız önemlidir.

6.4 Alışveriş ipuçları

Market alışverişinin ardından:

- Ambalajın hasar görmediğinden emin olun - aksi durumda yiyecekler bozulabilir. Ambalaj kabarmış veya ıslak ise, ideal koşullarda saklanmamış olabilir ve buz çözme işlemi zaten başlamış olabilir.
- Buz çözme işlemi sınırlandırmak için, market alışverişinizin sonunda donmuş ürünleri satın alın ve bunları termal yalıtımlı serin bir çanta içinde taşıyın.
- Dükkandan geldikten sonra dondurulmuş yiyecekleri hemen dondurucuya koyun.
- Yiyeceklerin buzu kısmen çözülmüşse, tekrar dondurmayın. Mümkün olan en kısa zamanda tüketin.
- Ambalaj üzerindeki son kullanım tarihine ve saklama bilgilerine uyun.

6.5 Dondurucu bölmesi için raf ömrü

Yemek tipi	Raf ömrü (ay)
Ekmek	3
Meyveler (turunçgiller hariç)	6 - 12
Sebzeler	8 - 10
Artakalan etsiz yemekler	1 - 2
Süt ürünleri:	
Tereyağı	6 - 9
Yumuşak peynir (ör. mozzarella)	3 - 4
Sert peynir (ör. parmesan, kaşar)	6
Deniz ürünleri:	
Yağlı balık (ör. somon, uskumru)	2 - 3
Yağsız balık (ör. morina, dil balığı)	4 - 6
Karides	12
Soyulmuş istiridye ve midye	3 - 4

Yemek tipi	Raf ömrü (ay)
Pişmiş balık	1 - 2
Et:	
Kümes hayvanı	9 - 12
Siğir Eti	6 - 12
Kuzu eti	6 - 9
Sosis	1 - 2
Artakalan etli yemekler	2 - 3

6.6 Taze yiyecekleri buzdolabında saklamak için ipuçları

- Yiyeceği taze tutmak için sıcaklığı +4°C veya altına ayarlayın. Cihaz içindeki daha yüksek sıcaklık ayarı yiyeceklerin daha kısa raf ömrüne sebebiyet verebilir.
- Tazelikliğini ve aromasını korumak için yiyeceklerin üzerini ambalajla sarın.
- Bölmedeki aroma veya kokuları önlemek için daima sıvılar ve yiyecekler için kapalı kaplar kullanın.
- Pişmiş ve çiğ yiyecekler arasındaki çapraz bulaşmayı önlemek için, pişirilmiş yiyeceklerin üzerini örtün ve çiğ olandan ayırın.
- Dondurucudan çıkardığınız donmuş gıdaları soğutucu bölmesine alarak çözürmeniz önerilir.
- Cihazın içine sıcak yiyecekler koymayın. Koymadan önce oda sıcaklığına geldiklerinden emin olun.

- Meyveleri ve sebzeleri soğutucu bölmesine koymadan önce kurulaşın.
- Yiyecek israfını önlemek için yeni yiyecek stoğu daima eskisinin arkasına yerleştirilmelidir.
- Soğutucu içinde optimum sıcaklığı korumak için, yiyeceklerin soğutucu bölmesinin iç duvarında bulunan sıcaklık sensörüne temas etmesine izin vermeyin.

6.7 Yiyeceklerin soğutucu bölmede saklanması ile ilgili ipuçları

- Taze yiyecek bölmesi 
- Et ve balık: uygun bir ambalaja sarın ve Chillzone 0°C içine yerleştirin.
- Meyve ve sebzeler: iyice temizleyin (kirden arındırın) ve özel çekmecesine (sebze çekmecesini) yerleştirin.
- Muz, mango, papaya gibi egzotik meyvelerin buzdolabında saklanmaması önerilir.
- Domates, patates, soğan ve sarımsak gibi sebzeler buzdolabında saklanmamalıdır.
- Tereyağı ve peynir: Hava geçirmez bir kaba koyun veya havayla teması engelleyecek şekilde alüminyum folyo veya polietilen torba ile sarın.
- Şişeler: Kapaklarını kapatın ve kapıda bulunan şişe bölmesinde ya da (varsa) cihazın içindeki şişe rafında saklayın.
- Ürünleri ne kadar süreyle saklayabileceğinizi bilmek için daima ürünlerin son kullanma tarihine bakın.

7. BAKIM VE TEMİZLİK

UYARI!

Güvenlik bölümlerine bakın.

7.1 İç kısmın temizlenmesi

Cihazı ilk kez kullanmadan önce, normal olan yeni ürün kokusunun giderilmesi için iç kısmının ve tüm iç aksesuarlarının ılık su ve biraz nötr deterjan ile yıkanması, durulanması ve ardından tamamen kurutulması gerekir.

DİKKAT!

Kaplamaya zarar vereceklerinden dolayı deterjan, aşındırıcı tozlar, klor veya yağ bazlı temizlik maddeleri kullanmayın.

DİKKAT!

Bu cihazın aksesuarları ve parçaları bulaşık makinesinde yıkanmaya uygun değildir.

DİKKAT!

Kontrol panelini nemli bir bezle temizleyin. Deterjan kullanmayın. Temizledikten sonra, kontrol panelini yumuşak bir bezle kurulaşın.

7.2 Periyodik temizlik

Cihazı ve donanımlarını düzenli olarak temizleyin:

1. Cihazın içini ve aksesuarlarını ılık su ve biraz nötr deterjan ile temizleyin.
2. Temiz ve kirden arınmış kalmalarını sağlamak için kapı contalarını düzenli olarak kontrol edip silerek temizleyin.
3. Kondanseri bir fırça yardımıyla yılda en az iki kez temizleyin.
4. Biriken suyu düzenli olarak çıkarmak için buhar tepsisini düzenli olarak temizleyin.
5. Tamamen durulaşın ve kurulaşın.

7.3 Cihazdaki buzun çözülmesi

Dondurucu bölmesinin buz çözme işlemi otomatik olarak gerçekleşir. Buna rağmen, dondurucu kapısı sık açılır veya uzun süre açık bırakılırsa dondurucu bölmesinin iç duvarlarında bir buz katmanı oluşabilir.

7.4 Cihazdaki buzun çözülmesi

Soğutucu bölmesinin buharlaştırıcı devresindeki buzlar, normal çalışma

esnasında motor kompresörü her durduğunda otomatik olarak giderilir. Buz çözme suyu bir oluktan geçerek cihazın arkasında motor kompresörü yanındaki özel hazneye tahliye edilir ve burada buharlaştırılır.

7.5 Cihazın kullanılmadığı zamanlar

DİKKAT!

Cihazı kapatır veya fişini çekerseniz, fişini takmadan önce en az 5 dakika bekleyin veya kompresörün hasar görmesini önlemek için cihazı yeniden başlatın.

Cihaz uzun bir süre kullanılmayacaksa, aşağıdaki önlemleri alın:

1. Cihazın elektrik beslemesini kesin ve su beslemesini kapatın.
2. Tüm yiyecekleri ve buz kabından buzları çıkarın.
3. Cihazı ve tüm aksesuarlarını temizleyin.
4. Kötü kokuların oluşmasını önlemek için kapıları hava alacak şekilde hafif aralık bırakın.

8. SORUN GİDERME

UYARI!

Güvenlik bölümlerine bakın.

8.1 Hata Kodları

UYARI!

Herhangi bir kontrol yapmadan önce, cihazı devre dışı bırakın.

Uyarı kodları ekranda gösterilir.

Hata türü	Olası sebep	Çözüm
E01 - E07		En yakın Yetkili Servis Merkezi ile irtibat kurun.

Hata türü	Olası sebep	Çözüm
E08	Cihazın güç kaynağı 170 V'un altına düşmüştür.	Voltajın gerekli seviyelere çıkarılması gerekir.
E09	Dondurucu bölmesi yeterince soğuk değil.	<ul style="list-style-type: none"> Bu hata sırasında buzu çözülebilecek ürünleri çıkarın. Gerekli sıcaklığa ulaşana kadar taze ürün eklemeyin. Sıcak ürünleri saklamayın. Kapıları kapalı tutun.
E10	Soğutucu bölmesi yeterince soğuk değil.	<ul style="list-style-type: none"> Soğutucu bölmesi için daha soğuk bir ayar seçin. Gerekli sıcaklığa ulaşana kadar taze ürün eklemeyin. Sıcak ürünleri saklamayın. Kapıları kapalı tutun.
E11	Soğutucu bölmesi çok soğuk.	<ul style="list-style-type: none"> Extra Cool fonksiyonunu kapatın. Soğutucu bölmesi için daha yüksek bir sıcaklık ayarlayın. Havalandırma deliklerinin temiz olduğundan ve tıkalı olmadığından emin olun.



Sorunlar devam ederse, Yetkili Servis Merkezi ile iletişime geçin.

Üründe farklı bir sorun olması durumunda, olası çözümler için aşağıdaki tabloyu kontrol edin.

8.2 Bu durumlarda ne yapmalı...

Sorun	Olası neden	Çözüm
Cihaz çalışmıyor.	Cihaz kapatılmıştır.	Cihazı çalıştırın.
	Elektrik fişi prize bağlı değildir.	Fişi prize doğru şekilde takın.
	Prizde voltaj yok.	Prize başka bir elektrikli cihaz takarak kontrol edin. Kalifiye bir elektrik teknisyeni ile irtibat kurun.
Cihaz çok ses çıkarıyor.	Cihaz düzgün bir şekilde yerleştirilmemiştir.	Cihazın sabit bir şekilde yerleştirilip yerleştirilmediğini kontrol edin.
Kompresör sürekli çalışıyor.	Sıcaklık yanlış ayarlanmıştır.	"İşlem" bölümüne bakın.
	Cihaza aynı anda birçok gıda ürünü konulmuştur.	Birkaç saat bekleyin ve sıcaklığı tekrar kontrol edin.
	Oda sıcaklığı aşırı yüksek.	"Montaj" bölümüne bakın.
	Cihaza yerleştirilmiş olan yiyecekler çok sıcaktır.	Gıda ürünlerini saklamadan önce oda sıcaklığına düşmesi için bekletin.
	Kapı doğru şekilde kapatılmamıştır.	"Kapının kapatılması" kısmına bakın.

Sorun	Olası neden	Çözüm
	Extra Freeze fonksiyonu açıktır.	"Extra Freeze fonksiyonu" kısmına bakın.
"Extra Freeze" ögesine bastıktan sonra ya da sıcaklığı değiştirdikten sonra kompresör hemen çalışmaya başlamaz.	Kompresör cihaz açıldıktan bir süre sonra çalışmaya başlıyor.	Bu normaldir, herhangi bir hata oluşmamıştır.
Kapı yanlış hizalanmış veya havalandırma ızgarası tarafından engelleniyor.	Cihaz dengede değildir.	Montaj talimatlarına bakın.
Kapı rahatça açılmıyor.	Kapı kapatılır kapatılmaz hemen tekrar açılmaya çalışılmıştır.	Kapıyı kapattıktan sonra tekrar açmadan önce birkaç saniye bekleyin.
Lamba çalışmıyor.	Lamba arızalıdır.	En yakın Yetkili Servis Merkezi ile irtibat kurun.
Çok fazla donma ve buz var.	Kapı doğru şekilde kapatılmamıştır.	"Kapının kapatılması" kısmına bakın.
	Conta deforme olmuştur ya da kirlidir.	"Kapının kapatılması" kısmına bakın.
	Gıda ürünleri düzgün bir şekilde sarılmamıştır.	Gıda ürünlerini daha iyi sarın.
	Sıcaklık yanlış ayarlanmıştır.	"İşlem" bölümüne bakın.
	Cihaz tamamen doludur ve en düşük sıcaklığa ayarlanmıştır.	Daha yüksek bir sıcaklığa ayarlayın. "İşlem" bölümüne bakın.
	Cihazdaki sıcaklık ayarı çok düşük ve ortam sıcaklığı çok yüksektir.	Daha yüksek bir sıcaklığa ayarlayın. "İşlem" bölümüne bakın.
Buzdolabının arka plakasında su akıyor.	Otomatik buz çözme sürecinde buzlar arka plaka üzerinde erir.	Bu doğrudur. Haznedeki suyu yumuşak bir bezle kurulayın.
Buzdolabının arka panelinde çok fazla yoğunlaşmış su var.	Kapı çok sık açılmıştır.	Kapıyı sadece gerektiğinde açın.
	Kapı tam olarak kapatılmamıştır.	Kapının tamamen kapalı olduğunu kontrol edin.
	Saklanan yiyecekler doğru şekilde sarılmamıştır.	Cihaza yerleştirmeden önce yiyecekleri uygun bir şekilde paketleyin.
Zeminde su akıntısı var.	Eriyen buzun su çıkışı kompresörün üzerindeki yoğunlaşma kabına bağlı değildir.	Eriyen buzun su çıkışını yoğunlaşma kabına bağlayın.
Sıcaklık ayarlanamıyor.	Extra Freeze fonksiyonu açıktır.	Extra Freeze fonksiyonunu elle kapatın ya da sıcaklığı ayarlamak için fonksiyonun otomatik olarak devre dışı kalmasını bekleyin. "Extra Freeze fonksiyonu" kısmına bakın.
Cihazın içindeki sıcaklık çok az/çok fazla.	Sıcaklık doğru şekilde ayarlanmamıştır.	Daha yüksek/düşük bir sıcaklığa ayarlayın.
	Kapı doğru şekilde kapatılmamıştır.	"Kapının kapatılması" kısmına bakın.

Sorun	Olası neden	Çözüm
	Gıda ürünlerinin sıcaklığı çok yüksektir.	Gıda ürünlerini saklamadan önce sıcaklığının oda sıcaklığına düşmesi için bekletin.
	Cihaza aynı anda çok fazla gıda ürünü depolanmıştır.	Buzdolabına tek seferde çok fazla gıda ürünü koymayın.
	Kapı sık sık açılmıştır.	Kapıyı sadece gerekli olduğunda açın.
	Extra Freeze fonksiyonu açıktır.	"Extra Freeze fonksiyonu" kısmına bakın.
	Cihazda soğuk hava dolaşımı yapılamıyor.	Cihazda soğuk hava dolaşımının yapıldığından emin olun. "İpuçları ve öneriler" bölümüne bakın.
Kapı bağlantılarıyla temas eden yüzeyler sıcaktır.	Daha yüksek sıcaklıklarda kompresör daha fazla çalışır.	Bu normal bir durumdur.



Verilen tavsiye neticesinde istenilen sonuç sağlanamazsa, en yakın Yetkili Servis Merkezi'ni arayın.

8.3 Lambanın değiştirilmesi

Lambanın değiştirilmesi için Yetkili Servis Merkeziyle iletişime geçin.

8.4 Kapının kapatılması

1. Kapı lastiklerini temizleyin.
2. Gerekirse kapıyı ayarlayın. "Montaj" bölümüne bakın.
3. Gerekirse hasarlı kapı lastiklerini yenisiyle değiştirin. Daha fazla bilgi edinmek için Yetkili Servis Merkezi ile iletişime geçin.

9. GÜRÜLTÜLER

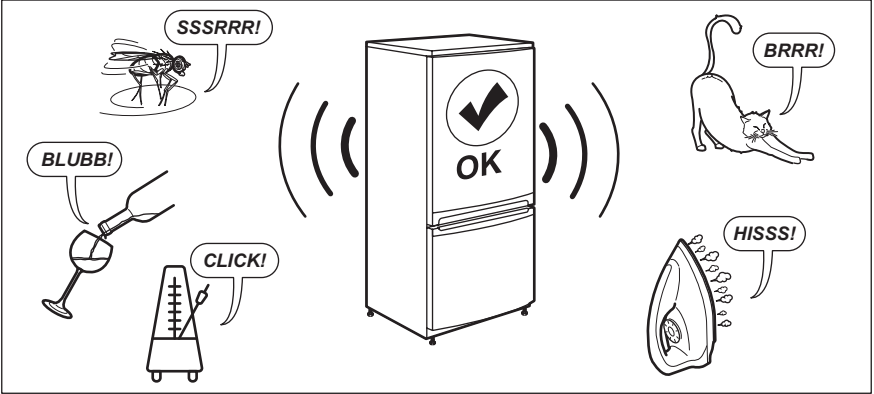

10. TEKNİK VERİLER

Teknik bilgiler, cihazın iç tarafındaki bilgi etiketinde ve enerji etiketinde belirtilmektedir.

Cihazla birlikte verilen enerji etiketindeki QR kodu, cihazın performansı ile ilgili olarak EU EPREL veri tabanında tutulan bilgiler için bir web bağlantısı sunmaktadır. Enerji etiketini, kullanım kılavuzu ve bu cihazla birlikte verilen diğer tüm belgelerle birlikte referans olması açısından saklayın.

Aynı bilgileri <https://eprel.ec.europa.eu> adresinden ve cihazın bilgi etiketinde verilen model adını ve ürün numarasını kullanarak EPREL'de bulabilirsiniz.

Enerji etiketi hakkında ayrıntılı bilgiye www.theenergylabel.eu adresinden ulaşabilirsiniz.

11. TEST KURULUŞLARINA YÖNELİK BİLGİLER

Herhangi bir EcoDesign doğrulaması için cihazın montajı ve hazırlanması EN 62552 (EU) ile uyumlu olmalıdır. Havalandırma gereksinimleri, girinti boyutları ve minimum arka boşluklar, bu Kullanım Kılavuzundaki

"Montaj" kapsamında belirtilen şekilde olmalıdır. Yükleme planları da dahil olmak üzere daha fazla bilgi için üreticiyle iletişime geçin.

12. TÜKETİCİNİN SEÇİMLİK HAKLARI

1. Malın ayıplı olduğunun anlaşılması durumunda tüketici;
 - a. Satılanı geri vermeye hazır olduğunu bildirerek sözleşmeden dönme,
 - b. Satılanı alıkoymuş ayıp oranında satış bedelinden indirim isteme,
 - c. Aşırı bir masraf gerektirmediği takdirde, bütün masrafları satıcıya ait olmak üzere satılanın ücretsiz onarılmasını isteme,
 - d. İmkân varsa, satılanın ayıpsız bir misli ile değiştirilmesini isteme, seçimlik haklarından birini kullanabilir. Satıcı, tüketicinin tercih ettiği bu talebi yerine getirmekle yükümlüdür.
2. Ücretsiz onarım veya malın ayıpsız misli ile değiştirilmesi hakları üretici veya ithalatçıya karşı da kullanılabilir. Bu fıkradaki hakların yerine getirilmesi konusunda satıcı, üretici ve ithalatçı mütelselen sorumludur. Üretici veya ithalatçı, malın kendisi tarafından piyasaya sürülmesinden sonra ayıbın doğduğunu ispat ettiği takdirde sorumlu tutulmaz.
3. Ücretsiz onarım veya malın ayıpsız misli ile değiştirilmesinin satıcı için orantısız güçlükleri beraberinde getirecek olması

- hâlinde tüketici, sözleşmeden dönme veya ayıp oranında bedelden indirim haklarından birini kullanabilir. Orantısızlığın tayininde malın ayıpsız değeri, ayıbın önemi ve diğer seçimlik haklara başvurma tüketicinin açısından sorun teşkil edemeyeceği gibi hususlar dikkate alınır.
4. Ücretsiz onarım veya malın ayıpsız misli ile değiştirilmesi haklarından birinin seçilmesi durumunda bu talebin satıcıya, üreticiye veya ithalatçıya yöneltilmesinden itibaren azami otuz iş günü, konut ve tatil amaçlı taşınmazlarda ise altmış iş günü içinde yerine getirilmesi zorunludur. Ancak, bu Kanunun 58 inci maddesi uyarınca çıkarılan yönetmelik eki listede yer alan mallara ilişkin, tüketicinin ücretsiz onarım talebi, yönetmelikte belirlenen azami tamir süresi içinde yerine getirilir. Aksi hâlde tüketici diğer seçimlik haklarını kullanmakta serbesttir.
 5. Tüketicinin sözleşmeden dönme veya ayıp oranında bedelden indirim hakkını seçtiği durumlarda, ödemiş olduğu bedelin tümü veya bedelden yapılan indirim tutarı derhâl tüketiciye iade edilir.

6. Seçimlik hakların kullanılması nedeniyle ortaya çıkan tüm masraflar, tüketicinin seçtiği hakkı yerine getiren tarafça karşılanır. Tüketici bu seçimlik haklarından biri ile birlikte 11/1/2011 tarihli ve 6098 sayılı Türk Borçlar Kanunu hükümleri uyarınca tazminat da talep edebilir.

Tüketici, garantiden doğan haklarının kullanılması ile ilgili olarak çıkabilecek uyuşmazlıklarda yerleşim yerinin bulunduğu veya tüketici işleminin yapıldığı yerdeki Tüketici Hakem Heyetine veya Tüketici Mahkemesine başvurabilir.

Üretici / İhracatçı :

ELECTROLUX APPLIANCES AB
BUSINESS SECTOR EMA-EMEA (SEE)
ST GÖRANSGATAN 143
SE-105 45 STOCKHOLM
SWEDEN
TEL: +46 (8) 738 60 00

FAX: +46 (8) 738 63 35

www.electrolux.com

İthalatçı: Electrolux Day. Tük. Mam. San. Tic. A.Ş.

Adres: İnci Çıkmazı No:3 İnci Ofis Zemin Kat

Daire:6 Altunizade 34662

Üsküdar, İstanbul-Türkiye

Müşteri Hizmetleri : 0 850 2503589

musteri_hizmetleri@electrolux.com

WEB: www.electrolux.com.tr

Kullanım Ömrü Bilgisi :

Kullanım ömrü küçük ev aletlerinde 7 yıl, diğer beyaz eşya ürünlerinde ise 10 yıldır. Kullanım ömrü, üretici ve/veya ithalatçı firmanın cihazınızla ilgili yedek parça temini ve bakım süresini ifade eder.

AEEE Yönetmeliğine Uygundur.

13. DİKKATE ALINMASI GEREKEN ÇEVRESEL FAKTÖRLER

Üzerinde sembolü bulunan malzemeleri geri dönüşüme gönderin . Ambalajı geri dönüştürmek için ilgili kaplara koyun. Elektrikli ve elektronik cihazların atıklarını geri dönüştürerek çevreyi ve insan sağlığını korumaya yardımcı olun. Üstü çizili tekerlekli

çöp kutusu sembolü  evsel atıklarla atmayın. Ürünü bulduğunuz bölgedeki geri dönüşüm tesisine götürün veya belediye yetkilileriyle iletişime geçin.





electrolux.com

212003625-A-132026



CE