



Electrolux



electrolux.com/register



EW6F3411ACT

TR Kullanma Kılavuzu | **Çamaşır Makinesi**



Electrolux'e hoş geldiniz! Cihazımızı seçtiğiniz için teşekkür ederiz.



Sürdürülebilirlik çabalarımız doğrultusunda, kağıt varlıkları azaltıyor ve kullanım kılavuzlarını eksiksiz olarak çevrimiçi sunuyoruz. Eksiksiz kullanım kılavuzuna şuradan erişebilirsiniz: electrolux.com/manuals



electrolux.com/support adresinden kullanım önerileri, broşürler, sorun giderme bilgileri, servis ve onarım bilgileri alabilirsiniz



Cihazınız için aksesuarlar, sarf malzemeleri ve orijinal yedek parçalar satın alın: electrolux.com/shop

Önceden haber verilmeksizin değişiklik yapma hakkı saklıdır.

İÇİNDEKİLER

1. GÜVENLİK BİLGİLERİ.....	2
2. GÜVENLİK TALİMATLARI.....	4
3. ÜRÜN AÇIKLAMASI.....	6
4. TEKNİK BİLGİLER.....	7
5. MONTAJ.....	7
6. KONTROL PANELİ.....	11
7. AUTODOSE TEKNOLOJİSİ (OTOMATİK DOZLAMA).....	17
8. PROGRAMLAR.....	23
9. Wi-Fi - BAĞLANTI KURULUMU.....	28
10. GÜNLÜK KULLANIM.....	31
11. BAKIM VE TEMİZLİK.....	32
12. TÜKETİM DEĞERLERİ.....	40
13. HIZLI KILAVUZ.....	42
14. ALARM KODLARI VE OLASI ARIZALAR.....	46
15. TÜKETİCİNİN SEÇİMLİK HAKLARI.....	47
16. DİKKATE ALINMASI GEREKEN ÇEVRESEL FAKTÖRLER.....	48

1. ⚠ GÜVENLİK BİLGİLERİ



Cihazın montajından ve kullanımından önce, verilen talimatları dikkatlice okuyun.

Üretici, yanlış kurulum veya kullanımdan kaynaklanan yaralanma ya da hasarlardan sorumlu değildir. Talimatları, ileride kullanabilmeniz için her zaman güvenli ve kolay ulaşılabilir bir yerde tutun.

1.1 Çocukların ve tehlikeye açık kişilerin güvenliği

- Bu cihaz, gözetim altında bulunmaları veya cihazın güvenli şekilde kullanımı ve oluşabilecek tehlikeler hakkında bilgi

verilmesi kaydıyla 8 yaş ve üzeri çocuklar ile fiziksel, duyuşal veya zihinsel kapasitesi düşük ya da bilgi ve deneyimi olmayan kişiler tarafından kullanılabilir.

- 3 ile 8 yaş arasındaki çocuklar ve ileri düzey zihinsel ile fiziksel engellere sahip kişiler sürekli olarak gözlemlenmedikçe bu ürünü tek başına kullanmamalıdır.
- 3 yaşından küçük çocuklar, sürekli olarak gözlemlenmedikçe cihazdan uzak tutulmalıdır.
- Cihazla oynamalarını sağlamak için çocukların gözetim altında bulundurulması gerekmektedir.
- Tüm ambalajları çocuklardan uzak tutun ve uygun şekilde bertaraf edin.
- Deterjanları çocuklardan uzak tutun.
- Kapı açıkken, çocukları ve evcil hayvanları makineden uzak tutun.
- Ocağın çocuk emniyet sistemi varsa etkinleştirilmelidir.
- Temizlik ve kullanıcı tarafından gerçekleştirilen bakım işlemleri, gözetim altında olmadıkları sürece çocuklar tarafından gerçekleştirilmemelidir.

1.2 Genel Güvenlik

- Bu cihaz yalnızca makinede yıkanabilen ev tipi çamaşırların yıkanması amacıyla tasarlanmıştır.
- Bu cihaz kapalı bir ortamda standart ev içi kullanım için tasarlanmıştır.
- Bu cihaz; ofis, otel misafir odası, oda-kahvaltı misafir odası, çiftlik konukevi ve bu tür kullanımın (ortalama) ev içi kullanım seviyelerini aşmadığı diğer benzer konaklama yerlerinde de kullanılabilir.
- Cihazın teknik özelliklerini kesinlikle deęiştirmeyin.
- Cihazın maksimum çamaşır yükü 10 kg'dır. Her program için belirlenmiş olan maksimum çamaşır yükünü aşmayın ("Programlar" bölümüne bakın).
- Çıkış bağlantısının su giriş noktasındaki çalışma su basıncı, 0,5 bar (0,05 MPa) ve 10 bar (1,0 MPa) arasında olmalıdır.

- Tabandaki havalandırma menfezleri bir halı, paspas veya herhangi bir zemin örtüsü ile kapatılmamalıdır.
- Cihaz, yalnızca birlikte gelen yeni hortum setleri veya Yetkili Servisten tedarik edilen diğer hortum setleri kullanılarak ana su şebekesine bağlanmalıdır.
- Eski hortum setleri tekrar kullanılmamalıdır.
- Elektrik kablosunun zarar görmesi durumunda elektrik nedeniyle bir tehlike oluşmasına engel olmak için bu kablo; üretici, Yetkili Servis veya benzer nitelikteki kalifiye bir kişi tarafından değiştirilmelidir.
- Herhangi bir bakım işleminden önce, cihazı devre dışı bırakın ve elektrik fişinin bağlantısını kesin.
- Cihazı temizlemek için yüksek basınçlı su spreylere ve/veya buhar kullanmayın.
- Cihazı nemli bir bezle temizleyin. Sadece nötr deterjanlar kullanın. Aşındırıcı ürünler, aşındırıcı ovma bezleri, çözücüler veya metal cisimler kullanmayın.
- Çamaşır makinesinin üzerine bir kurutma makinesi monte edeceksiniz, Electrolux tarafından onaylı doğru bağlantı kiti (daha fazla bilgi için "Aksesuarlar - Bağlantı Kiti" bölümüne bakın) kullandığınızdan emin olun.

2. GÜVENLİK TALİMATLARI

2.1 Montaj



Kurulum, ülke düzenlemelerine uygun olarak yapılmalıdır.

- Plastik ara parçaya sahip lastik burçlar dahil, ambalajı ve nakliye civatalarının tamamını sökün.
- Nakliye civatalarını güvenli bir yerde saklayın. Gelecekte, cihaz farklı bir yere taşındığı zaman, iç parçalarda hasarı önlemek adına tamburu sabitlemek için takılmalıdır.
- Cihazı hareket ettirdiğinizde dikkatli olun, cihaz ağırdır. Her zaman koruyucu eldiven ve koruyuculu ayakkabı kullanın.
- Cihazla birlikte verilen montaj talimatlarını takip edin.
- Hasarlı bir cihazı monte etmeyin ya da kullanmayın.
- Cihazı, sıcaklığın 0°C'den daha az olduğu ya da hava durumundan etkilenebileceği yerlere monte etmeyin veya buralarda kullanmayın.
- Cihazın kurulacağı zemin düz, dengeli, ısıya dayanıklı ve temiz olmalıdır.
- Cihaz çevresinde ve zeminde hava sirkülasyonu olduğundan emin olun.
- Cihaz sabit bir konumda olduğunda, bir su terazisi kullanarak tam olarak düz olup olmadığını kontrol edin. Düzgün değilse, düz hale gelene dek ayakları ayarlayın.
- Cihazı doğrudan yerdeki su boşaltma yerinin üstüne kurmayın.

- Cihaza su sıkmayın ve cihazı aşırı neme maruz bırakmayın.
- Cihazı, kapağın tamamen açılmasını engelleyecek bir yere kurmayın.
- Cihazın altına olası su kaçağını toplamak için kapalı bir kap koymayın. Hangi aksesuarların kullanılabileceğini belirlemek için Yetkili Servis ile temasa geçin.

2.2 Elektrik bağlantısı

⚠ UYARI!

Yangın ve elektrik çarpması riski.

- UYARI: Bu cihaz bina içindeki topraklama bağlantısına kurulacak / bağlanacak şekilde tasarlanmıştır.
- Daima düzgün takılmış, elektrik çarpmasına karşı korumalı bir priz kullanınız.
- Anma değeri plakasındaki parametrelerinin ana güç kaynağının elektrik gücüne uygun olduğundan emin olun.
- Priz çoğaltıcılarını ve uzatma kablolarını kullanmayın.
- Elektrik fişine ve kablosuna zarar vermeye özen gösterin. Cihazın ana kablosunun değiştirilmesi gerekirse, bu işlem Yetkili Servis tarafından yapılmalıdır.
- Fişi prize sadece montaj tamamlandıktan sonra takın. Kurulumdan sonra elektrik fişine erişilebildiğinden emin olun.
- Elektrik kablosuna ya da fişine ıslak elle dokunmayın.
- Cihazın fişini prizden çıkarmak için elektrik kablosunu çekmeyin. Her zaman fişten tutarak çekin.

2.3 Su bağlantısı

- Giriş suyu sıcaklığı 25 °C'yi geçmemelidir.
- Su hortumlarına zarar vermeyin.
- Yeni borulara veya uzun süre kullanılmamış olan borulara bağlamadan önce, herhangi bir tamir işlemi gerçekleştiren veya yeni cihazlar takarken (su metreleri vb.) temiz su gelene dek suyu akıtın.
- Cihaz ilk kez kullanıldığında veya ilk kez kullanıldıktan sonra görülebilir su kaçağı olmadığının emin olun.

- Giriş hortumu kısa kalıyorsa uzatma hortumu kullanmayın. Giriş hortumunun değiştirilmesi için Yetkili Servis Merkeziyle iletişime geçin.
- Cihazın ambalajını açarken, tahliye hortumundan su aktığını görmek mümkündür. Bunun sebebi ise cihazın, fabrikada su kullanılarak test edilmesidir.
- Tahliye hortumunu maksimum 400 cm uzatabilirsiniz. Diğer tahliye hortumu ve uzatmasıyla ilgili olarak Yetkili Servis Merkezi ile iletişime geçin.
- Kurulumdan sonra musluğa erişilebildiğinden emin olun.
- Cihazın her kullanımından sonra su musluğunu kapatın.

2.4 Kullanım

⚠ UYARI!

Yaralanma, elektrik çarpması, yangın, yanma veya cihazın zarar görme riski söz konusudur.

- Deterjan ambalajında belirtilen güvenlik talimatlarına uyun.
- Yanıcı veya yanıcı ürünlerle ıslanan nesnelere cihazın içine, yanına veya üstüne koymayın.
- Aşırı şekilde yağ, gres ve diğer yağlı maddelerle kirlenen çamaşırları yıkamayın. Cihazın lastik parçalarına zarar verebilir. Bu çamaşırları makineye doldurmadan önce elde ön yıkama yapın.
- Cihazın plastik ve kauçuk parçalarının zarar görme riskini önlemek için çamaşır kokuları kullanmayın.
- Program çalışırken kapak camına dokunmayın. Cam sıcak olabilir.
- Çamaşırlardaki tüm nesnelere çıkarıldığından emin olun.

2.5 Servis

- Cihazı onarmak için yetkili bir Servis Merkezine başvurun. Yalnızca orijinal yedek parçaları kullanın.
- Kendinizin yapacağı veya profesyonel olmayan onarımın güvenliği olumsuz etkileyebileceğini ve garantiyi geçersiz kılabileceğini dikkate alın.
- Modelin üretimi durdurulduktan sonra aşağıdaki yedek parçalar en az 10 yıl boyunca mevcut olacaktır: motor ve motor

- fiřçaları, motor ve tambur arasındaki baęlantı parçaları, pompalar, amortisörler ve yaylar, yıkama tamburu, kazan örümcek ve ilgili bilyeli rulmanlar, ısıtıcılar ve ısı pompaları ve borular dahil olmak üzere ısıtıcı elemanlar ve hortumlar, vanalar, filtreler ve aquastops dahil olmak üzere ilgili ekipmanlar, baskılı devre kartları, elektronik ekranlar, basınç anahtarları, termostatlar ve sensörler, sıfırlama yazılımı dahil yazılım ve aygıt yazılımı, kapak, kapak menteşesi ve contaları, dięer mühürler, kapak kilitleme aksanı, deterjan çekmeceleri gibi plastik çevre birimleri. Bu süre, ülkenizde daha uzun olabilir. Daha fazla bilgi için lütfen web sitemizi ziyaret edin.
- Bu yedek parçaların bazılarının yalnızca profesyonel servis personeline yönelik olduğunu ve yedek parçaların tamamının tüm modeller için geçerli olmadığını dikkate alınız.
 - Bu ürünün içindeki lamba(lar) ve ayrı satılan yedek parça lambalar ile ilgili olarak: Bu lambaların sıcaklık, titreşim,

nem gibi ev aletlerindeki aşırı fiziksel koşullara dayanması ya da cihazın çalışma durumu hakkında bilgi vermesi amaçlanmıştır. Dięer uygulamalarda kullanılmak üzere tasarlanmamışlardır ve ev odası aydınlatması için uygun değillerdir.

2.6 Eski ürünü elden çıkarma

⚠ UYARI!

Yaralanma ve boęulma riski.

- Cihazın fişini ana elektrik ve su kaynaklarından çekin.
- Cihaza yakın şebeke elektrik kablosunu kesin ve atın.
- Çocukların veya evcil hayvanların tambura sıkışmasını önlemek için kapı mandalını kaldırın.
- Cihazı Atık Elektrikli ve Elektronik Cihaz (WEEE)'in bertaraf edilmesiyle ilgili yerel düzenlemelere göre bertaraf edin.

3. ÜRÜN AÇIKLAMASI

3.1 Cihaza genel bakış

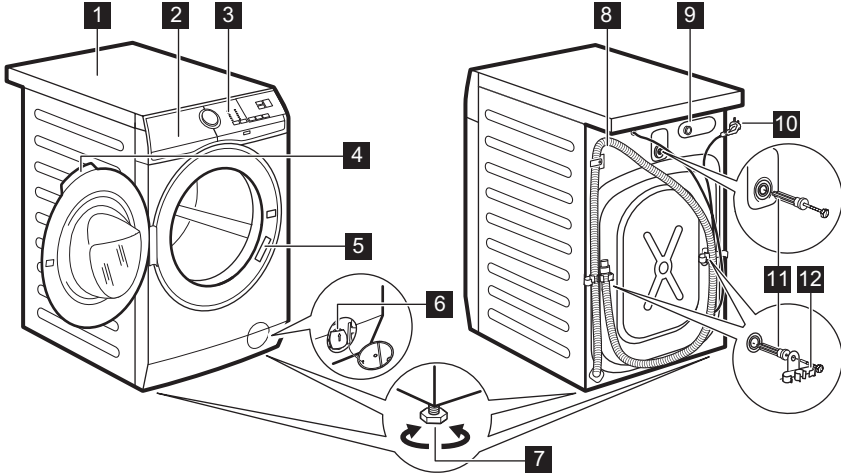

1 Üst tabla

- 2 AutoDose hazneli ve manuel bölmeli deterjan gözü
- 3 Kontrol paneli
- 4 Kapak tutamağı
- 5 Bilgi etiketi
- 6 Tahliye pompası filtresi
- 7 Cihaz seviyesini ayarlamak için ayaklar

- 8 Tahliye hortumu
- 9 Giriş hortumu bağlantısı
- 10 Elektrik kablosu
- 11 Nakliye civataları
- 12 Hortum desteğı

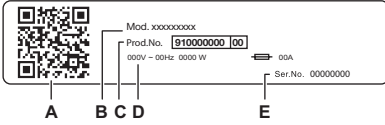

Bilgi etiketi şunları bildirir:

- A. QR kodu
- B. model adı
- C. ürün numarası
- D. elektrik sınıflandırmaları
- E. seri numarası

Ürününüzü kaydetmek ve en iyi şekilde yararlanmak için cihazdaki **QR kodunu** tarayın.

- - En iyi özelliklerin nasıl kullanılacağına ilişkin cihaz bilgilerinize, belgelerinize ve makalelerinize erişim (Kullanım Kılavuzu ayrıca electrolux.com/manuals adreslerinde de mevcuttur)
- - Kullanım tavsiyesi, sorun giderme, servis ve onarım bilgileri alın (ayrıca electrolux.com/support adreslerinde de mevcuttur)
- - Cihazınız için aksesuarlar, Sarf Malzemeleri ve Orijinal Yedek parçalar satın alın (electrolux.com/shop adreslerinde de bulabilirsiniz)

4. TEKNİK BİLGİLER

Boyut	Genişlik/ Yükseklik/ Toplam derinlik	59,7 cm /84,7 cm /65,8 cm
Elektrik bağlantısı	Voltaj Genel güç Sigorta Frekans	230 V 2100 W 10 A 50 Hz
Düşük voltajlı ekipmanın neme karşı koruması olmadığı durumlar dışında, koruyucu kapak tarafından sağlanan katı parçacıkların ve nemin girmesine karşı koruma seviyesi		IPX4
Su girişi basıncı	Minimum Maksimum	0,5 bar (0,05 MPa) 10 bar (1,0 MPa)
Su bağlantısı ¹⁾		Soğuk su
Maksimum Çamaşır Yüğü	Pamuklu	10 kg

¹⁾ Su giriş hortumunu 3/4" vida dişli bir su musluğuna bağlayın.

5. MONTAJ

UYARI!

Güvenlik bölümlerine bakın.

5.1 Ambalajından çıkarma

1. Kapağı açın. Tüm çamaşırları tamburdan çıkarın.

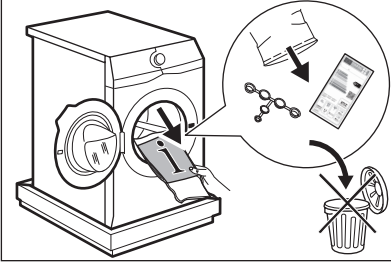

Makineyle birlikte sunulan aksesuarlar modele bağlı olarak değişebilir.

2. Ambalaj malzemesini cihazın arkasında zemine koyun ve cihazı dikkatle arka tarafının üzerinde yere yerleştirin. Korumayı alttan çıkarın.

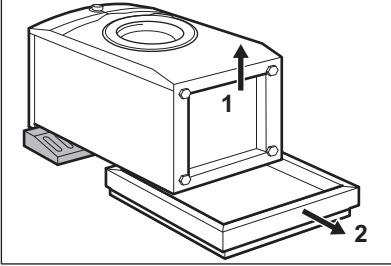

DİKKAT!

Çamaşır makinesini ön tarafı üstüne yatırmayın.

3. Makineyi tekrar dik konuma getirin. Elektrik kablosunu ve tahliye hortumunu, hortum tutucularından çıkarın.

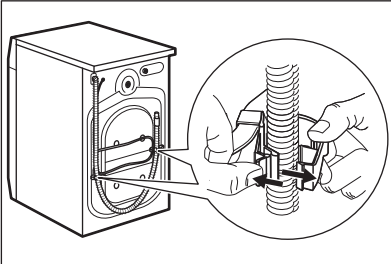

UYARI!

Tahliye hortumundan su akabilir, bu durum normaldir. Bunun nedeni, çamaşır makinesinin fabrikada test edilmiş olmasıdır.

4. Üç nakliye civatasını çıkarın ve plastik ara parçaları sökün.

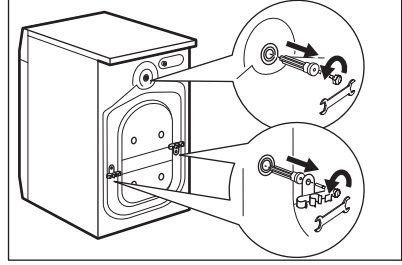

Cihazın taşınması olasılığına karşı ambalajı ve nakliye civatalarını saklamanızı tavsiye ederiz.

5. Kullanma kılavuzu poşetinden çıkan plastik tıparları deliklere yerleştirin.

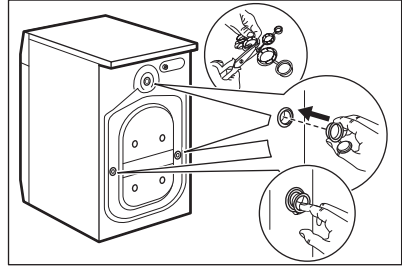

5.2 Kurulum bilgileri

Konumlandırma ve zemini hizalama

Cihazın çalışırken titremesini, gürültü yapmasını ve hareket etmesini engellemek için düzgünce yerleştirin ve tüm ayaklarının zemine sağlam basmasını sağlayın.

1. Cihazı düz ve sert bir zemin üzerine yerleştirin. Cihaz düz ve sabit olmalıdır. Cihazın duvara veya diğer ünitelere temas etmediğinden ve cihazın etrafında hava dolaşımı olduğundan emin olun.
2. Seviyeyi ayarlamak için ayakları sıkın ya da gevşetin. Tüm ayaklar zemine sağlam bir şekilde basmalıdır.

⚠ UYARI!

Seviyeyi ayarlamak için karton, tahta veya eşdeğer malzemeleri cihaz ayaklarının altına koymayın.

Giriş hortumu

⚠ DİKKAT!

Hortumun hasar görmediğinden ve bağlantı yerlerinden sızıntı olmadığından emin olun. Giriş hortumu kısa kalıyorsa uzatma hortumu ekleyerek kullanmayın. Giriş hortumunun daha uzununu ile değiştirmesi hakkında bilgi almak için yetkili servisle iletişime geçin.

1. Eğerkı takılı değilse, su giriş hortumunu cihazın arkasına takın. Cihaz genellikle fabrikadan su giriş hortumu takılı olarak teslim edilir.

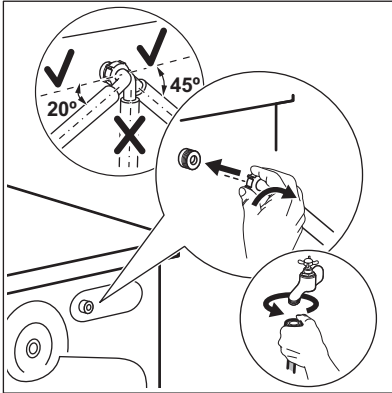

2. Musluğun bulunduğu konuma göre sola veya sağa yerleştirin. Giriş hortumu dirseğinin dikey konumda olmadığından ve musluğa göre yönlendirildiğinden emin olun.
3. Gerekirse, doğru konumda ayarlamak için halka somunu gevşetin.
4. Su giriş hortumunu 3/4" ebatlarında vida dişli bir soğuk su musluğuna bağlayın.
5. Bazı modellerde sızıntı durdurma donanımlı giriş hortumu bulunabilir. Doğal eskime nedeniyle hortumdaki sızıntıları önler. Penceredeki sektör bu hatayı gösteriyor **A**. Bu durum gerçekleşirse, su musluğunu kapatın ve hortumun değiştirilmesi hakkında bilgi için yetkili servis merkezi ile iletişime geçin.

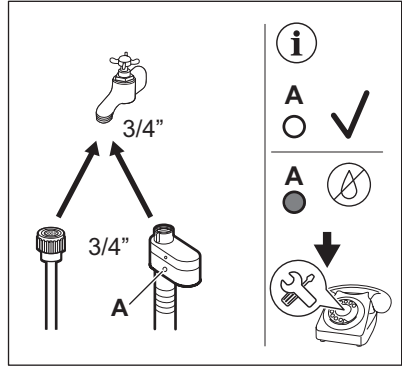

⚠ UYARI!

Giriş suyu sıcaklığı 25 °C'yi geçmemelidir.

Su tahliyesi

Tahliye hortumunun ucu, 60 cm'den az ve 100 cm'den fazla olmayacak bir yüksekliğe sabitlenmelidir.

i

Tahliye hortumunu maksimum 400 cm uzatabilirsiniz. Daha uzun tahliye hortumu ve uzatmasını satın almak için yetkili servis merkezi ile iletişime geçin.

Lavabodaki artıkların cihaza gitmesini önlemek için tahliye hortumuna bir boğum hareketi verildiğinden emin olun.

Tahliye hortumunu lavabo borusuna bağlayın ve bir kelepçe ile sabitleyin. Lavabodaki artıkların cihaza gitmesini önlemek için tahliye hortumuna bir boğum hareketi verildiğinden emin olun.

Hortumu doğrudan oda duvarında bulunan yerleşik bir tahliye borusuna takın ve bir kelepçe ile sıkın.

Plastik hortum kılavuzu olmadan, lavabodan suyu tahliye etmek için - Tahliye hortumunu lavaboya yerleştirin ve kelepçe ile sıkın.

Tahliye hortumu U şeklinde bükülebilir ve plastik yönlendiricinin etrafına yerleştirilebilir. Lavabo kenarında - Yönlendiriciyi musluğa veya duvara sabitleyin.



Plastik yönlendiricinin cihaz suyu boşaltırken hareket etmeyeceğinden ve tahliye hortumu ucunun boşaltılan suyun içinde kalmayacak halde olmadığında emin olun. Bu durumda kirli su sifon etkisiyle makineye geri dönebilir. Aksesuarları yetkili servisten veya bayiden satın alın.

Havalandırma menfezli bir duvar borusu varsa tahliye hortumunu doğrudan tahliye

borusuna veya duvar borusuna sokarak bağlantıyı sağlayın



Tahliye hortumunun ucu daima hava girişine açık olmalı, yani tahliye borusunun iç çapı (min 38 mm — min 1,5 inç) tahliye hortumunun dış çapından geniş olmalıdır.

Tahliye hortumunu farklı şekillerde bağlamak mümkündür:

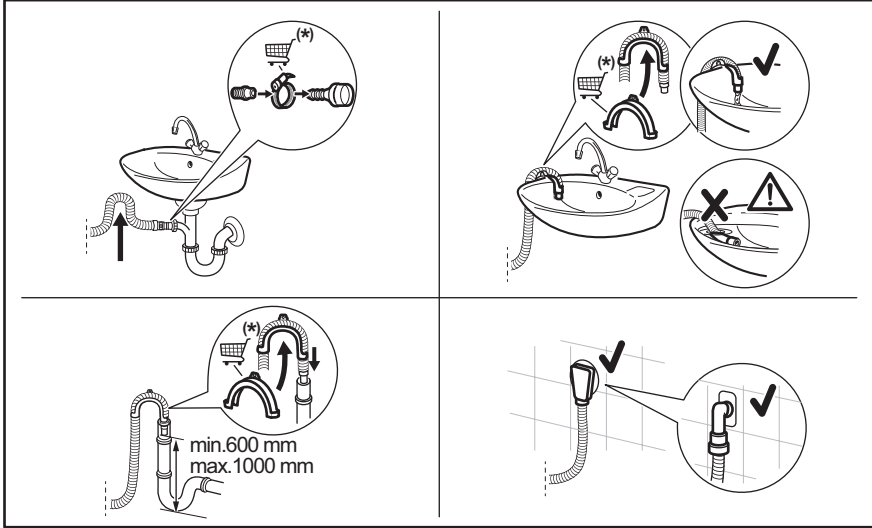

(*) Bildirimde bulunmadan değiştirilebilir.

5.3 Elektrik bağlantısı

Montaj tamamlandıktan sonra fişi prize takabilirsiniz.

Bilgi etiketi ve 'Teknik Veriler' bölümü gerekli elektrik değerlerini gösterir. Ana güç kaynağı ile uyumlu olduklarından emin olun.

Elektrik tesisatınızın, diğer kullanılan cihazların da kullanılabileceğini dikkate alarak gereken maksimum yükü kaldırdığını kontrol edin.

Makineyi topraklı bir prize takın.

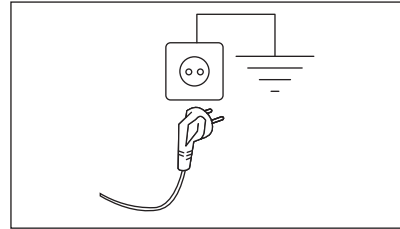

Güç kaynağı kablosu, cihaz monte edildikten sonra kolayca erişilebilir olmalıdır.

Bu cihazın kurulumu için gereken tüm elektrik işleri için Yetkili Servis Merkezimize başvurun.

Üretici, yukarıdaki güvenlik önlemlerine uyulmadığı takdirde hasar veya yaralanma

durumunda herhangi bir sorumluluk kabul etmez.

6. KONTROL PANELİ

6.1 Kontrol paneli açıklaması

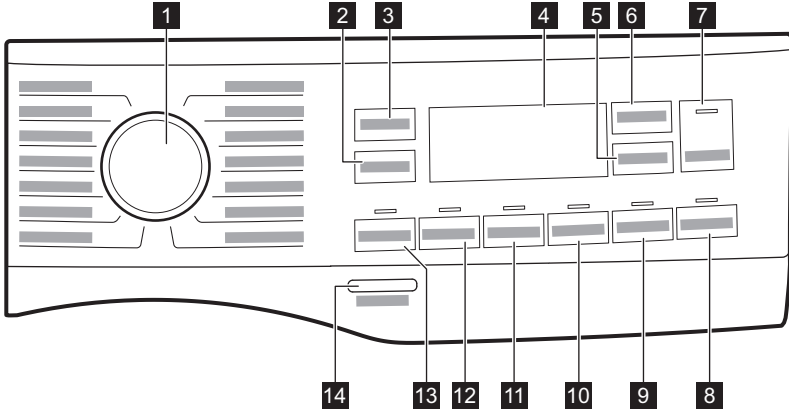

Ek seçenekler tüm yıkama programlarında seçilemeyebilir. Seçenekler ve yıkama programları arasındaki uyumluluğu "Programlar" bölümündeki "Programların, AutoDose ve seçenekler ile uyumluluğu" paragrafında kontrol edin. Bir seçenek diğerini devre dışı bırakabilir, bu durumda cihaz birbiri ile uyumlu olmayan seçenekleri birlikte seçmenize izin vermez. Dokunmatik ekran ile tuşların daima temiz ve kuru olduğundan emin olun.



1 Program düğmesi

İstenilen yıkama programını seçmek için. Daha detaylı bilgi için "Programlar" bölümüne bakın.

Bir program ayarladığınızda, cihaz otomatik olarak varsayılan sıkma hızını seçer. Şunlar için bu düğmeye tekrar tekrar dokunun:

- **Sıkma hızını değiştirin.** Gösterge ekranında sadece ayarlanan program için kullanılabilir sıkma hızları gösterilir.
- **--- Sıkmasız seçeneğini seçin.** Tüm sıkma aşamalarını devre dışı bırakmak için bu seçeneği ayarlayın. Makine sadece seçilen yıkama programının su boşaltma adımını gerçekleştirir. Bu seçeneği çok hassas kumaşlar için ayarlayın. Durulama aşaması bazı programlarda daha bol su ile yapılır.

Sıkma düğmesi ile şunları da ayarlayabilirsiniz:

-  **Suda Bekletme seçeneğini etkinleştirir.**
Çamaşırların kırışmasını önlemek için son durulama suyu boşaltılmaz. Yıkama programı tamburdaki su ile sona erer ve son sıkma aşaması gerçekleştirilmez.
Gösterge ekranında  göstergesi gösterilir.
Kapak kilitle kalır. Tambur, çamaşırların kırışmasını önlemek için düzenli olarak döner. Kapağın kilidini açmak için suyu tahliye etmelisiniz.
Başlat/Beklet  tuşuna dokununca makine suyu boşaltır ve ardından sıkma işlemi uygular.

-  **Şu seçeneği etkinleştirir: Sessiz**
Tüm sıkmalar (ara sıkma ve son sıkma) işlemleri iptal edilir, program tamburdaki su boşaltılmadan sona erer. Böylece kırışıklık azaltılır.
Program çok sessizdir, geceleri elektrik kullanım tarifesinin daha ucuz olduğu için kullanıma uygundur. Bazı programlarda, durulamalar daha fazla su ile yapılır.

Gösterge ekranında  göstergesi gösterilir.

Kapak kilitle kalır. Tambur, çamaşırların kırışmasını önlemek için düzenli olarak döner. Kapağın kilidini açmak için suyu tahliye etmelisiniz.

Başlat/Beklet düğmesine  düğmesine dokununca, makine sadece boşaltma aşamasını gerçekleştirir.

Yaklaşık 18 saatlik azami süre aşıldığında makine, suyu otomatik olarak boşaltır.

Bir yıkama programı seçtiğinizde, makine otomatik olarak bu program için varsayılan sıcaklığı önerir.

İstenilen sıcaklık değeri ekranda çıkana kadar bu düğmeye art arda basın. Ekranda  göstergeleri görüntülediğinde cihaz suyu ısıtmaz.

Ayar programı hakkında bilgi sağlar. Daha detaylı bilgi için "Ekran" paragrafına bakın.



5 AutoDose Yumuşatıcı dokunmatik düğmesi

Otomatik yumuşatıcı yüklemesini etkinleştirmek ve devre dışı bırakmak için. Daha detaylı bilgi için "AutoDose Teknolojisi (Otomatik dozlama)" bölümüne bakın.



6 AutoDose Sıvı Deterjan dokunmatik düğmesi

Otomatik deterjan yüklemeyi etkinleştirmek ve devre dışı bırakmak için. Daha detaylı bilgi için "AutoDose Teknolojisi (Otomatik dozlama)" bölümüne bakın.

7  Başlat/Beklet dokunmatik tuş

Cihazı başlatmak, durdurmak veya devam eden bir programa müdahale etmek için bu düğmeye dokununuz.

Giysi Ekle

Yıkama aşamasının başında, programı durdurabilir ve giysileri ekleyebilir veya çıkarabilirsiniz. Daha fazla bilgi için "Kapağı açma - Giysi ekleme" bölümünü okuyunuz.



Bir veya daha fazla seçeneği ya da iki seçeneği aynı anda etkinleştirmek için tuşa ard arda basın.

Ekranda ilgili göstergesi görünür.



•  Uzaktan başlat

Cihazı Uygulama ile bağlamak için bu seçeneği seçin.

Bu düğmeye dokunduğunuzda, ekranda  göstergesinin birkaç saniye boyunca yanıp söndüğü gösterilir.



Başlat/Beklet  düğmesine dokunduktan sonra, ekranda  gösterilir ve Uzaktan başlat onaylanır.

8  Uzaktan başlat/Başlangıç Erteleme dokunmatik tuş

  göstergesi yanıp sönmeyi bıraktıktan sonra Başlat/Beklet  düğmesine dokunulduğunda, Uzaktan Başlat etkin değildir, ancak ayarlanan program başlar.

•  Başlangıç Erteleme

Bu seçenek ile çok daha uygun bir zamanda programın başlamasını geciktirebilirsiniz. İstenilen gecikmeyi ayarlamak için tuşa ard arda dokununuz. Süre, 1 saat ile 20 saat arasında kademeli olarak artırılabilir.

Başlat/Beklet  düğmesine dokunduktan sonra, ekranda  göstergesi ve seçilen gecikme süresi belirir ve cihaz geri sayıma başlar.

9 Time Manager dokunmatik tuş

Bu seçenek ile program süresini azaltabilirsiniz. "Time Manager" paragrafına bakınız.

10 Kolay Ütü dokunmatik tuş

Cihaz çamaşırları özenle yıkayıp sıkarak kırışıklıkları önler.

Cihaz çamaşır türüne göre sıkma hızını düşürür, kullanılan su miktarını artırır ve program süresini ayarlar.

Çocuk Kilidi

Bu seçeneği kullanarak çocukların kontrol panelini kurcalamalarını engelleyebilirsiniz.

Bu seçeneği **etkinleştirmek/devre dışı bırakmak** için Kolay Ütü göstergesi  yanana/sönene kadar düğmesini basılı tutunuz. Etkinleştirildiğinde, herhangi bir düğmeye basıldığında, düğme ışığı 3 kez yanıp söner.

11 Ekstra Durulama dokunmatik tuş

Bu seçenek ile, seçilen yıkama programına göre birkaç durulama aşaması ekleyebilirsiniz.

Bu seçenek, deterjanlara karşı alerjisi olan ve hassas cilt yapısına sahip kişiler için kullanılır.

Bu seçenek, program süresini artırır.

Dokunmatik düğmelerin üzerindeki ilgili gösterge yanar ve bu seçenek devre dışı kalana kadar sonraki çevrimlerde yanmaya devam eder.



Ekstra Yumuşak seçeneği

Bu seçeneğin ek işlevselliği sayesinde, yumuşatıcı çamaşırlara eşit şekilde dağıtılır ve kumaşların üzerindeki etkiyi artırır. Çamaşır yumuşatıcıyı kullanırken önerilir. Bu seçeneği **etkinleştirmek/devre dışı bırakmak** için Ekstra Durulama göstergesi yanana/sönene **kadar** düğmesini basılı tutun.

Leke aşamasını bir programa eklemek için bu düğmeye dokunun. Dokunmatik tuşun üzerindeki ilgili göstere yanar.

Bu düğmeye basıldığında **+** göstergesi deterjan sembolüne yakın görünür ve otomatik deterjan haznesi etkinleştirildiğinde cihaz otomatik olarak ekstra bir deterjan dozu alır.

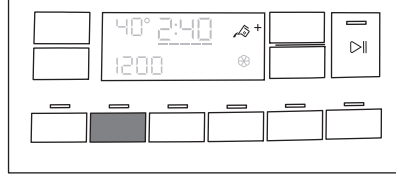

12 Leke Çıkarma dokunmatik tuş

Otomatik deterjan haznesi Kapalı ise, bu seçeneği geleneksel çamaşır makinesinde olduğu gibi manuel bölmeye deterjan veya katkı maddesi doldurarak çalıştırmak mümkündür.

Leke Çıkarma seçeneği aktifken deterjan haznesi düğmesine basarsanız, AutoDose fonksiyonu kapatılır, ancak Leke Çıkarma seçeneği manuel modda hala etkin kalır. *Bu seçenek, program süresini artırır.*

13 Ön Yıkama dokunmatik tuş

Yıkama aşamasından önce 30 °C'de gerçekleştirilen ön yıkama adımı eklemek için bu fonksiyonu kullanabilirsiniz.

Dokunmatik tuşun üzerindeki ilgili göstere yanar.

Bu fonksiyon, aşırı kirli çamaşırlar için tavsiye edilir; özellikle kum, toz, çamur ve diğer katı partiküllerle kirlenen ve yıkanmadan önce arındırılması gereken çamaşırlar için.

Ekstra deterjan miktarı ön yıkama aşamasında otomatik olarak eklenir.

Bir ön yıkama aşaması seçildiğinde ve AutoDose aktifken, cihaz deterjanı otomatik olarak ayarlayacaktır. AutoDose kapalıyken, tambur içerisine deterjan/katkı maddesi doldurulmuş bir deterjan doz topu koyun. Bu seçenek program süresini artırabilir.

Sesli sinyaller

Cihaz farklı sesli ikazlara sahiptir, aşağıdaki durumlarda duyulabilir:

- Cihazı çalıştırdığınızda (özel kısa ses).
- Cihazı kapattığınızda (özel kısa ses).
- Düğmelere dokunduğunuzda (klik sesi).
- Yanlış seçim yaptığınızda (3 kısa ses).
- Program tamamlandığında (2 dakika boyunca sürekli çalar).
- Cihazda bir arıza olduğunda (yaklaşık 5 dakika boyunca sürekli çalar).

Program tamamlandığında sesli ikazları **devre dışı bırakmak/etkinleştirmek** için, 6 saniye boyunca Ön Yıkama düğmesine ve Leke Çıkarma düğmesine aynı anda dokunun.

Sesli ikazları devre dışı bırakmazsanız da cihazda bir problem olduğunda ikazlar çalışmaya devam ederler.

Cihazın toplam çalışma süresini ilk açıldığı andan itibaren ekranda görmek mümkündür. Bu değer, programların çalışma süresini sayar (duraklamaları, gecikmeli başlatma süresini içermez).

Bu değeri ekranda görmek için şu şekilde ilerleyin:

- Makineyi çalıştırmak için birkaç saniye süreyle Açma/Kapama tuşuna basın.
- Program düğmesini herhangi bir programa getirin.
- Birkaç saniye boyunca Leke Çıkarma ve Ekstra Durulama tuşlarını basılı tutun.
- 3 saniye sonra cihazın toplam çalışma süresi gösterge ekranında görünür: ör. 1276 saat bir toplam çalışma süresini göstermek için gösterge ekranı 2 saniye boyunca Hr metnini, 2 saniye boyunca 12 (binler ve yüzler basamağı) ve 76 (onlar ve birler basamağı) rakamlarını gösterir.

Eğer bu prosedür çalışmazsa (zaman aşımı, yanlış program düğmesi pozisyonu veya yanlış tuş kombinasyonu nedeniyle) cihazı kapatın ve baştan sırayla tekrarlayın.

Çalışma süresi sayacı

Fabrika Ayarlarına Sıfırlama

Fabrika ayarlarına dönmek için Kolay Ütü ve Time Manager tuşlarını birkaç saniye basılı tutun.

Gösterge ekranında 5 saniye boyunca **---** görünür.

14 Açma/Kapama basma tuşu

Cihazı çalıştırmak veya kapatmak için birkaç saniye süreyle bu düğmeye basın. Cihazı açarken veya kapatırken iki farklı ses tonu duyulur.
Birkaç durumda enerji tüketimini azaltmak için Bekleme işlevi otomatik olarak cihazı kapattığı için cihazı tekrar çalıştırmanız gerekebilir.
Daha fazla detay için "Günlük Kullanım" bölümündeki "Bekleme seçeneği" paragrafına bakın.

6.2 Gösterge Ekranı

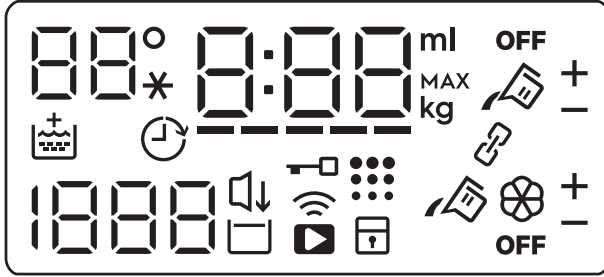

Sıcaklık alanı:



Sıcaklık göstergesi.

--+ Soğuk su göstergesi.



Ekstra Yumuşak göstergesi.



Gecikmeli başlatma göstergesi.



Sıkma alanı:

Sıkma hızı göstergesi

--- Sıkmasız göstergesi. Sıkma aşaması kapalı.



Sessiz göstergesi.



Suda Bekletme göstergesi.



Kapak kilitli göstergesi.



Wi-Fi bağlantı göstergesi.



Uzaktan Başlatma göstergesi.



Çocuk güvenlik kilidi göstergesi.



Kazan temizleme göstergesi. Daha fazla bilgi için "Bakım ve temizlik" paragrafındaki "Tamburun temizlenmesi" bölümüne bakın.



Time Manager göstergesi.



Dijital göstergede şunlar gösterilebilir:

- Program süresi: ör. 2:40.
- Gecikme süre: ör. 2h.
- Program sonu: 0:00.
- Uyarı kodu: ör. E21.
- Hata göstergesi: - - -.
- Cihazın toplam çalışma süresi göstergesi. Daha fazla ayrıntı için "Kontrol paneli açıklamaları" paragrafındaki "Çalışma süresi sayacı" kısmına bakın.
- Diğer ayar mesajları.



Sıvı katkı maddesi miktar göstergesi (bkz. "AutoDose Teknolojisi (Otomatik dozlama)" bölümü).





Maksimum çamaşır göstergesi (bkz. "Sensi-Care System çamaşır algılama" paragrafı).

MAX Çamaşır yükü, seçilen programın maksimum yük sınırını geçerse yanıp söner.



Bağlı mod göstergesi. Her iki bölme de bağlandığında ve aynı deterjanla doldurulduğunda yanar. AutoDose yumuşatıcı fonksiyonu devre dışı.



Bu göstergeler otomatik deterjan veya yumuşatıcı dozajını artırırken veya azaltırken deterjan tankı  ve yumuşatıcı tankı  göstergelerinin yanında görünecektir.



AutoDose yumuşatıcı haznesi göstergesi. Yandığında, cihaz yumuşatıcıyı otomatik olarak dozlama yapar.



AutoDose durum göstergesi. AutoDose fonksiyonu devre dışı bırakıldığında yanar.



AutoDose deterjan haznesi göstergesi. Yandığında, cihaz deterjanı otomatik olarak dozlama yapar.

6.3 Time Manager

Bu seçeneği kullanarak program süresini çamaşır miktarına ve kirlilik derecesine göre azaltabilirsiniz.

Bir yıkama programı ayarladığınızda,

gösterge ekranında varsayılan süre ve ----- kesik çizgiler gösterilir.

Program süresini ihtiyacınıza göre kısaltmak için Time Manager düğmesine dokunun. Gösterge ekranında yeni program süresi gösterilir ve buna göre kesik çizgi sayısı azalır:

----- tam kapasite ile yüklenmiş normal kirliliğe çamaşır için uygundur.

--- tam kapasite ile yüklenmiş az kirliliğe çamaşır için hızlı program.

-- yarım yük veya daha az miktarda yüklenmiş az kirliliğe çamaşır için süper hızlı program (yarım yükü aşmaz).

- küçük miktarda çamaşır tazelemek için kullanılan en kısa döngü.

Time Manager sadece tablodaki programlar için kullanılabilir.

gösterge

	Pamuklu	Sentetik
----- 1)	■	■
-----	■	■
---	■	■
-- 2)	■	■
- 2)	■	■

1) Tüm programlar için varsayılan süre.

2) Bu Time Manager seçeneği seviyesi 90°C'de kullanılamaz.



Bazı makinelerde, program süresi kesik çizgi gösterilmeden kısaltılır.

7. AUTODOSE TEKNOLOJİSİ (OTOMATİK DOZLAMA)



Bu bölümü dikkatlice okuyun.

7.1 Giriş

Doğru deterjan ve yumuşatıcı dozajı, çamaşırları daha iyi temizler ve iyi bir yıkama performansı sağlar.

Çok fazla deterjan, giysilerinize zarar verir ve çok az ise, iyi yıkama performansı sağlamaz.

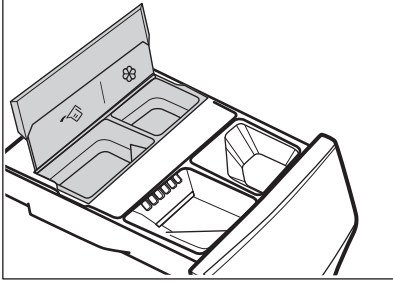

Bu cihaz, kumaş sağlamlığını ve renk parlaklığını korumak için doğru deterjan ve kumaş yumuşatıcı dozajını otomatik olarak sağlayabilen bir otomatik dozaj ayar sistemi ile donatılmıştır.





 AutoDose sıvı deterjan haznesi.

 AutoDose kumaş yumuşatıcı haznesi.

Cihaz, çoğu kullanıcı alışkanlığına uyacak şekilde fabrika tarafından önceden ayarlanmıştır.

Program başladıktan sonra, AutoDose etkinleştirilmiş ve  ve/veya  göstergeleri ekranda görünüyorsa cihaz gerçek kumaş yüküne göre doğru miktarda deterjan ve yumuşatıcıyı otomatik olarak alacaktır.



Bazı programlarda, AutoDose devre dışı bırakılmıştır ( ve/veya  göstergeleri görüntülenmez ve gösterge ekranında **OFF** görüntülenir) çünkü seçtiğiniz programdaki giysiler özel deterjanlar veya katkı maddeleri gerektirir. Böyle bir durumda, deterjan ve diğer maddeleri uygun olan manuel doldurma bölgesine doldurun. "Programlar" bölümünde "Programların, AutoDose ve seçenekler ile uyumluluğu" kısmına bakınız.



AutoDose ile ilgili diğer açıklamalara ulaşmak ve gelişmiş ayarları etkinleştirmek için uygulama indirilebilir.

7.2 AutoDose hazneli ve manuel bölmeli deterjan gözü



Deterjan ve diğer maddeleri kullanırken, her zaman deterjan ürünlerinin ambalajındaki talimatları izleyin. Her bölme (**MAX**) için belirtilen maksimum seviyeyi aşmamanızı öneririz.

Ayarlanan programında, her iki AutoDose haznesi de etkinleştirilmişse, sıvı deterjan ve yumuşatıcı otomatik olarak dozlanarak programda kullanılır.

Ayarlanan programda AutoDose haznelerinden biri veya her ikisi de devre dışı bırakılmışsa (OFF) uygun bölmeye manuel olarak doldurarak devam edin.

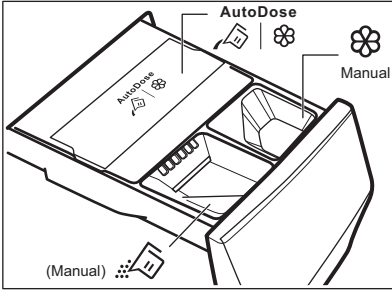

- **Sıvı deterjan** ve **yumuşatıcı** için AutoDose hazneleri.

⚠ UYARI!

AutoDose bölümüne toz deterjan koymayın.

- Yıkama aşaması için manuel bölme: **toz veya sıvı deterjan**.

i

Sıvı deterjan kullanıldığında, **özel sıvı deterjan kabının** takılı olduğundan emin olun. Bu bölümdeki "Deterjan ve katkıların manuel doldurulması" paragrafına bakın. Sıvı deterjan kabı tamburun içinde cihazla birlikte teslim edilmiştir.

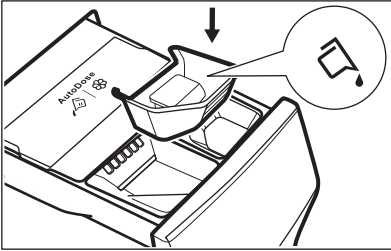

- **Manual Sıvı katkı maddeleri** (yumuşatıcı, kola) için manuel bölme.
- **MAX Deterjan ve katkı maddeleri** için maksimum seviye.

7.3 AutoDose temel ayarlar

Büyük miktarda çamaşırlar için fabrikada önceden ayarlanan dozlar, deterjan

haznesi için 90 ml ve yumuşatıcı haznesi için 25 ml'dir: Kullanım koşullarının çoğunu karşılamak için en uygun konfigürasyon budur. Cihaz, çamaşır boyutuna göre her yıkama için doğru dozu hesaplamak üzere bu ayarları kullanacaktır.

Bununla birlikte, zorlu koşullar altında (çok yumuşak veya çok sert su) ve belirli bir deterjan tipinde (süper kompakt gibi), deterjan ve yumuşatıcı kabında verilen talimatlara uyararak önceden ayarlanmış dozajı ayarlamayı öneririz: örneğin süper kompakt deterjan kullanırken önceden ayarlanmış dozu önemli ölçüde azaltmanız gerekebilir.

Yıkama sonuçları tatmin edici değilse veya yıkama sırasında çok fazla köpük varsa, fabrika ayarını değiştirmeniz gerekebilir. 'AutoDose yapılandırma modu' paragrafında, temel ayarın nasıl değiştirileceğini okuyun, ancak öncesinde:

1. Su sertliği seviyesini tanımlayın.

Bölgenizdeki su sertliği seviyesini kontrol edin. Seviyeler genellikle şu şekilde belirtilir: yumuşak, orta ve sert. Gerekirse, bölgenizdeki su sertliği konusunda bilgi almak için yerel su idarenize başvurun.

2. Özelleştirilmiş deterjan dozajını belirleyin.

Deterjan/yumuşatıcı kabındaki etiketi kontrol edin ve kullanılacak miktarı belirleyin. Deterjan için önerilen deterjan miktarı üç farklı faktörün kombinasyonudur:

- Su sertliği seviyesi (aşağıdaki tabloya bakınız);
- Normal kirlenme seviyesi;
- Cihazın nominal kapasitesi (ör. maksimum yük kapasitesi 10 kg).

Deterjan kabındaki etiket, nominal kapasite daha düşük kapasiteli cihazları ifade ediyorsa özelleştirilmiş doz, önerilen doza göre %20 oranında artırılmalıdır.



Örneğin 8 kg'lık nominal kapasiteye, orta sertlikte sahip su kullanılan bir makine için dozaj, deterjan etiketi dozajlarındaki çarpı işaretiyle belirlenir.

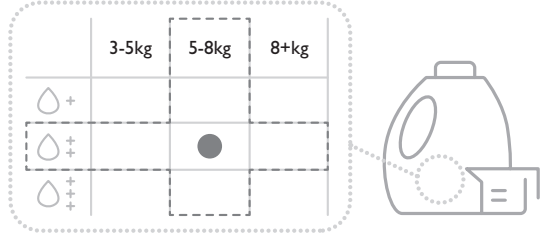

Su sertlik seviyeleri

Seviyeler	Su sertliği aralığı				
	°f1)	°d2)	°e3)	mmol/l	ppm
Yumuşak	<15	<8	<10	<1.4	<140
Orta ⁴⁾	15 - 25	8 - 14	0 - 17	1.5 - 2.5	150 - 250
Sert	>25	>14	>17	>2.5	>250

- 1) Fransız derecesi
- 2) Alman derecesi
- 3) İngiliz derecesi
- 4) Fabrika ayarı, kullanım koşullarının çoğunu karşılar.

7.4 AutoDose yapılandırma modu



Herhangi bir program ayarına geçmeden önce AutoDose yapılandırma moduna girin. Yapılandırma modu geçici ayarları iptal edebilir.

1. Makineyi çalıştırmak için birkaç saniye süreyle Açma/Kapama tuşuna basın.
2. Cihaz iç kontrolü için yaklaşık 10 saniye bekleyin.
3. Yıkama programını seçmek için program düğmesini çevirin.
4. Yapılandırma moduna girmek için ekranda Sıcaklık görünene ve deterjan haznesi ve yumuşatıcı haznesi göstergeleri yanıp sönmeye başlayana kadar SET ve Sıkma düğmelerini birkaç saniye aynı anda basılı tutun. Kontrol paneli ile etkileşime girilmediğinde 10 saniye sonra cihaz yapılandırma modundan çıkar.

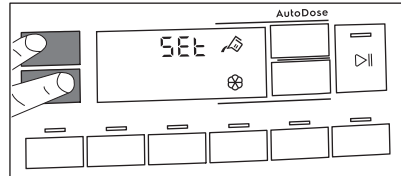

5. Fonksiyonu kapatıp açmak için ilgili hazne düğmelerine dokununuz. Ekranda bir hazne devre dışı bırakıldığında OFF (Kapalı) veya etkin olduğunda hazne göstergesi görünür.

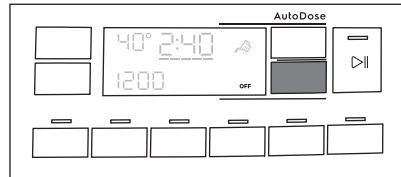

6. Temel dozajı ayarlamak amacıyla, varsayılan dozaj çamaşır ürünü ve ekranın altında iki ok görünene kadar ilgili hazne düğmelerine dokununuz. Dozu

azaltmak için Sıcaklık düğmesine ve artırmak için Sıkma düğmesine tekrar tekrar dokunun: Minimum kademe her bir kademede 1 ml veya düğmeye basılı tutulduğunda 10 ml'dir.

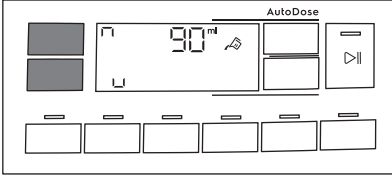

7. Yaklaşık 10 saniye sonra, ekran program bilgileri ekranına geri döner ya da hemen çıkmak için Sıcaklık ve Sıkma düğmelerine de tekrar basabilirsiniz.

7.5 Deterjan ve katkı maddelerinin AutoDose sistemine doldurulması



Lütfen "İpuçları ve bilgiler" bölümünde "Deterjanlar ve diğer maddeler" kısmına bakın.



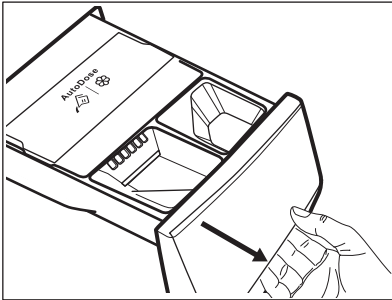

Belirtilen maksimum seviyeyi (**MAX**) aşmamanızı öneririz.

1. Deterjan çekmecesini açın.

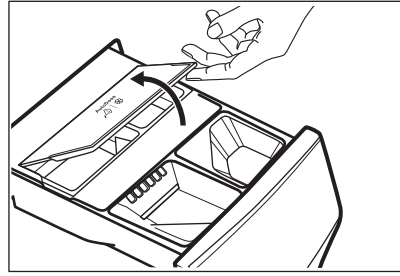

2. AutoDose kapağını kaldırın.



3. AutoDose deterjan haznesine sadece sıvı deterjanı yavaşça dökün . Belirtilen maksimum seviyeye kadar doldurun **MAX**.

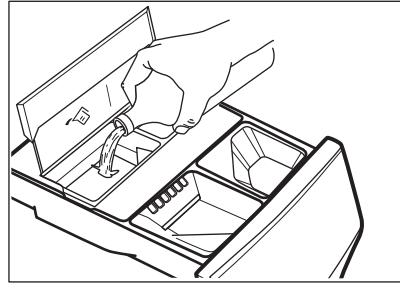

4. AutoDose yumuşatıcı haznesine sadece sıvı yumuşatıcıyı yavaşça dökün . Belirtilen maksimum seviyeye kadar doldurun **MAX**.

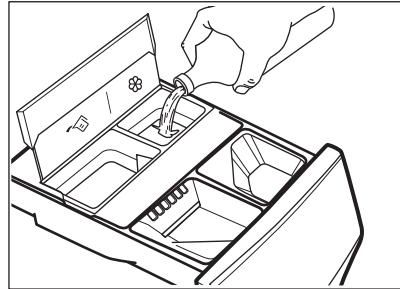

5. AutoDose kapağını aşağı indirin.

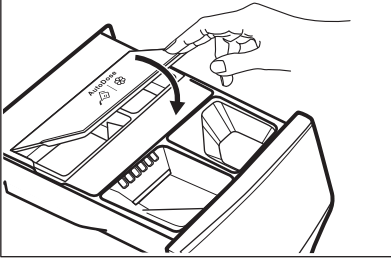

6. Deterjan gözünü klik sesi duyulana kadar yavaşça kapatın.

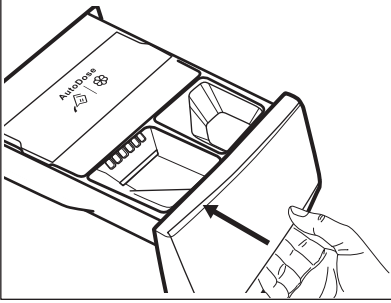

7.6 AutoDose düşük seviye gösterimi



Cihazlar haznelerden birinin veya her ikisinin de boş olduğunu göstermedikçe, AutoDose haznelerini doldurmayın.

Etkinleştirilmiş hazne düşük bir deterjan seviyesine ulaştığında, ilgili gösterge ekranda yavaş ve sürekli yanıp söner.

Bölme tekrar doldurulduğunda yanıp sönmeyi durdurur.

Hazne yeniden doldurulmazsa, bir program başladıktan sonra, gösterge yanıp sönmeyi durduracak ve sürekli yanık kalacaktır. Program bittiğinde, tekrar yanıp sönmeye başlayacaktır.

AutoDose KAPALI olmadığı sürece, bir bölme düşük seviyeye ulaştıysa, doldurma işlemini hatırlatmak için çekmece her açıldığında ilgili bölme için ayarlanan doz ekranda birkaç saniye gösterilecektir.

Her iki haznede de deterjan seviyesi düşükse, her iki gösterge de yanıp söner,

ancak sadece deterjan için ayarlanan dozaj gösterilir.



Hazneler ilk kez çalıştırılmadan önce doldurulursa, AutoDose göstergesi yanıp sönmeyecektir.

! DİKKAT!

Haznelerin doldurulması daha önce kullanılanla aynı marka ve tipte deterjan/ yumuşatıcı/katkı maddesi ile yapılmalıdır, aksi takdirde yeniden doldurmadan önce hazneleri temizleyin.

7.7 AutoDose üzerinden manuel dozlamaya geçiş

İlgili düğme sembolüne basarak bir veya her iki hazne için AutoDose fonksiyonunu devre dışı bırakmak mümkündür.

Örnek:

- Yumuşatıcı haznesini kapatmak için, ekranda **OFF** görünene kadar  düğmesine basın.

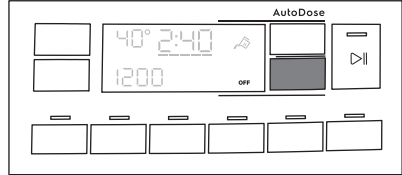

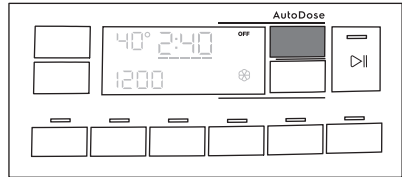

- AutoDose haznelerinde bulunanlardan farklı bir deterjan kullanmanız gerekiyorsa, ekranda **OFF** görünene kadar  düğmesine basarak Deterjan haznesini kapatabilirsiniz.



7.8 AutoDose fonksiyonunu devre dışı bırakma

Makineyi SADECE manuel olarak kullanmak istiyorsanız, Otomatik doz işlevini devre dışı

birakabilirsiniz. Sıcaklık ve Sıkma düğmelerine uzun basarak AutoDose yapılandırma moduna girdikten sonra:

1. Gösterge ekranında **OFF** görünene kadar deterjan  düğmesine veya yumuşatıcı  düğmesine dokunun: ilgili hazne veya her ikisi için AutoDose fonksiyonu tamamen hariç tutulur.

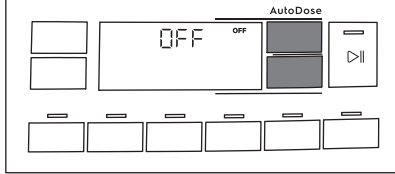

2. Yaklaşık 10 saniye sonra ekran program bilgisi görüntüleme moduna döner.

7.9 Deterjan ve katkı maddelerinin manuel doldurulması

AutoDose haznelerinde kullanılanlardan farklı bir deterjan veya yumuşatıcı kullanmanız gerekebilir. Öncelikle AutoDose haznelerinin devre dışı bırakıldığından emin olun ve ardından deterjan ve/veya diğer maddeleri manuel bölmelere dökün.



Belirtilen maksimum seviyeyi aşmayın (**MAX**).

1. Deterjan çekmecesini açın.

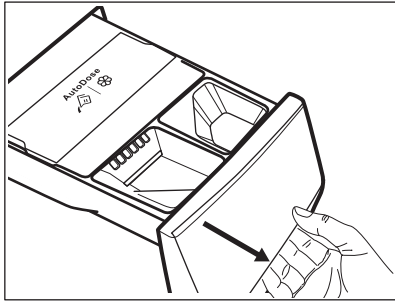

2. Toz deterjanı  bölümüne koyun. Sıvı deterjan kullanırken, "Sıvı deterjanın manuel doldurulması" bölümüne bakın.

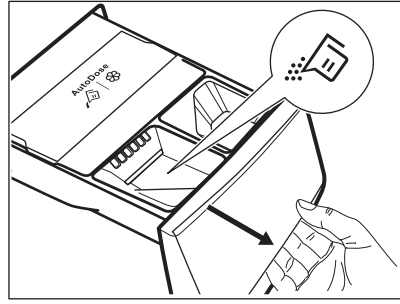

3. Arzu ederseniz,  Manual bölümüne çamaşır yumuşatıcı ekleyin.

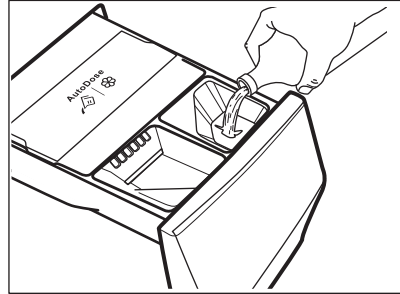

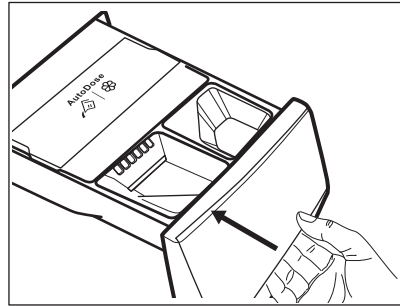

4. Deterjan gözünü klik sesi duyulana kadar yavaşça kapatın.

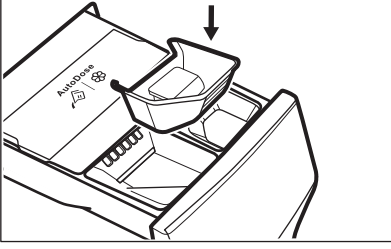

Sıvı deterjanın manuel doldurulması

1. Sıvı deterjan kabını takın.



2. Sıvı deterjanı,  gözüne dökün.

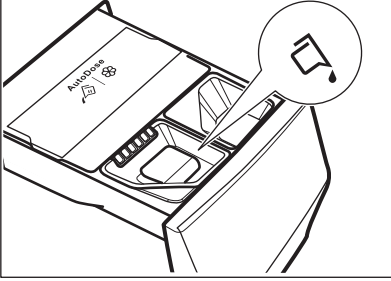

3. Deterjan gözünü klik sesi duyulana kadar yavaşça kapatın.

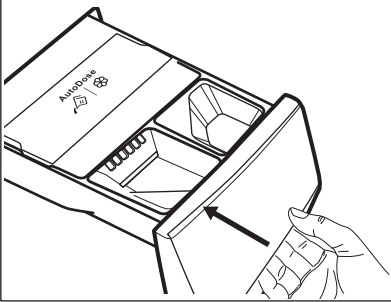

Makine 4 haftadan daha uzun süre dolu haznelere kullanılmamışsa, deterjan/ yumuşatıcı yapışkan hale gelebilir veya kuruyabilir. Çekmeceyi 'Bakım ve Temizlik' bölümünde belirtilen şekilde temizlemek gerekir.

7.10 Çekmece açık göstergisi

Bir program çalışırken, deterjan çekmecesi daima kapalı olmalıdır.

Çekmece içindeki bir sensör, program çalışırken çekmecenin açık (veya uygun şekilde kapalı) olup olmadığını tespit eder. Bu durumda cihaz derhal duraklatılır.

Başlat/Beklet  düğmesine basarsanız, bir hata sesi çıkar ve AutoDose göstergelerinin birkaç saniye yanık kalması dışında ekrandaki her şey kapanır. Ardından, ekran önceki duraklatılmış durumuna geri döner.

Bu, kullanıcı AutoDose özelliğini kapatmış olsa bile gerçekleşir.







Programı yeniden başlatmak için, çekmecenin düzgün bir şekilde kapandığından emin olun ve Başlat/Beklet  düğmesine basın.

8. PROGRAMLAR

8.1 Program Tablosu

Program	Referans	Maksi-	Program açıklaması
Varsayılan sı-	sıkma hızı	mum	(Çamaşır türü ve kirlilik seviyesi)
caklık	Sıkma hızı	çamaşır	
Sıcaklık aralığı	aralığı	yükü	
	[dev/dk]		
Pamuklu	1400 dev/dk	10 kg	Beyaz ve renkli pamuklu kumaşlar programı. Normal ve ağır
40°C	(1400- 400)		kirli çamaşırlar için idealdir.
90 °C - Soğuk			

Program Varsayılan sıcaklık aralığı	Referans Sıkma hızı Sıkma hızı aralığı [dev/dk]	Maksimum çamaşır yükü	Program açıklaması (Çamaşır türü ve kirlilik seviyesi)
Sentetik 30°C 60 °C - Soğuk	1200 dev/dk (1200 - 400)	4 kg	Sentetik çamaşırlar veya karışık kumaştan çamaşırlar. Normal kirliliği.
Hassas 30°C 40 °C - Soğuk	800 dev/dk (1200- 400)	2 kg	Akrilik, viskoz ve karışık kumaş gibi narin kumaşlar hassas yıkama gerektirir. Normal kirliliği.
Yünlü  40°C 40 °C - Soğuk	1200 dev/dk (1200- 400)	1,5 kg	Makinede yıkanabilen yünlü, elde yıkanabilen yünlü ve «Elde yıkanmalı» bakım sembollerini taşıyan diğer kumaşlar 1)
Hızlı 20 dk. 30°C 40°C - 30°C	1200 dev/dk (1400- 400)	3 kg	Sentetik ve karışık kumaşlı çamaşırlar. Hafif kirliliği çamaşırlar ve tazelenen çamaşırlar.
Durulama	1400 dev/dk (1400- 400)	10 kg	Yünlüler ve çok hassas kumaşlar hariç tüm kumaşlar. Çamaşır durulama ve sıkma programı. Varsayılan sıkma hızı pamuklu programları için kullanılan hızdır. Pamuklu dışındaki çamaşırlarda sıkma hızını kumaş tipine uygun şekilde düşürün. Gerekirse durulamalar eklemek için Ekstra Durulama seçeneğini ayarlayın. Cihaz, hassas durulamalar ve kısa süreli, düşük hızlı bir sıkma gerçekleştirir.
Sıkma/Boşaltma	1400 dev/dk (1400 - 400)	10 kg	Çamaşır sıkma ve tamburdaki suyu boşaltmak için. Yünlüler ve hassas kumaşlar haricinde tüm kumaşlar.
Kot 30°C 40 °C - Soğuk	800 dev/dk (1200 - 400)	4 kg	Renk solması ve beyaz çizgilenmeleri en aza indirmek için hassas yıkama aşamalı özel Kot programı. Daha iyi sonuçlar elde etmek için çamaşır yükünün azaltılması tavsiye edilir.
Spor Giyim 30°C 40 °C - Soğuk	1200 dev/dk (1200 - 400)	4 kg	Karışık kumaşlı spor giysiler. Hafifçe kirliliği çamaşırlar veya tazelenen çamaşırlar.
İpekli 30°C	800 dev/dk (800 - 400)	0,5 kg	Makinede ve elde yıkanabilen ipek ve diğer hassas kumaşlar. Tamburun hareketleri, çok hassas giysileri bile yıkayabilecek kadar naziktir. Kırışıklıkları azaltmak için yıkama ve kurutma işlemlerini birlikte çalıştırın.
Yorgan 30°C 60 °C - Soğuk	800 dev/dk (800 - 400)	3 kg	Sentetik veya kuş tüyü ve dolgulu yorgan, yatak örtüsü ve battaniye vb. ürünler için özel program. Yünlü çamaşır deterjanı gibi, hassas çamaşırlara özel sıvı deterjanlar kullanın.

Program Varsayılan sıcaklık aralığı	Referans sıkma hızı Sıkma hızı aralığı [dev/dk]	Maksimum çamaşır yükü	Program açıklaması (Çamaşır türü ve kirlilik seviyesi)
Outdoor  30°C 40 °C - Soğuk	1200 dev/dk (1200- 400)	2,5 kg ²⁾ 1 kg ³⁾	<p> Yumuşatıcı kullanmayın ve deterjan gözünde yumuşatıcı kalıntısı olmadığından emin olun.</p> <p>Dışarıda giyilen giysiler, teknik, spor giysiler, su geçirmez ve nefes alan ceketleri, çıkarılabilir muflon ya da iç yalıtımlı rüzgarlıklar. Tavsiye edilen çamaşır yükü 2.5 kg'dır. Bu program, su geçirmezliği koruma amacıyla da kullanılabilir, özellikle su geçirmez kaplamaya sahip kıyafetler için tasarlanmıştır. Su geçirmezliği koruma işlemini uygulamak için aşağıdaki şekilde ilerleyin:</p> <ul style="list-style-type: none"> Deterjanı,  gözüne dökün. Özel bir su geçirmezliği koruma maddesini, yumuşatıcı gözüne  Manual dökün. Çamaşır yükünü 1 kg'a kadar azaltın. <p> Su geçirmezliği koruma maddesinin daha iyi etki etmesi için Outdoor kurutma programını ayarlayarak giysileri kurutma makinesinde kurutun (varsa ve giysi bakım etiketi makinede kurutmaya izin veriyorsa).</p>
Hijyen  60°C	1400 dev/dk (1400 - 400)	10 kg	<p>Beyaz pamuklu çamaşırılar. Buhar ile birleştirilen bu yüksek performanslı yıkama programı, bakteri ve virüsleri %99,99 oranında yok eder⁴⁾ yıkama aşamasında 60 °C'nin üzerinde tutulan sıcaklık ve buhar kullanılarak kumaş üzerinde gerçekleştirilen ek uygulamayla birlikte gelişmiş bir durulama aşaması sayesinde deterjan ve mikroorganizma kalıntıları uygun bir şekilde giderilir. Bu program aynı zamanda polenlerin/alerjen maddelerin uygun bir şekilde giderilmesini sağlar.</p>

Program Varsayılan sıcaklık aralığı	Referans Sıkma hızı Sıkma hızı aralığı [dev/dk]	Maksimum çamaşır yükü	Program açıklaması (Çamaşır türü ve kirlilik seviyesi)
Eco 40-60 40 °C 5)	1400 dev/dk (1400- 400)	10 kg	Beyaz pamuklu ve solmayan renkli pamuklu. Normal kirliliğe uygundur. Enerji tüketimi düşer ve yıkama programı süresi artar, bu sayede iyi yıkama sonuçları elde edilir.

- 1) Bu program sırasında tambur hassas bir yıkama sağlamak için yavaşça döner. Tambur hiç dönmüyor veya düzgün dönmüyor gibi görünebilir, ancak ilgili programda bu durum normaldir.
- 2) Yıkama programı.
- 3) Yıkama programı ve su geçirmezlik sağlama aşaması.
- 4) 2021'de Swisstat Testmaterialien AG tarafından gerçekleştirilen kurum dışı bir test ile Staphylococcus aureus, Enterococcus faecium, Candida albicans, Pseudomonas aeruginosa ve MS2 Bakteriyofaj üzerindeki etkileri test edilmiştir (Test Raporu No. 202120117).
- 5) 2019/2023 sayılı AB Komisyon Tüzüğü uyarınca, 40 °C'de bu program, 40 °C veya 60 °C sıcaklıkta yıkanabilir olduğu belirtilen normal kirliliğe uygun çamaşır aynı döngü içinde birlikte temizleyebilir.



Çamaşırlarda ulaşılan sıcaklık, program süresi ve diğer veriler için lütfen 'Tüketim Değerleri' bölümüne bakın. Enerji tüketimi açısından en verimli programlar genellikle daha düşük sıcaklıklarda ve daha uzun süre çalışan programlardır.

Program seçenekleri uyumluluğu

PROGRAM	Pamuklu	Sentetik	Hassas	Yünü	Hızlı 20 dk.	Durulama	Sıkma/Boşaltma	Kot	Spor Giyim	ipekli	Yorgan	Outdoor	Hijyen	Eco 40-60
Opsiyonlar														
AutoDose Deterjan	■	■	■		■			■	■			■	■	■
AutoDose Yumuşatıcı	■	■	■	■	■	■		■	■	■	■		■	■
Sıkma	■	■	■	■	■	■	■	■	■	■	■	■	■	■
Sıkmasız	■	■	■	■	■	■	■	■	■	■	■	■	■	
Son Suda Bırakma	■	■	■	■		■		■	■			■	■	■
Sessiz	■	■	■					■						

PROGRAM	Pamuklu	Sentetik	Hassas	Yünlü	Hızlı 20 dk.	Durulama	Sıkma/Boşaltma	Kot	Spor Giyim	İpeklili	Yorgan	Outdoor	Hijyen	Eco 40-60
Opsiyonlar														

Ön Yıkama	■	■							■					
Leke Çıkarma ¹⁾	■	■						■						■
Ekstra Durulama	■	■	■			■		■	■			■	■	
Soft Plus	■	■	■					■			■		■	
Kolay Ütü	■	■						■						
Time Manager	■	■												
Başlangıç Erteleme	■	■	■	■	■	■	■	■	■	■	■	■	■	■

1) Bu seçenek, 40 °C'den düşük sıcaklıkta seçilemez.

Yıkama programı için uygun deterjanlar

	Pamuklu	Sentetik	Hassas	Yünlü	Hızlı 20 dk.	Kot	Spor Giyim	İpeklili	Yorgan	Outdoor	Hijyen	Eco 40-60
Evrensel toz ¹⁾	▲	▲	--	--	--	--	--	--	--	--	▲	▲
Evrensel sıvı deterjan	▲	▲	--	--	▲	--	▲	--	--	--	▲	▲
Renkliler için sıvı deterjan	▲	▲	--	--	▲	--	▲	--	--	--	--	▲
Hassas yünlüler	--	--	▲	▲	--	▲	--	▲	▲	▲	--	--
Özel	--	--	▲	▲	--	▲	▲	▲	▲	▲	▲	--

1) 60 °C'den yüksek sıcaklıkta toz deterjan kullanılması önerilir.

▲ = Tavsiye Edilen

-- = Tavsiye Edilmez

Woolmark Premium Wool Care - Mavi



Bu makinenin ynl yıkama programı, bakım etiketinde verilen ve bu amaşır makinesinin reticisi tarafından belirtilen talimatlara uyulması şartıyla, «elde yıkama» etiketine sahip kıyafetlerin yıkanmasında kullanılması iin The Woolmark Company tarafından test edilmiř ve onaylanmıřtır.
M1512

Uygulaması ve ek gizli programlar

Uygulamamız, size olduka eřitli gizli programlar sunar. Akıllı cihazınız ile cihaz arasında baėlantı kurduktan sonra ihtiyalarınıza en uygun programlar seilebilir hale gelir. Uygulamada her programla ilgili detaylı bir aıklama bulabilirsiniz.

Kazan Temizleme	Havlu	Bebek Hassas
Perde	Polar	Gmlek
Nevresim	Mikrofiber	Aėır İř Giyim



Program adları, kullanıcı ve pazar ihtiyalarına baėlı olarak nceden haber verilmeksizin deėiřtirilebilir.

9. Wi-Fi - BAėLANTI KURULUMU

Bu blmde akıllı cihazınızın Wi-Fi aėına ve mobil cihazlara nasıl baėlanacaėı anlatılır.

Bu fonksiyon, mobil cihazlarınız zerinden bildirimler almanızı ve cihazınızı kontrol etmenizi ve izlemenizi saėlar.

Fabrika ayarı olarak Wi-Fi zelliėi kapalıdır.

Geniř yelpazedeki zellik ve hizmetlerden yararlanmak zere cihazınızı baėlantıda tutmak iin ařaėıdaki adımları uygulayın:

- İnternet baėlantısı iin evdeki kablosuz aė etkin olmalıdır.
- Mobil cihazınız kablosuz aėa baėlı olmalıdır.

Wi-Fi modl parametreleri

Frekans	Avrupa pazarına uygun aralık: 2,412 - 2,472 GHz
Protokol	IEEE 802.11b/g/n
Maksimum G	<20 dBm

řifreleme

WPA, WPA2, WPA3

9.1 Bilgi etiketindeki QR kodu

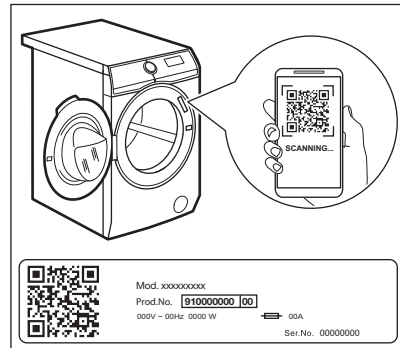

QR kodu iki řekilde kullanılabilir:

- Uygulamamızı akıllı cihazınızdaki uygulama mağazasından indirmek için dahili kamera uygulamasıyla QR kodunu tarayın ve gerekli adımları izleyin.
- İşlemi kolaylaştırmak için akıllı cihazınızı, cihazla eşleştirme. Uygulamamızdaki dahili QR kodu tarayıcı ile QR kodu tarayın.

9.2 App kurulumu ve yapılandırması



App makinenizi mobil cihaz üzerinden kontrol etmenizi sağlar. Cihaza mükemmel şekilde uyarlanmış çok sayıda program, kullanışlı özellikler ve ürün bilgileri içerir. Uygulama sayesinde cihaz kontrol panelinden halihazırda mevcut olan programları seçebilirsiniz, ayrıca uygulamaya özel ek programların kilidini açabilirsiniz. Ek programlar zaman içinde uygulamanın yeni sürümleriyle birlikte değişebilir. Tamamıyla mobil cihazınızdan kişiselleştirilmiş çamaşır bakımı.

Cihaz ile uygulama arasında bağlantı kurarken mobil cihazınızla makinenin yakınında durun.

Mobil cihazınızın kablosuz ağa bağlı olduğundan emin olun.

1. Akıllı cihazınızla App Store'a gidin veya QR kodunu tarayın ("*Bilgi etiketindeki QR kodu*" paragrafına bakın).
2. Uygulamamızı indirin ve yükleyin.
3. Cihazın Wi-Fi bağlantısını yaptığınızdan emin olun. Aksi durumda "Cihazın kablosuz bağlantısının yapılandırılması" bölümünü okuyun.
4. Uygulamayı başlatın. Ülkeyi ve dili seçtikten sonra e-postanızı ve parolanızı kullanıp giriş yapın. Hesabınız yoksa App bölümünde yer alan talimatları takip ederek yeni bir hesap oluşturun.
5. Cihazı kaydedip yapılandırmak için Uygulamadaki talimatları takip edin.

9.3 Çamaşır makinesi kablosuz bağlantısının yapılandırılması

1. Makineyi çalıştırmak için birkaç saniye süreyle Açma/Kapama tuşuna basın.

Kablosuz yapılandırmaya devam etmeden önce yaklaşık 10 saniye bekleyin.

2. Program düğmesini çevirerek bir program seçin.
3. Bir 'klik' sesi duyulana kadar ve tuşlarını birkaç saniye aynı anda basılı tutun. Düğmeleri bırakın. Gösterge ekranında 5 saniye boyunca görünür ve göstergesi yanıp sönmeye başlar. Kablosuz bağlantı modülü devreye girer.



Make sure that your App is ready for connection.

4. Bir kaç saniye sonra gösterge ekranında (Erişim Noktası) görünür.



Erişim noktası yaklaşık 5 dakika açık olacaktır.



Cihaz aktif olduğu sürece, Wi-Fi devre dışı bırakılana veya kimlik bilgilerini sıfırlayana kadar kayıtlı kimlik bilgileriyle bağlantı kurmaya çalışır.

5. Akıllı cihazınızdaki uygulamayı yapılandırın ve cihazınızı Wi-Fi ağınıza bağlamak için talimatları takip edin.
6. Bağlantı yapılandırılırsa, program bilgi ekranı geldiğinde ekranda gösterge görünür.

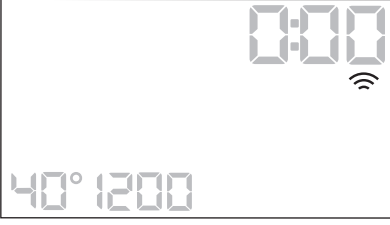

Cihazı her açtığınızda, cihazın ağa otomatik olarak bağlanması birkaç saniye sürer. göstergesinin yanıp sönmesi durduğunda bağlantı hazırdır.

Kablosuz bağlantıyı kapatmak için bağlantı yapılandırıldıktan sonra ilk sesli sinyal duyulana kadar ve tuşlarını aynı anda birkaç saniye basılı tutun. Düğmeleri bırakın. **OFF** simgesi bir kaç saniye süreyle gösterge ekranında görünür.



If you switch the appliance off and on again, the wireless connection is automatically off.

Kablosuz bağlantı bilgilerini kaldırmak için, ikinci sesli sinyal duyulana kadar ve düğmelerini aynı anda birkaç saniye basılı tutun: Gösterge ekranında görünür.

9.4 Uzaktan Başlatma

Uzaktan Başlatma modu bir programı uzaktan başlatmanızı sağlar.



Uzaktan Kontrol, programı başlatmak için Başlat/Beklet düğmesine bastığınızda otomatik olarak etkinleşir ancak programı uzaktan başlatmak da mümkündür.

Uygulama yüklendiğinde ve kablosuz bağlantı erişimi sağlandığında Uzaktan Kontrolü etkinleştirebilirsiniz:

1. Uzaktan başlat düğmesine basıldığında **APP** birkaç saniye boyunca ekranda belirir.

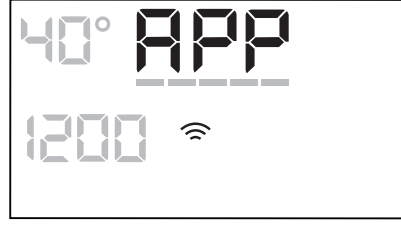

2. **APP** göstergesinin yanıp sönmesi durmadan önce Uzaktan Başlat özelliğini etkinleştirmek için Başlat/Beklet düğmesine dokununuz.

Program özeti ekranında ve göstergeleri görünür ve kapak kilitlenir. Artık programı uzaktan başlatabilirsiniz.



APP göstergesi yanıp sönmeyi bıraktıktan sonra Başlat/Beklet düğmesine dokunulduğunda, Uzaktan Başlat etkin değildir, ancak ayarlanan program başlar.

Uzaktan Başlatma seçeneğini kaldırmak için Uzaktan başlat düğmesine basın ve Başlat/Beklet düğmesine basarak işlemi onaylayın.



Program düğmesindeki sıfırlama pozisyonu , Uzaktan Başlatma fonksiyonunu devre dışı bırakır.

9.5 Havadan güncelleme

Uygulama, cihazınız için bir güncelleme önerebilir.

Güncelleme sadece uygulamaya üzerinden kabul edilir.

Bir program çalışıyorsa, Uygulama güncellenen programın sonunda başlayacağını bildirir.

Güncelleme sırasında, cihaz ekranda gösterir.

Güncelleme sırasında cihazı kapatmayın veya fişini çekmeyin.

Güncelleme sonunda, başarılı güncelleme hakkında herhangi bir bildirimde bulunmadan cihaz tekrar kullanılabilir.

Bir hata oluşursa, cihaz, ekranda  gösterir: Normal kullanıma geri dönmek için

herhangi bir düğmeye basın veya düğmeyi çevirin.

10. GÜNLÜK KULLANIM

UYARI!

Güvenlik bölümlerine bakın.

10.1 Cihazın etkinleştirilmesi

1. Fişi prize takın.
2. Musluğu açın.
3. Makineyi çalıştırmak için birkaç saniye süreyle Açma/Kapama tuşuna basın. Kısa bir ton sesi duyulur.

10.2 Çamaşırların doldurulması

1. Cihaz kapağını açın.
2. Cepleri boşaltın ve çamaşırları cihaza koymadan önce açın.
3. Çamaşırları tambura teker parçalar halinde gevşek olarak yerleştirin. Tambura çok fazla çamaşır doldurmayın.
4. Kapının tam kapandığından emin olun.

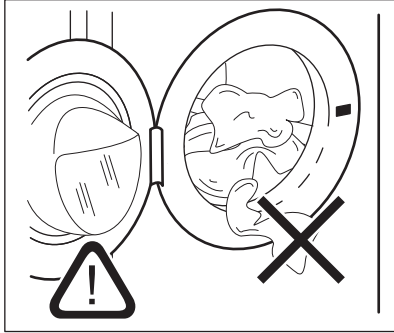

DİKKAT!

- Su sızıntısını ve kıyafetlere zarar gelmesini önlemek için kapı ve körük lastiği arasına çamaşır sıkışmadığından emin olun.
- Çok yağlanmış, yağlı lekeler veya parfümlerin kullanımı, çamaşır makinesinin kauçuk parçalarına zarar verebilir.

10.3 Bir programın ayarlanması



Otomatik deterjan veya kumaş yumuşatıcı dozajını değiştirmek istiyorsanız, herhangi bir program ayarına devam etmeden önce AutoDose yapılandırma modunu girin. Yapılandırma modu geçici ayarları iptal edebilir. "AutoDose Teknolojisi (Otomatik dozlama)" bölümünde "AutoDose yapılandırma modu" paragrafına bakınız.

1. Program düğmesini istenilen yıkama programını seçmek için çevirin.

Başlat/Beklet  düğmesinin göstergesi yanıp söner.

Ekranda program süresi gösterilir.

2. Sıcaklığı ve/veya sıkma hızını değiştirmek için ilgili düğmelere dokununuz.
3. İstenirse, ilgili düğmelere dokunarak bir veya daha fazla seçenek ayarlanabilir. İlgili göstergeler, ekranda yanar ve yapılan değişikliğe göre bilgi verir.



Seçimin **mümkün olmadığı** durumlarda sesli bir ikaz duyulur ve ekranda --- gösterilir.

10.4 Günlük kullanım hakkında ek bilgiler

SensiCare System yük algılama

SensiCare System teknolojisi, mümkün olan en kısa zamanda mükemmel yıkama sonuçları elde etmek için doldurulan çamaşıra göre program süresini otomatik olarak belirler. Makine ilk 30 saniye içinde çamaşırların ağırlığını tespit eder. Programlarda Time Manager mevcut olduğunda, bu aşamada ekranda basit bir

animasyon oynatılır. Tambur yükü algılama ritmiyle döner. Yük tespiti aşaması bittiğinde, **maksimum sınırı aşan ağırlık tespit edilirse, MAX** göstergesi ekranda yanıp söner. Çamaşır makinesini duraklatabilir ve fazla doldurduğunuz çamaşırı çıkarabilirsiniz. Aksi takdirde, yıkama programı fazla yüke rağmen yine de başlar. Program başladıktan 20 dakika sonra çamaşırpların su emme kapasitesine göre cinsi de algılanır ve buna bağlı olarak süre tekrar güncellenebilir. SensiCare System, kısa süreli programlarda kullanılamaz.

Bir programın başlatılması

Programı başlatmak için Başlat/Beklet  düğmesine dokununuz. İlgili gösterge, yanıp sönmeyi durdurur ve sürekli yanar. Program başlar, kapı kilitlenir. Ekranda Program başlıyor, kapak kilitlendi göstergesi gösterilir.

Gösterge ekranında  göstergesi gösterilir.

Bir programı gecikmeli başlatma ile başlatmak

1. Ekranda istenilen gecikme süresi belirene kadar Başlangıç Erteleme tuşuna üst üste dokununuz.

2. Başlat/Beklet  tuşuna dokununuz. Cihaz kapıyı kilitler ve başlangıç erteleme için geri sayımı başlatır. Geri sayım tamamlandığında program otomatik olarak çalışmaya başlar.

Bir programı kesintiye uğratma ve seçeneği değiştirme.

1. Program devam ederken, sadece bazı seçenekleri değiştirebilirsiniz. Başlat/Beklet  tuşuna dokununuz.



2. Seçenekleri değiştirin. Ekranda verilen bilgi buna göre değişir

3. Başlat/Beklet  öğesine tekrar dokununuz. Yıkama programı devam eder.

Çalışan bir programı iptal etme



- Programı iptal etmek ve makineyi devre dışı bırakmak için Açma/Kapama düğmesine basın. Cihazı etkinleştirmek için tekrar basın.
- “Seçim düğmesini ‘reset’ konumuna çevirerek • cihazınızı çalıştırın. 2 saniye bekleyin. Şimdi yeni bir yıkama programı ayarlayabilirsiniz.

Program sonu

- Cihaz otomatik olarak durur. Ekranda  görünür. Sesli ikazlar verilir (etkin ise).
- Başlat/Beklet  tuşunun göstergesi söner. Kapak kilitli  göstergesi söner ve kapak kilidi açılır.
- Cihazı devre dışı bırakmak için birkaç saniye süreyle tuşuna Açma/Kapama basın. Küf ve kötü kokuları önlemek için kapıyı ve deterjan haznesini hafifçe aralık bırakın.

Program sonunda suyun dışarı tahliye edilmesi

Son durulama suyunu boşaltmayan bir program veya seçenek seçtiyseniz, suyu boşaltmayı unutmamalısınız:

- Gerekirse, makine tarafından önerilen sıklıkta hızını düşürmek için Sıkma düğmesine dokununuz.
- Başlat/Beklet  düğmesine basın
- Program tamamlandığında ve kapak kilitli göstergesi  söndüğünde, kapağı açabilirsiniz.
- Cihazı devre dışı bırakmak için Açma/Kapama.

Bekleme fonksiyonu

Bekleme fonksiyonu, enerji tüketimini azaltmak için şu durumlarda makineyi otomatik olarak devre dışı bırakır.

11. BAKIM VE TEMİZLİK

UYARI!

Güvenlik bölümlerine bakın.

11.1 Periyodik temizleme takvimi

Periyodik temizleme cihazınızın ömrünü uzatmaya yardımcı olur.

Her programdan sonra, hava sirkülasyonunu sağlamak ve cihazın içindeki nemi kurutmak

için kapıyı ve deterjan çekmesini hafif aralık bırakın: Bu önlem küf ve kokuları önleyecektir.

Cihaz uzun süre kullanılmayacaktır: su musluğunu kapatın ve cihazın fişini çekin.

Periyodik temizlik takvim göstergesi:

Kireç Çözme	Yılda iki kez
Bakım yıkaması	Ayda bir kez
Kapı körük lastiğini temizleme	İki ayda bir
Kazan temizleme	İki ayda bir
Deterjan çekmesini ve AutoDose tanklarını temizleme	Yılda iki kez
Tahliye pompası filtresini temizleme	Yılda iki kez
Giriş hortumu ve valf filtresini temizleme	Yılda iki kez

Aşağıdaki paragraflarda her bir parçayı nasıl temizleyeceğinizi açıklanmaktadır.

11.2 Yabancı nesnelere çıkartılması



Programı çalıştırmadan önce ceplerin boş olduğundan ve tüm gevşek elemanların bağlandığından emin olun.

Körük lastiği kıvrımında, filtrelerde ve tamburda fark ettiğiniz yabancı cisimleri (metal klips, düğmeler, madeni paralar vb.) çıkarın. "Çift kenar ağızlı kapak contası", "Tamburun temizlenmesi", "Tahliye pompasının temizlenmesi" ve "Giriş hortumunun ve valf filtresinin temizlenmesi" paragraflarına bkz. Perdeleri yıkarken dikkatli olun. Kancalarını çıkarın ya da perdeleri bir yıkama torbasına veya yastık kılıfının içine koyun. Gerekirse, lütfen Yetkili Servis Merkezi ile irtibata geçin.

11.3 Dış tarafını temizleme

Cihazı sadece hafif sabun ve ılık su ile temizleyin. Tüm yüzeyi kurulayın. Bulaşık süngeri veya herhangi bir kazıyıcı materyal kullanmayın.

⚠ DİKKAT!

Alkol, solvent ya da kimyasal ürünler kullanmayın.

⚠ DİKKAT!

Metal yüzeyleri klor bazlı deterjan ile temizlemeyin.

11.4 Kireç Çözme



Bulduğunuz bölgede su sertliği yüksek veya orta seviyedeyseniz çamaşır makineleri için bir kireç çözücü ürün kullanmanızı tavsiye ederiz.

Kireç kalıntısı olup olmadığını kontrol etmek için tamburu ve körük lastiği kıvrımlarının içini düzenli olarak kontrol edin.

Normal deterjanlarda su yumuşatıcı katkı maddeleri bulunmaktadır, ancak bu katkılar yetersiz kalabilir. Düzenli olarak makinenizi boş olarak uygun kireç çözücü maddelerle temizlemenizi öneririz.



Temizleyici ürünün ambalajında yazan talimatlara mutlaka uyun.

11.5 Bakım yıkaması

Düşük sıcaklık programlarının sık ve uzun kullanımı deterjan birikimine, tüy kalıntısına, tambur ve tüpün içinde bakteri oluşumuna neden olabilir. Bu, genellikle kötü kokulara ve küfe neden olur. Bu kalıntıları gidermek ve cihazınızın iç parçalarını temizlemek için düzenli olarak koruyucu yıkamayı çalıştırın (ayda en az 1 kere).



"Tambur temizleme" bölümüne bakın.

11.6 Çift kenar ağızlı körük lastiği

Bu cihaz, gıysilerden dökülen hafif tüylü liflerin su ile tahliye edilmesini sağlayan **kendi kendini temizleyen bir tahliye sistemi** ile tasarlanmıştır. Körük lastiğini düzenli olarak kontrol edin ve gerekirse aşağıdaki şemada açıklandığı gibi temizleyin. Bozuk paralar,

düğmeler ve diğer küçük eşyalar, program bittiğinde lastik kıvrımından geri alınabilir.

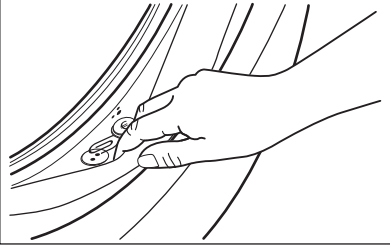

Eğer gerekirse, conta yüzeyini çizmeden amonyak krem temizleyici kullanarak temizleyin.



Ürünün ambalajında yazan talimatlara daima uyun.

Körük lastiğinin arasına sıkışan herhangi bir nesne olup olmadığını kontrol edin ve varsa alın.

Kapıyı kapatırken körük lastiği ve kapı camı arasında çamaşırın sıkışmadığına emin olun.

Program sona erdikten sonra körük lastiği kıvrımlarının arasında kalan kiri veya suyu silmek için nemli bir bez kullanın.

11.7 Tambur temizleme

İstenmeyen birikintilerin oluşmasını önlemek için tamburu düzenli olarak kontrol edin.

Yıkama veya musluk suyu içerisindeki demir içeren yabancı maddelerin paslanmasından dolayı tambur içerisinde pas birikintileri oluşabilir

Tamburu, paslanmaz çelik için özel bir ürünle temizleyin.



Temizleyici ürünün ambalajında yazan talimatlara mutlaka uyun.

Tamburu asitli kireç çözücü ürünler, klor içeren aşındırıcı maddeler veya demir ya da çelik yünü ile temizlemeyin.

Mükemmel bir temizlik için:

1. Tüm çamaşırları tamburdan çıkarın.
2. Deterjan ve yumuşatıcı için AutoDose fonksiyonunu devre dışı bırakın.

3. Pamuklu programını en yüksek sıcaklık ile başlatın. Cihazınız Wi-Fi'ye bağlanabiliyorsa, özel program Kazan Temizleme, uygulama üzerinden indirilebilir.
4. Kalan her türlü atığı temizlemek için boş tambura manuel olarak az bir miktar toz deterjan veya makine temizleyici bir ürün ekleyin.



Zaman zaman, işlem sonunda ekranda  simgesi çıkabilir: bu, "tambur temizleme" işlemine yönelik bir öneridir. Tambur temizleme işlemi tamamlandıktan sonra, simge kaybolur.

11.8 Deterjan çekmecesinin ve AutoDose tanklarının temizlenmesi



DİKKAT!

Deterjanın marka, konsantrasyon ve kıvamını değiştirirseniz, deterjan çekmecesinin temizlenmesi önerilir.



Temizleme işlemi öncesi tüm bölmelerin boş olduğundan emin olun.

Sertleşmiş deterjan, pıhtılaşmış yumuşatıcı, deterjan gözünde küf oluşumu ve/veya AutoDose haznelerinde pıhtılaşmış sıvı katkı maddeleri kalıntılarını önlemek için **her iki ayda bir aşağıdaki şemalarda açıklanan şekilde temizleme işlemini gerçekleştirin:**

1. Deterjan çekmecesini açın. Resimde gösterildiği gibi düğmeye basın ve deterjan gözünü çekin.

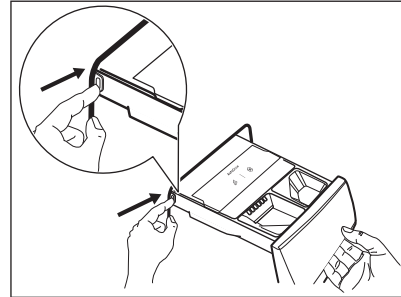

2. Yumuşatıcı ek parçasını ve takılıysa sıvı deterjan haznesini çıkarın.

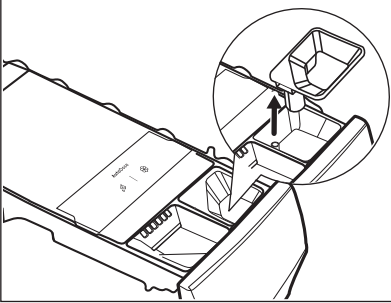
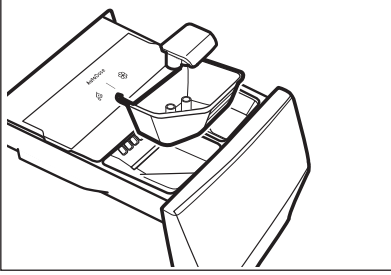

3. Arkadaki düğmeye resimde gösterildiği gibi basın ve çıkarmak için üst kapağı yukarı kaldırın.

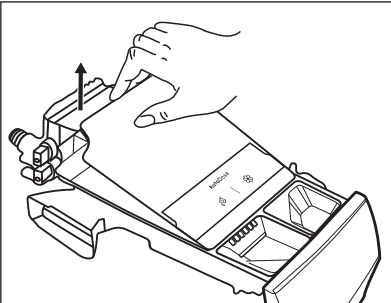
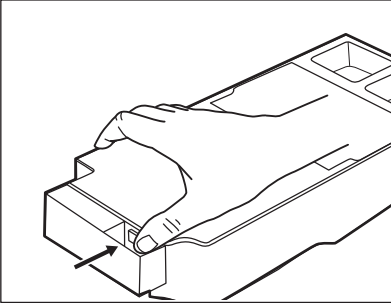

4. Manuel bölmedeki deterjan kalıntılarını gidermek veya tanklara yanlış doldurduğunuz deterjanı düzeltmek isterseniz, temizlik öncesi çekmeceyi bir hazneye veya uygun kaplara boşaltarak sıvıyı toplayın.

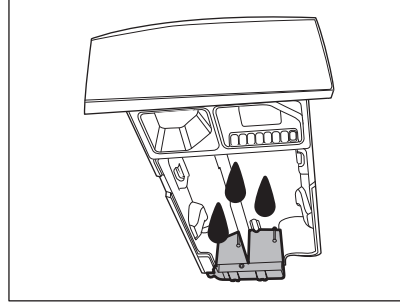

5. Çekmeceyi ve tüm ek parçalarını musluk suyu altında yıkayın veya nemli bir bezle temizleyin.

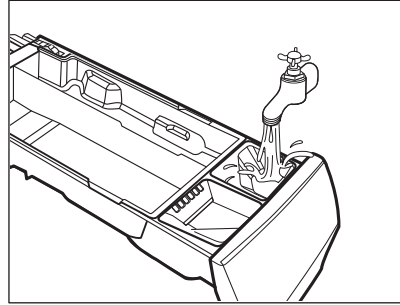

⚠ DİKKAT!

Sert fırça, ovma teli veya sert sünger kullanmayın. Çekmeceyi bulaşık makinesinde yıkamayın.

6. Çekmeceyi aşağı bakacak şekilde çevirin ve alt kapağı resimde gösterildiği gibi açın.

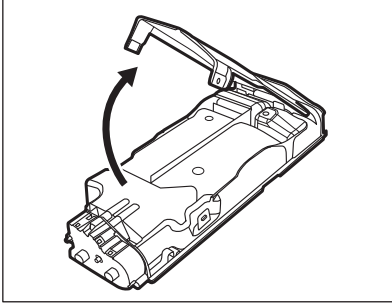

7. Kaptan tüm deterjan kalıntılarının temizlendiğinden emin olun. Sadece yumuşak ve nemli bez kullanın.
8. Alt kapağı, resimde gösterildiği gibi çekmece kancaları üzerindeki deliklerini hizalayarak yerine takın. "Klik" sesi gelene kadar kapatın.

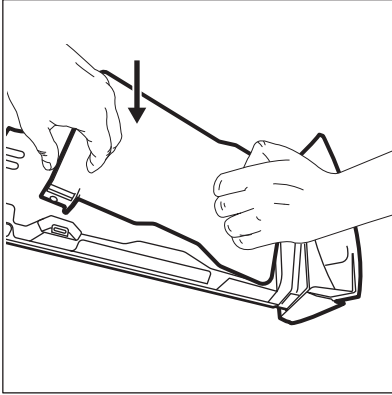

⚠ DİKKAT!

Resimde gösterildiği gibi alt kapağa basın. Düzgün bir şekilde kapandığından emin olun.

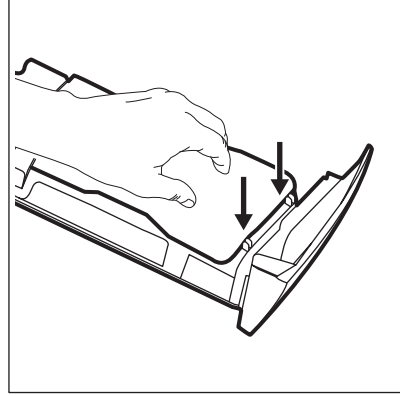

⚠ UYARI!

Deterjan çekmecesinin arkasında bulunan pompalar ya da sensörleri keskin veya metal fırçalarla ya da aletlerle temizlemeyin. Gerekirse, yalnızca yumuşak nemli bir bez kullanın.

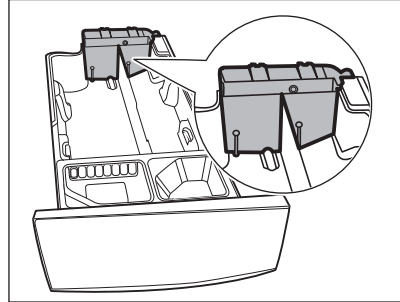

⚠ UYARI!

Tankların arka kısmında artıklar kalmışsa, deterjan çekmecesini ılık suya daldırarak bekletin. Temizlemek için araç gereç kullanmayın. Islatmadan önce, kırmızı düğmeye basarak kolu çıkarın ve resimde gösterildiği gibi tutamağı kaydırın.

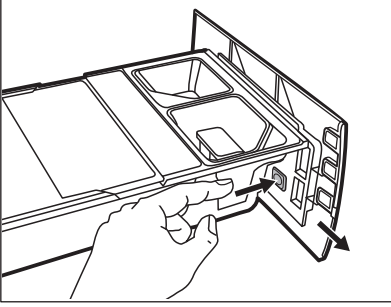

9. Çekmecenin üst ve alt kısmındaki tüm deterjan kalıntılarının çıktığından emin olun. Çekmeceyi temizlemek için küçük bir fırça kullanın.

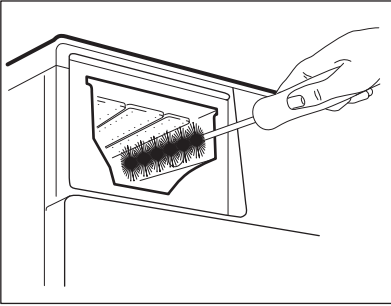

10. Çekmeceyi aşağıdaki şekilde yerine takın:
- Çıkardığınız tutamağı yerine takın.
 - Alt kapağı yerleştirin ve "klik" sesi gelene kadar basın.
 - Üst kapağı hazneler bölümüne yerleştirin ve "klik" sesi gelene kadar basın.
 - Manuel bölmeye bileşenleri takın.
11. Deterjan çekmecesini kılavuz raylarına yerleştirin ve "klik" sesi gelene kadar yavaşça kapatın. Tambura çamaşır koymadan durulama programını çalıştırın.

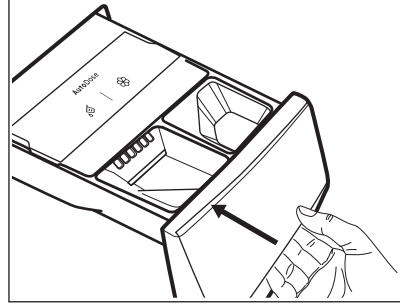

AutoDose sistemini tekrar kullanmak için tankları deterjan ve yumuşatıcı ile doldurun.

11.9 Su boşaltma pompası filtresinin temizlenmesi

Tahliye pompası filtresini düzenli olarak kontrol edin ve temiz olduğundan emin olun.

Aşağıdaki durumlarda su boşaltma pompasının filtresini temizleyin:

- Cihaz suyu tahliye etmiyor.
- Tambur dönmüyorsa.
- Cihaz, tahliye pompasının engellenmesi durumunda normal olmayan sesler çıkarır.
- Ekranda **EE1** alarm kodu gösterilir

⚠ UYARI!

- Elektrik fişini prizden çekin.
- Cihaz çalışırken filtreyi çıkarmayın.
- Makine içerisindeki su sıcaksa tahliye pompasını temizlemeyin. Su soğuyana kadar bekleyin.
- Dışarı su akışı duruncaya kadar vanayı açıp, kapatarak Adım 3'ü birkaç kez tekrar edin.

Filtreyi çıkarırken dökülen suyu silmek için mutlaka yanınızda bir bez bulundurun.

Pompa filtresini temizlemek için aşağıda gösterildiği gibi devam edin:

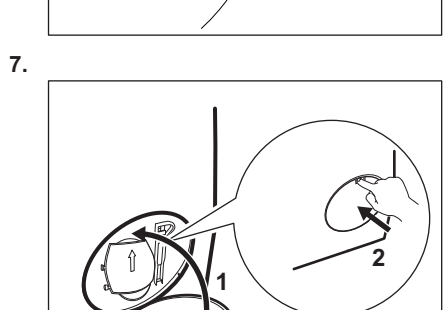
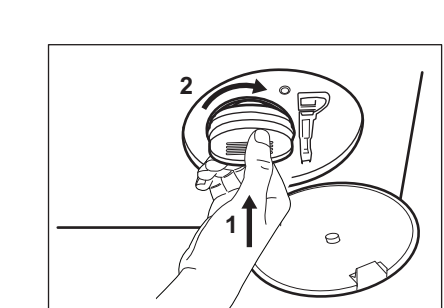
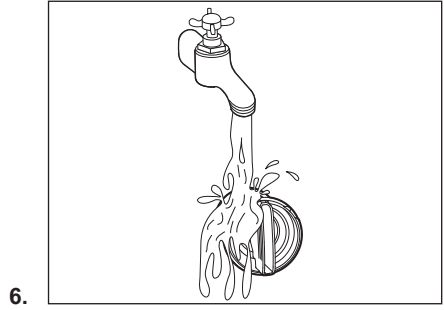
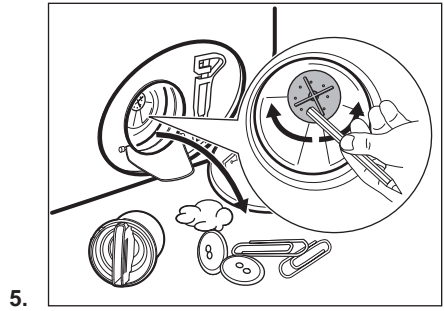
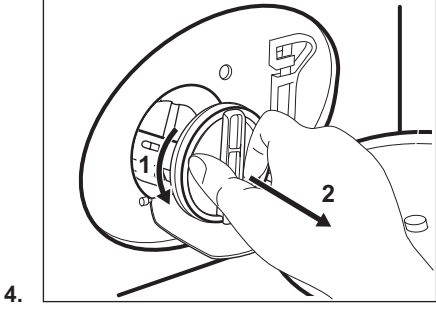
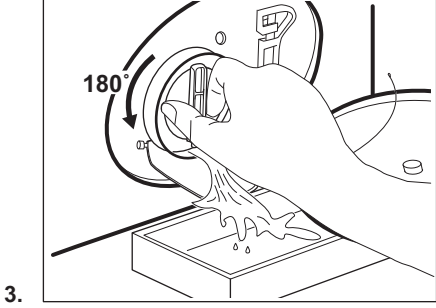
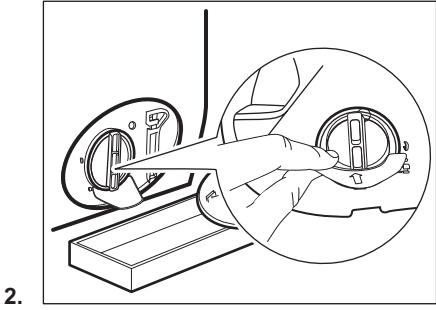
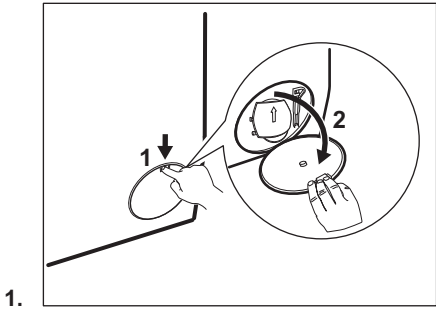

⚠ UYARI!

Pompa çarkının döndüğünden emin olun. Aksine bir durumun olması halinde, Yetkili Servis Merkezi ile iletişime geçin. Sızıntıların önüne geçmek için filtreyi doğru şekilde sıktığınızdan emin olun.

Acil su tahliyesi için pompa sistemini boşalttığınızda, tahliye sistemini su doldurarak tekrar etkinleştirmeniz gerekir:

11.10 Su giriş hortumu ve ventil filtresinin temizlenmesi.

i

Zamanla biriken kalıntıları temizlemek için giriş hortumu ve ventil filtrelerinin yılda iki kez temizlenmesi önerilir. Filtreleri temizlemek için aşağıdaki semalarda açıklandığı şekilde ilerleyin:

1.

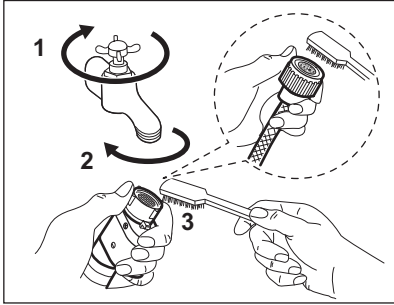

2.

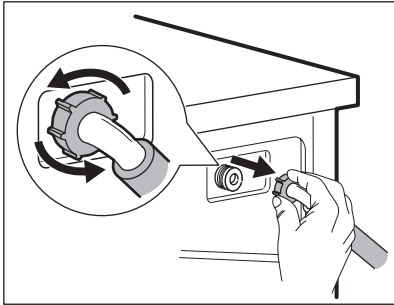

1. Deterjan gözünün ana yıkama bölmesine 2 litre su koyun.
2. Su boşaltma programını seçerek suyun fazlasının atılmasını ve sistemin etkinleştirilmesini sağlayın.

3.

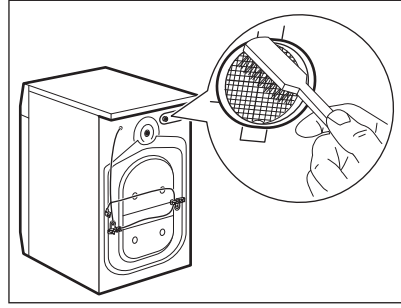

4.

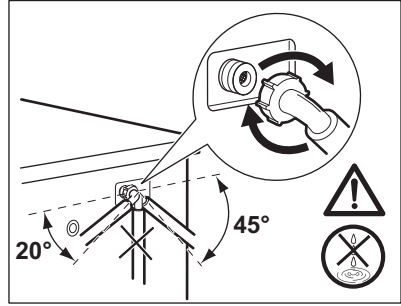

11.11 Acil durum tahliyesi

Cihaz suyu boşaltamazsa, "Tahliye pompasını temizleme" paragrafında belirtilen prosedürü gerçekleştirin. Gerekirse pompayı temizleyin.

Acil boşaltma prosedürüyle su tahliyesi yaptığınızda, tahliye sistemini tekrar etkinleştirmeniz gerekir:

1. Deterjan gözünün ana yıkama bölmesine 2 litre su koyun.

2. Suyu tahliye etmek için programı başlatın.

11.12 Donmaya karşı önlemler

Cihaz sıcaklığın 0°C'nin altına düşebileceği bir alana kurulmuşsa, kalan suyu giriş hortumundan ve tahliye pompasından boşaltın.

1. Elektrik fişini prizden çekiniz.
2. Su musluğunu kapatın.
3. Giriş hortumunun iki ucunu bir kap içerisine koyun ve suyun hortumdan dışarı akmasına izin verin.

4. Tahliye pompasını boşaltın. Acil boşaltma prosedürüne başvurun.
5. Tahliye pompası boş olduğunda, giriş hortumunu tekrar takın.

UYARI!

Cihazı tekrar kullanmadan önce sıcaklığın 0°C'den fazla olduğundan emin olun.
Üretici düşük sıcaklıklardan kaynaklanan hasarlardan sorumlu değildir.

12. TÜKETİM DEĞERLERİ

12.1 Açıklama



Cihazla birlikte verilen enerji etiketindeki QR kodu, cihazın performansı ile ilgili olarak EU EPREL veri tabanında tutulan bilgiler için bir web bağlantısı sunmaktadır. Enerji etiketini, kullanım kılavuzu ve bu cihazla verilen diğer tüm belgelerle birlikte referans olması açısından saklayın.

Aynı bilgileri ayrıca, <https://eprel.ec.europa.eu> linkini ve cihazın bilgi etiketinde verilen model adını ve ürün numarasını kullanarak EPREL'de bulabilirsiniz.

Değerler ve program süresi, farklı koşullara bağlı olarak (ör. oda sıcaklığı, su sıcaklığı ve basıncı, yük boyutu ve çamaşır türü, besleme voltajı) ve ayrıca bir programın varsayılan ayarını değiştirmeniz halinde değişebilir.

Komisyon Tüzüğü Eu 2019/2023 uyarınca

Eco 40-60 program	kg	kWh	Litre	sa:dk	% 1)	°C	dev/dk ²⁾
Tam yük	10	0.860	69.0	3:50	53.00	34	1351
Yarım yük	5	0.465	55.0	2:55	53.00	27	1351
Çeyrek yük	2,5	0.305	40.0	2:35	54.00	25	1351

1) Sıkma aşamasının sonunda kalan nem. Sıkma hızı ne kadar yüksek olursa, gürlüğü o kadar yüksek ve kalan nem o kadar düşük olur.

2) Maksimum sıkma hızı.

Sık kullanılan programlar



Bu değerler yalnızca bilgi amaçlıdır.

Program	kg	kWh	Litre	sa:dk	% 1)	°C	dev/dk ²⁾
Pamuklu ³⁾ 90 °C	10	2.90	85.0	4:05	52.00	85	1400
Pamuklu 60 °C	10	1.80	80.0	3:40	52.00	55	1400
Pamuklu ⁴⁾ 20 °C	10	0.40	80.0	3:15	52.00	20	1400
Sentetik 40 °C	4	0.85	75.0	2:30	35.00	40	1200
Hassas ⁵⁾ 30 °C	2	0.35	60.0	1:25	35.00	30	1200
Yünlü 90 °C	1,5	0.30	70.0	1:05	30.00	30	1200

- 1) Sıkma aşamasının sonunda kalan nem. Sıkma hızı ne kadar yüksek olursa, gürültü o kadar yüksek ve kalan nem o kadar düşük olur.
- 2) Sıkma hızına ilişkin referans gösterge.
- 3) Aşırı kirli tekstil ürünlerini yıkamak için uygundur.
- 4) Hafif kirli pamuklu, sentetik ve karışık kumaşları yıkamak için uygundur.
- 5) Az kirli çamaşırlar için hafif yıkama döngüsü olarak da çalışır.

Farklı modlarda güç tüketimi

Kapalı (W)	Bekleme (W)	Gecikmeli baş- latma (W)	Ağ tabanlı bekletme (W)
0,50	0,50	4,00	2,00 ¹⁾

Kapalı/Bekleme moduna süre maksimum 15 dakikadır.

- 1) Wi-Fi bağlı fonksiyonun enerji tüketimi yılda yaklaşık 17,5 kWh'tir. Bu fonksiyonun bağlantısını kesmek için, lütfen 'Wi-fi - Bağlantı kurulumu' bölümüne bakın.

13. HIZLI KILAVUZ

13.1 Günlük kullanım

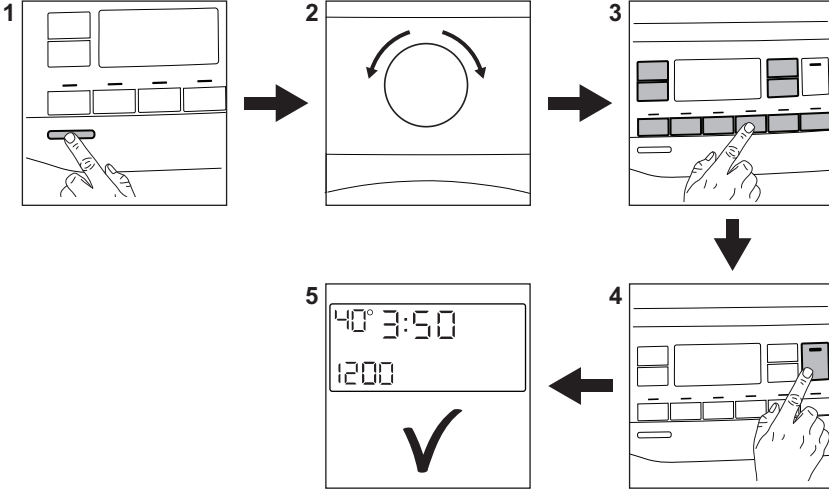

Fişi prize takın.

Su musluğunu açın.

Çamaşırları yerleştirin.

Otomatik dozaj haznelerini kullanırken, deterjan ve yumuşatıcı otomatik olarak yüklenir. Haznelerin boş olmadığından emin olun.

Manuel bölmeleri kullanırken, deterjan ve diğer maddeleri uygun bölmeye dökün.



Manuel bölmede sıvı deterjan kullanırken, sıvı deterjan kabını yerleştirin.

1. Cihazı açmak için **Açma/Kapama** düğmesine basın.
2. Program düğmesini, istenilen yıkama programını seçmek için çevirin.
3. İlgili tuşları kullanarak istediğiniz seçenekleri seçin.
4. Programı başlatmak için **Başlat/Beklet**  düğmesine basın.
5. Makine çalışmaya başlar. Programın sonunda çamaşırları çıkarın.

Cihazı kapatmak için **Açma/Kapama** düğmesine basın.

13.2 Bakım ve temizlik

Periyodik temizleme programı, çamaşır makinenizin ömrünü uzatmaya yardımcı olur.

Her programdan sonra, hava sirkülasyonunu sağlamak ve cihazın içindeki nemi kurutmak için kapıyı ve deterjan çekmecesini hafif aralık bırakın: Bu önlem küf ve kokuları önleyecektir.

Cihaz uzun süre kullanılmayacaksa: su musluğunu kapatın ve cihazın fişini çekin.

Kireç Çözme	Yılda iki kez
Bakım yıkaması	Ayda bir kez
Kapı körük lastiğini temizleme	İki ayda bir
Kazan temizleme	İki ayda bir

Deterjan çekmesini ve AutoDose tanklarını temizleme	Yılda iki kez
Tahliye pompası filtresini temizleme	Yılda iki kez
Giriş hortumu ve valf filtresini temizleme	Yılda iki kez

Deterjan çekmecesini civarındakiler başta olmak üzere, plastik parçaları temiz tutun, ürün kalıntıları temizleyin.

Aşağıdaki paragraflarda bazı parçaları nasıl temizleyeceğinizi açıklanmaktadır.

Çift kenar ağızlı körük lastiği

Bu cihaz, giysilerden dökülen hafif tüylü liflerin su ile tahliye edilmesini sağlayan **kendi kendini temizleyen bir tahliye sistemi** ile tasarlanmıştır. Körük lastiğini düzenli olarak kontrol edin ve gerekirse aşağıdaki şemada açıklandığı gibi temizleyin. Bozuk paralar, düğmeler ve diğer küçük eşyalar, program bittiğinde lastik kıvrımından geri alınabilir.

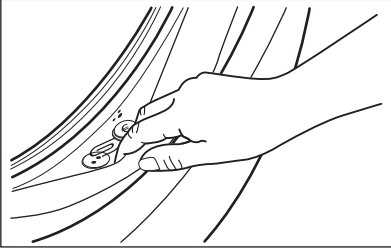

Eğer gerekirse, lastiğin yüzeyini çizmeden amonyak krem temizleyici kullanarak temizleyin.



Ürünün ambalajında yazan talimatlara daima uyun.
Körük lastiğinin arasına sıkışan herhangi bir nesne olup olmadığını kontrol edin ve varsa alın.
Kapıyı kapatırken körük lastiği ve kapı camı arasında çamaşırın sıkışmadığına emin olun.
Program sona erdikten sonra körük lastiği kıvrımlarının arasında kalan kiri veya suyu silmek için nemli bir bez kullanın.

Yabancı nesnelerin çıkartılması



Programı çalıştırmadan önce ceplerin boş olduğundan ve tüm gevşek elemanların bağlandığından emin olun.



Körük lastiği kıvrımında, filtrelerde ve tamburda fark ettiğiniz yabancı cisimleri (metal klips, düğmeler, madeni paralar vb.) çıkarın. Gerekirse, lütfen Yetkili Servis Merkezi ile irtibata geçin.

Su boşaltma pompası filtresinin temizlenmesi

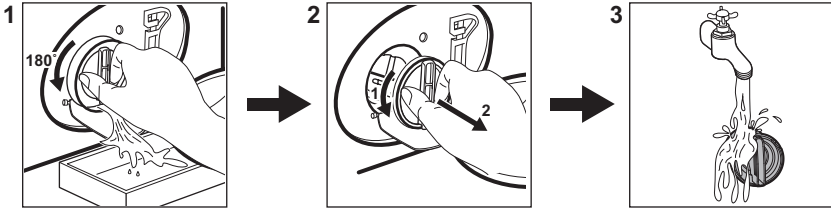
Filtreyi düzenli olarak ve özellikle ekranda alarm kodu **E20** görünürse temizleyin.



13.3 Programlar

Program	Çamaşır Yüğü	Ürün açıklaması
Pamuklu	10 kg	Beyaz ve renkli pamuklu kumaşlar programı. Normal ve ağır kirli çamaşır için idealdir.
Sentetik	4 kg	Sentetik çamaşır veya karışık kumaş çamaşır.
Hassas	2 kg	Akrilik, viskoz, polyester gibi narin kumaşlar.
Yünlü 	1,5 kg	Makinede yıkanabilen yünlüler, elde yıkanabilen yünlüler ve hassas kumaşlar.
Hızlı 20 dk.	3 kg	Hafif kirli veya sadece bir kez giyilmiş pamuklu ve sentetik çamaşır.
Durulama	10 kg	Yünlüler ve çok hassas kumaşlar hariç tüm kumaşlar. Durulama ve sıkma programı.
Sıkma/Boşaltma	10 kg	Tüm kumaşlar, yünlüler ve çok hassas kumaşlar hariç. Sıkma ve su boşaltma programı.
Kot	4 kg	Kot kıyafetler ve jarse ürünler.
Spor Giyim	4 kg	Spor giysiler.
İpekli	0,5 kg	İpek ve karışık sentetik çamaşır için özel program.
Yorgan	3 kg	Tek kişilik sentetik battaniye, yatak örtüsü ve yorgan.
Outdoor 	2,5 kg ¹⁾ 1 kg ²⁾	Modern açık hava spor giysiler.
Hijyen 	10 kg	Beyaz pamuklu çamaşır. Bu program, bakteri ve virüslerin %99,99'dan fazlasını yok eder ³⁾
Eco 40-60	10 kg ⁴⁾	Beyaz ve renkli pamuklular. Normal kirli çamaşır.

1) Yıkama programı.

2) Yıkama programı ve su geçirmezlik sağlama aşaması.

3) 2021'de Swisstat Testmaterialien AG tarafından gerçekleştirilen kurum dışı bir test ile Staphylococcus aureus, Enterococcus faecium, Candida albicans, Pseudomonas aeruginosa ve MS2 Bakteriyofaj üzerindeki etkileri test edilmiştir (Test Raporu No. 202120117).



4) 2019/2023 sayılı AB Komisyon Tüzüğü uyarınca, 40 °C'de bu program, 40 °C veya 60 °C sıcaklıkta yıkanabilir olduğu belirtilen normal kirli pamuklu çamaşır aynı döngü içinde birlikte temizleyebilir.



Çamaşırlarda ulaşılan sıcaklık, program süresi ve diğer veriler için lütfen 'Tüketim Değerleri' bölümüne bakın. Enerji tüketimi açısından en verimli programlar genellikle daha düşük sıcaklıklarda ve daha uzun süre çalışan programlardır.

Cihazın her program için belirtilen azami kapasiteye yüklenmesi enerji ve su tüketimini azaltmaya yardımcı olur.

Yıkama programları için uygun deterjanlar

Program	Evrensel toz 1)	Evrensel sıvı deterjan	Renkleri için sıvı deterjan	Hassas yün- lüler	Özel
Pamuklu	▲	▲	▲	--	--
Sentetik	▲	▲	▲	--	--
Hassas	--	--	--	▲	▲
Yünlü 	--	--	--	▲	▲
Hızlı 20 dk.	--	▲	▲	--	--
Kot	--	--	▲	▲	▲
Spor Giyim	--	▲	▲	--	▲
İpekli	--	--	--	▲	▲
Yorgan	--	--	--	▲	▲
Outdoor 	--	--	--	▲	▲
Hijyen 	▲	▲	--	--	▲
Eco 40-60	▲	▲	▲	--	--

1) 60 °C'den yüksek sıcaklıkta toz deterjan kullanılması önerilir.

-- = Tavsiye edilmez ▲ = Tavsiye edilir

13.4 Deterjan tipi ve miktarı.

- Sadece özel olarak çamaşır makineleri için üretilmiş deterjanları ve takviye ürünlerini kullanın. Öncelikle, aşağıdaki genel kuralları izleyin:
 - hassas olanlar hariç her türlü kumaş için toz deterjanlar (tabletler ve tek doz deterjanlar da dahil). Beyazlar ve hijyen gerektiren çamaşırlar için ağartıcı içeren toz deterjanları tercih edin,
 - sıvı deterjanlar (ayrıca tek dozluk deterjanlar), tercihen tüm kumaş türleri için düşük sıcaklıkta yıkama programları (maksimum 60 °C) veya sadece yünlüler için özel olanlar.
- Farklı türden deterjanları karıştırmayın.
- Şu durumlarda daha az deterjan kullanın:
 - az miktarda çamaşır yıkıyorsanız,
 - çamaşırlar hafif kirliyse,
 - yıkama sırasında ciddi miktarda köpük oluşuyorsa.

- Deterjan tabletleri veya kapsüllerini kullanırken, bunları deterjan bölmesine değil daima tamburun içine koyun ve üreticinin talimatlarını takip edin.

Yetersiz deterjan şunlara neden olabilir:





- yetersiz yıkama sonuçları,
- beyazlarda grileşme,
- yağlı giysiler,
- cihaz içerisinde küf oluşumu.

Aşırı deterjan şunlara neden olabilir:

- aşırı köpürme,
- daha düşük yıkama etkisi,
- yetersiz durulama,
- daha fazla çevre kirliliği.



13.5 Cihazın kablosuz bağlantısının yapılandırılması

- Makineyi çalıştırmak için birkaç saniye süreyle Açma/Kapama  tuşuna basın. Kablosuz yapılandırmaya devam etmeden önce yaklaşık 10 saniye bekleyin.
- Program düğmesini çevirerek bir program seçin.

3. Bir 'klik' sesi duyulana kadar  ve  tuşlarını birkaç saniye aynı anda basılı tutun. Düğmeleri bırakın. Gösterge ekranında 5 saniye boyunca  görünür ve  göstergesi yanıp sönmeye başlar. Kablosuz bağlantı modülü devreye girer.





Make sure that you APP is ready for connection.

4. Yaklaşık 10 saniye sonra gösterge ekranında  (**Access Point**) görünür. Erişim noktası yaklaşık 5 dakika açık olacaktır.
5. Akıllı cihazınızdaki **Uygulamayı** yapılandırın ve cihazınızı Wi-Fi ağına bağlamak için talimatları takip edin.
6. Bağlantı yapılandırılırsa, program bilgi ekranı geldiğinde ekranda gösterge  görünür.





Cihazı her açtığınızda, cihazın ağa otomatik olarak bağlanması yaklaşık 10 saniye sürer.  göstergesinin yanıp sönmesi durduğunda bağlantı hazırdır.

Kablosuz bağlantı bilgilerini kaldırmak için, ikinci sesli sinyal duyulana kadar  ve

 düğmelerini aynı anda birkaç saniye basılı tutun: Gösterge ekranında  görünür.

Kablosuz bağlantıyı kapatmak için bağlantı yapılandırdıktan sonra ilk sesi

sinyal duyulana kadar  ve  tuşlarını aynı anda birkaç saniye basılı tutun. Düğmeleri bırakın. **OFF** simgesi bir kaç saniye süreyle gösterge ekranında görünür.



If you switch the appliance off and on again, the wireless connection is automatically off.

Wi-Fi - Bağlantı kurulumu

Wi-Fi modül parametreleri

Frekans	Avrupa pazarına uygun aralık: 2,412 - 2,472 GHz
Protokol	IEEE 802.11b/g/n
Maksimum Güç	<20 dBm
Şifreleme	WPA, WPA2, WPA3

14. ALARM KODLARI VE OLASI ARIZALAR

Cihaz çalışmaya başlamıyor veya çalışma esnasında duruyor. Önce sorun için bir çözüm bulmaya çalışın (tablolara başvurun).

UYARI!

Herhangi bir kontrol yapmadan önce, cihazı devre dışı bırakın.

Sorun	Olası çözüm
 E 10 E 11 Cihaz doğru bir şekilde su almıyor.	<ul style="list-style-type: none">Su musluğunun açık olduğundan emin olun.Su giriş basıncının çok düşük olmadığından emin olun. Bu bilgiye ulaşmak için yerel su tedarikçinizi arayın.Su musluğunun tıkalı olmadığından emin olun.Giriş hortumunda bükülme veya hasar olmadığından emin olun.Su giriş hortumunun bağlantısının doğru olduğundan emin olun.Giriş hortumu filtresinin ve vana filtresinin tıkalı olmadığından emin olun.

E20
E21

Cihaz suyu tahliye etmiyor.

- Lavabo borusunun tıkalı olmadığından emin olun.
- Tahliye hortumunda dolanma veya bükülme olmadığından emin olun.
- Tahliye filtresinin tıkalı olmadığından emin olun. Gerekirse, filtreyi temizleyin.
- Tahliye hortumunun bağlantısının doğru olduğundan emin olun.
- Tahliye aşaması olmayan bir program ayarladıysanız, tahliye programını ayarlayın. Tahliye programı program düğmesinde yoksa, Uygulama üzerinden ayarlanabilir.
- Kazanda su bırakacak bir seçenek ayarladıysanız, tahliye programını ayarlayın.

E40
E41

Cihazın kapağı açıkta veya doğru şekilde kapatılmamıştır.

- Kapağın düzgün bir şekilde kapatıldığından emin olun.

E91

Dahili arıza. Cihazın elektronik devreleri arasında bağlantı yoktur.

- Program düzgün tamamlanmadı veya cihaz çok erken durdu. Cihazı kapatıp yeniden açın.
- Alarm kodu görünürse, Yetkili Servis Merkezi ile temasa geçin.

EKO

Şebeke elektriği düzenli değil.

- Şebeke elektriği düzenli olana dek bekleyin.

EH1

Güç kaynağının frekansı aralık dışında.

EH2

Besleme voltajı çok yüksek.

EH3

Besleme voltajı çok düşük.

EFO
EF3

Taşma emniyeti aygıtı çalışıyor.

- Cihazın bağlantısını kesin ve su musluğunu kapatın. Yetkili Servis Merkezi ile irtibata geçin.

Sorun devam ederse Yetkili Servis Merkezi ile iletişime geçin. Servis merkezi için gerekli bilgiler, bilgi etiketinde bulunmaktadır

*Bazı alarm kodları oluşmayabilir. Bildirimde bulunmadan değiştirilebilir.

15. TÜKETİCİNİN SEÇİMLİK HAKLARI

1. Malın ayıplı olduğunun anlaşılması durumunda tüketici;
 - a. Satılanı geri vermeye hazır olduğunu bildirerek sözleşmeden dönme,
 - b. Satılanı alıkoyup ayıp oranında satış bedelinden indirim isteme,
 - c. Aşırı bir masraf gerektirmediği takdirde, bütün masrafları satıcıya ait olmak üzere satılanın ücretsiz onarılmasını isteme,
 - d. İmkân varsa, satılanın ayıpsız bir misli ile değiştirilmesini isteme, seçimli haklarından birini kullanabilir. Satıcı, tüketicinin tercih ettiği bu talebi yerine getirmekle yükümlüdür.
2. Ücretsiz onarım veya malın ayıpsız misli ile değiştirilmesi hakları üretici veya ithalatçıya karşı da kullanılabilir. Bu fıkradaki hakların yerine getirilmesi konusunda satıcı, üretici ve ithalatçı müteselsilen sorumludur. Üretici veya

ithalatçı, malın kendisi tarafından piyasaya sürülmesinden sonra ayıbın doğduğunu ispat ettiği takdirde sorumlu tutulmaz.

3. Ücretsiz onarım veya malın ayıpsız misli ile değiştirilmesinin satıcı için orantısız güçlükleri beraberinde getirecek olması hâlinde tüketici, sözleşmeden dönme veya ayıp oranında bedelden indirim haklarından birini kullanabilir. Orantısızlığın tayininde malın ayıpsız değeri, ayıbın önemi ve diğer seçimlik haklara başvurmanın tüketici açısından sorun teşkil edip etmeyeceği gibi hususlar dikkate alınır.
4. Ücretsiz onarım veya malın ayıpsız misli ile değiştirilmesi haklarından birinin seçilmesi durumunda bu talebin satıcıya, üreticiye veya ithalatçıya yöneltilmesinden itibaren azami otuz iş günü, konut ve tatil amaçlı taşınmazlarda ise altmış iş günü içinde yerine getirilmesi zorunludur. Ancak, bu Kanunun 58 inci maddesi uyarınca çıkarılan yönetmelik eki listede yer alan mallara ilişkin, tüketicinin ücretsiz onarım talebi, yönetmelikte belirlenen azami tamir süresi içinde yerine getirilir. Aksi hâlde tüketici diğer seçimlik haklarını kullanmakta serbesttir.
5. Tüketicinin sözleşmeden dönme veya ayıp oranında bedelden indirim hakkını seçtiği durumlarda, ödemiş olduğu bedelin tümü veya bedelden yapılan indirim tutarı derhâl tüketiciye iade edilir.
6. Seçimlik hakların kullanılması nedeniyle ortaya çıkan tüm masraflar, tüketicinin seçtiği hakkı yerine getiren tarafça karşılanır. Tüketici bu seçimlik haklarından biri ile birlikte 11/1/2011 tarihli ve 6098 sayılı Türk Borçlar Kanunu hükümleri uyarınca tazminat da talep edebilir.

Tüketici, garantiden doğan haklarının kullanılması ile ilgili olarak çıkabilecek uyuşmazlıklarda yerleşim yerinin bulunduğu veya tüketici işleminin yapıldığı yerdeki Tüketici Hakem Heyetine veya Tüketici Mahkemesine başvurabilir.

Üretici / İhracatçı :

ELECTROLUX APPLIANCES AB
BUSINESS SECTOR EMA-EMEA (SEE)
ST GÖRANSGATAN 143
SE-105 45 STOCKHOLM
SWEDEN

TEL: +46 (8) 738 60 00

FAX: +46 (8) 738 63 35

www.electrolux.com

İthalatçı: Electrolux Day. Tük. Mam. San. Tic. A.Ş.

Adres: İnci Çıkmazı No:3 İnci Ofis Zemin Kat

Daire:6 Altunizade 34662

Üsküdar, İstanbul-Türkiye

Müşteri Hizmetleri : 0 850 2503589

musteri_hizmetleri@electrolux.com

WEB: www.electrolux.com.tr

Kullanım Ömrü Bilgisi :

Kullanım ömrü küçük ev aletlerinde 7 yıl, diğer beyaz eşya ürünlerinde ise 10 yıldır. Kullanım ömrü, üretici ve/veya ithalatçı firmanın cihazınızla ilgili yedek parça temini ve bakım süresini ifade eder.

AEEE Yönetmeliğine Uygundur.

16. DİKKATE ALINMASI GEREKEN ÇEVRESEL FAKTÖRLER

Üzerinde sembolü bulunan malzemeleri geri dönüşüme gönderin . Ambalajı geri dönüştürmek için ilgili kaplara koyun. Elektrikli ve elektronik cihazların atıklarını geri dönüştürerek çevreyi ve insan sağlığını korumaya yardımcı olun. Üstü çizili tekerlekli

çöp kutusu sembolü  evsel atıklarla atmayın. Ürünü bulduğunuz bölgedeki geri dönüşüm tesisine götürün veya belediye yetkilileriyle iletişime geçin.







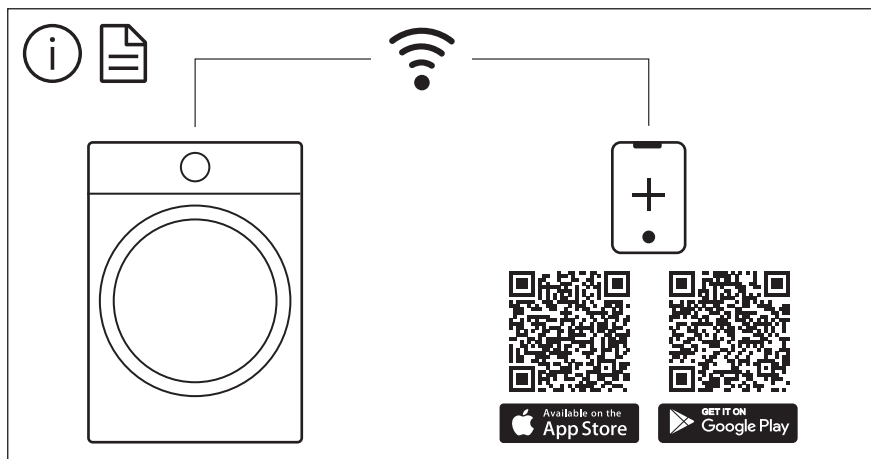

The software in this product contains components that are based on free and open source software. Electrolux gratefully acknowledges the contributions of the open software and robotics communities to the development project.

To access the source code of these free and open source software components whose license conditions require publishing, and to see their full copyright information and applicable license terms, please visit: <http://electrolux.opensoftwarerepository.com> (folder NIUS)