

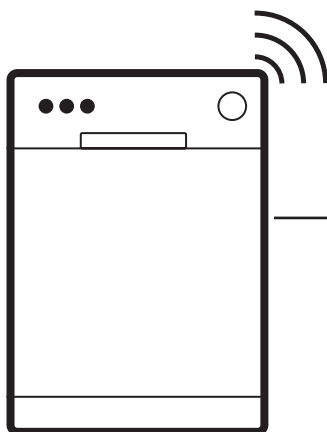

**Electrolux**



[electrolux.com/register](https://electrolux.com/register)



KL82X220T

## ОПНАТУ / KURULUM

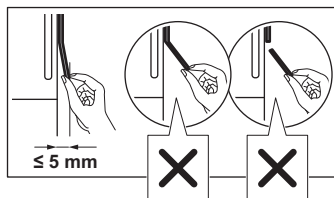
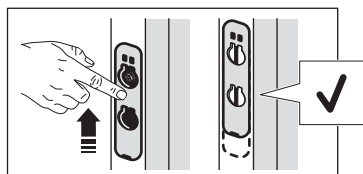
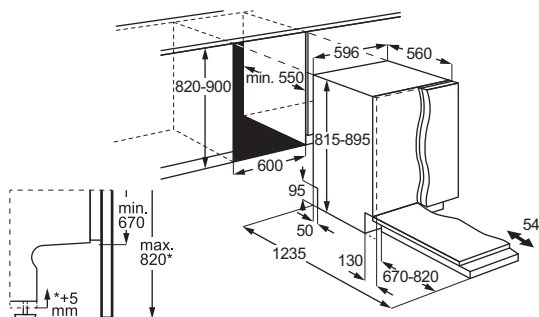

1. ҚАУІПСІЗДІК ТУРАЛЫ АҚПАРАТ	3
2. ҚАУІПСІЗДІК ТУРАЛЫ НҰСҚАУЛАР	4
3. ӨНІМ СИПАТТАМАСЫ	6
4. БАСҚАРУ ТАҚТАСЫ	7
5. БАҒДАРЛАМАЛАР ЖӘНЕ ОПЦИЯЛАР	8
6. ПАРАМЕТРЛЕР	9
7. СЫМСЫЗ БАЙЛАНЫС	12
8. БІРІНШІ ПАЙДАЛАНУ АЛДЫНДА	12

9. ЫДЫС ЖУҒЫШТЫ ЖҮКТЕУ	14
10. КҮНДЕЛІКТІ ПАЙДАЛАНУ	17
11. СӨЗКӨМЕКТЕР ЖӘНЕ КЕҢЕСТЕР	19
12. КҮТУ ЖӘНЕ ТАЗАЛАУ	20
13. АҚАУЛЫҚТАРДЫ ЖОЮ	23
14. ТЕХНИКАЛЫҚ ДЕРЕКТЕР	27
15. ҚОРШАҒАН ОРТАҒА ҚАТЫСТЫ ЖАҒДАЙЛАР	27

## 1. ⚠️ ҚАУІПСІЗДІК ТУРАЛЫ АҚПАРАТ

Бұл құрылғыны орнату және пайдалану алдында бірге жеткізілген нұсқауларды мұқият оқып шығыңыз. Дұрыс орнатпау немесе пайдаланбау нәтижесінде орын алған жарақаттарға немесе зақымға өндіруші жауапты емес.

Нұсқауларды болашақта анықтама алу үшін әрқашан қауіпсіз және қолжетімді жерде сақтаңыз.

### 1.1 Балалар мен әлсіз адамдардың қауіпсіздігі

- Бұл құрылғыны 8 жастан асқан балалар мен дене, сезім не ақыл-ой қабілеттері шектеулі не тәжірибесі аз адамдар өз қауіпсіздігін қамтамасыз ететін адамның қадағалауы не құрылғыны қауіпсіз қолдану бойынша берген нұсқауына сүйеніп, дұрыс қолданбау салдарын түсінсе, онда қолдануына болады. 8 жасқа толмаған балалар мен мүмкіндіктері өте шектеулі мүгедек

адамдарды басқалар қадағаламаған жағдайда құрылғыдан алыс ұстау керек.

- Балалардың құрылғымен ойнамауын қадағалау керек.
- Жуғыш заттарды балалардан алыс ұстаңыз.
- Құрылғының есігі ашық тұрғанда, балалар мен үй жануарларын оған жақындатпаңыз.
- Балалар құрылғыны жөндеу және тазалау жұмыстарын бақылаусыз орындамауы керек.

### 1.2 Жалпы қауіпсіздік

- Бұл құрылғы үй ыдыс-аяғы мен асүй құралдарын ғана тазалауға арналған.
- Бұл құрылғы ішкі ортада бір отбасының тұрмыстық пайдалануына арналған.
- Бұл құрылғыны кеңселерде, қонақүй бөлмелерінде, төсек пен таңғы ас берілетін қонақ бөлмелерінде, ферма үйлерінде және мұндай пайдалану (орташа) тұрмыстық пайдалану

деңгейлерінен аспайтын басқа ұқсас тұрғын жайда пайдалануға болады.

- Бұл құрылғының техникалық сипаттамасын өзгертпеңіз.
- Судың жұмыс қысымы (ең аз және ең көп) 0.05 (0.5) / 1 (10) МПа (бар) аралығында болуы керек.
- Ең көбі 14 орын параметрлерінен аспауды қадағалаңыз.
- Құрылғының есігін басып қалу қаупін болдырмау үшін ашық күйде қалдыруға болмайды.
- Қуат сымына зақым келсе, қауіпті болдырмау үшін оны өндіруші, оның уәкілетті қызмет көрсету орталығы немесе сол сияқты білікті мамандар ауыстыруы тиіс.
- ЕСКЕРТУ: Пышақтарды және ұштары үшкір басқа

асүй құралдарын себетке ұштарын төмен қаратып салу керек немесе көлденең күйде салу керек.

- Кез келген жөндеу жұмысын орындау алдында құрылғыны сөндіріп, ашаны розеткадан суырыңыз.
- Құрылғыны тазалау үшін сулы спрейді және/немесе буды қолданбаңыз.
- Құрылғының желдету саңылаулары астыңғы жағында болса, оларды мысалы кілеммен жабуға болмайды.
- Құрылғыны сумен жабдықтау жүйесіне жаңа жеткізілген құбыршек жинақтары арқылы қосу керек. Ескі құбыршек жиынтықтарын қайта пайдалануға болмайды.

## 2. ҚАУІПСІЗДІК ТУРАЛЫ НҰСҚАУЛАР

### 2.1 Орнату

#### АБАЙЛАҢЫЗ!

Осы құрылғыны тек білікті маман ғана орнатуға тиіс.

- Орам материалдарының барлығын алыңыз.
- Бүлінген құрылғыны орнатпаңыз немесе іске қоспаңыз.
- Берілген орнату нұсқауларын орындаңыз.

- Құрылғыны жылжытқанда, абай болыңыз, себебі ол ауыр. Өрдайым қауіпсіздік қолғабы мен жабық аяқ киім киіңіз.
- Құрылғыны 0° C-тан төмен температурада орнатпаңыз немесе пайдаланбаңыз.
- Құрылғыны орнату талаптарына сәйкес ыңғайлы және қауіпсіз жерге орнатыңыз.
- Қауіпсіздік техникасына байланысты құрылғыны кіріктіріп орнату алдында қолданбаңыз.

## 4 ҚАЗАҚ

- Егер жиһаз панелі орнатылмаса, есік күтпеген жерден жабылуы мүмкін. Жарақат алу қаупін болдырмау үшін құрылғының есігін мұқият ашыңыз. Орнатылғаннан кейін пластик қақпақтардың орнына бекітілгенін тексеріңіз. Есік бүйірлеріндегі пластик қақпақтардың зақымдалуы немесе шығарылуы құрылғы функцияларына әсер етуі және жарақатқа әкелуі мүмкін. Егер пластикалық қақпақ зақымдалған болса, оны ауыстыру үшін Уәкілетті қызмет көрсету орталығына хабарласыңыз.

## 2.2 Электр тогына қосу

### АБАЙЛАҢЫЗ!

Өрт және электр қатеріне ұшырау қаупі бар.

- ЕСКЕРТУ: Бұл құрылғы ғимараттағы жерге тұйықтау қосылымына орнатылуы/жалғануы керек.
- Зауыттық тақтайшаның параметрлері электр қуатымен үйлесімді екеніне көз жеткізіңіз.
- Өрқашан дұрыс орнатылған, соққыға төзімді розетканы қолданыңыз.
- Көп тармақты адаптер мен ұзартқыш сымды қолданбаңыз.
- Электр розеткасы мен желілік кабельдің зақымдалуына жол бермеңіз. Егер ауыстыру қажет болса, Уәкілетті қызмет көрсету орталығымызға хабарласыңыз.
- Желілік штепсельді розеткаға орнату аяқталғаннан кейін ғана қосыңыз және штепсельге қолжетімділікті қамтамасыз етіңіз.
- Құрылғыны желілік кабельден тартып ажыратпаңыз. Өрдайым желілік ашаны тартып шығарыңыз.

## 2.3 Су қосылымы

### АБАЙЛАҢЫЗ!

Ток соғу қаупі бар.

- Су түтіктеріне зақым келтірмеңіз.
- Жаңа құбырларға, ұзақ уақыт пайдаланылмаған құбырларға жалғамас бұрын, жөндеу жұмыстарынан немесе жаңа құрылғыларды (мысалы, су өлшегіштер) орнатқаннан кейін, суды таза болғанша ағызыңыз.
- Алғашқы пайдалану кезінде және одан кейін, су ағып кететін жерлердің бар-жоғын тексеріңіз.

- Су құятын түтікке зақым келсе, судың шүмегін дереу жауып, ашаны розеткадан суырыңыз. Су құятын түтікті ауыстыру үшін уәкілетті қызмет көрсету орталығына хабарласыңыз.
- Электр қуатын жоғалту нәтижесінде, судан қорғайтын жүйе өшіп, су тасқыны қаупі артады.
- Су кіргізетін түтікте қауіпсіздік клапаны және ішкі желілік кабелі бар қабық бар.

## 2.4 Пайдалану

- Тез тұтанатын өнімдерді немесе заттарды тез тұтанатын өнімдермен ылғалды етіп құрылғыдан алыс ұстаңыз.
- Ыдыс жуу машинасының жуғыш заттары қауіпті. Жуғыш заттың қаптамасындағы қауіпсіздік туралы нұсқауларды орындаңыз.
- Құрылғыдағы суды ішпеңіз және онымен ойнамаңыз.
- Ыдыстарды алып тастау үшін бағдарлама аяқталғанша күтіңіз, себебі жуғыш зат қалдығы ыдыстарда қалуы мүмкін.
- Құрылғының ашық есігінде заттарды сақтамаңыз немесе оған қысым түсірмеңіз.
- Бағдарлама жұмыс істеп тұрған кезде есікті ашсаңыз, құрылғы ыстық бу шығаруы мүмкін.

## 2.5 Ішкі жарық

### АБАЙЛАҢЫЗ!

Жарақат алу қаупі бар.

- Бұл құрылғының есікті ашқанда немесе есігі ашық тұрған құрылғыны қосқанда жанатын ішкі шамы бар. Бұл шам есікті жапқанда, құрылғыны өшіргенде немесе біраз уақыттан кейін автоматты түрде өшеді.
- Ішкі жарықтама шамын ауыстыру үшін уәкілетті қызмет көрсету орталығына хабарласыңыз.

## 2.6 Қызмет

- Құрылғыны жөндеу үшін уәкілетті қызмет көрсету орталығына хабарласыңыз. Тек түпнұсқалық қосалқы бөлшектерді пайдаланыңыз.
- Өздігінен жөндеу немесе кәсіби емес жөндеу пайдаланушы үшін қауіпті болуы мүмкін және мұның нәтижесінде кепілдіктің күші жойылуы мүмкін.
- Бұл модельді шығару тоқтатылғаннан кейін кемінде 7 жыл бойы келесі қосалқы бөлшектер қолжетімді:

қозғалтқыш, циркуляциялық және төгу сорғысы, жылытқыштар мен қыздыру элементтері, оның ішінде жылу сорғылары, құбырлар және қатысты жабдық, соның ішінде, құбыршектер, клапандар, сүзгілер мен аквастоптар, есік жинақтарына қатысты құрылымдық және ішкі бөліктер, басылған тізбек тақталары, электрондық дисплейлер, қысым ажыратқыштары, термостаттар мен сенсорлар, бағдарламалық жасақтама мен микробағдарлама, соның ішінде ысыруға арналған бағдарламалық жасақтама. Бұл модельді шығару тоқтатылғаннан кейін келесі қосалқы бөлшектер кемінде 10 жыл бойы қолжетімді: есіктің топсасы және тығыздағыштары, басқа тығыздағыштар, бүріккіш түтіктер, ағызу сүзгілері, ішкі сөрелер әрі себеттер мен қақпақтар сияқты пластик перифериялық заттар. Еліңізде мерзімі ұзағырақ болуы мүмкін. Қосымша ақпаратты веб-сайтымыздан қараңыз.

- Кейбір қосалқы бөлшектер тек кәсіби жөндеушілерге қолжетімді болуы және модельге қатысы болмауы мүмкін.

- Осы өнімнің ішіндегі шамдар мен қосалқы шамдар бөлек сатылады: Бұл шамдар тұрмыстық құрылғылардағы температура, діріл, ылғалдылық сияқты физикалық жағдайларға төтеп беруге арналған немесе құрылғының жұмыс күйі туралы ақпарат беруге арналған. Олар басқа қолданбаларда пайдалануға арналмаған және тұрмыстық бөлмені жарықтандыруға жарамайды.

## 2.7 Құрылғыны тастау

### ⚠ АБАЙЛАҢЫЗ!

Жарақат алу немесе тұншығып қалу қаупі бар.

- Құрылғыны электр желісінен ажыратыңыз.
- Қуат сымын кесіп алыңыз да, қоқысқа тастаңыз.
- Балалар мен жануарлар құрылғыға қамалып қалмас үшін есіктің бекітпесін алыңыз.

## 3. ӨНІМ СИПАТТАМАСЫ

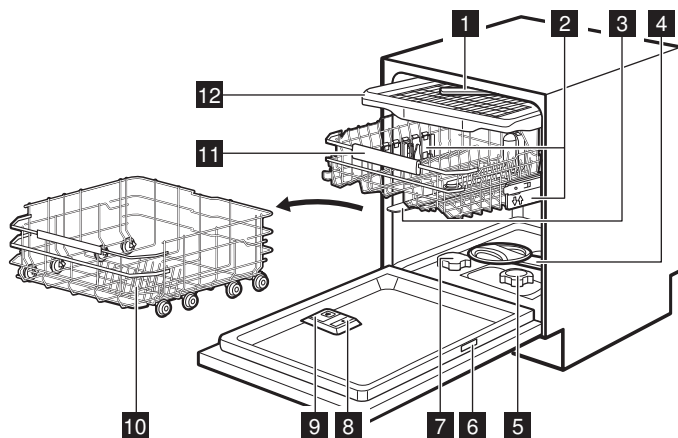

- 1** Төбенің бүріккіш түтігі
- 2** Себет биіктігін реттегіштер
- 3** Жоғарғы бүріккіш түтік
- 4** Төменгі бүріккіш түтік
- 5** Сүзгілер
- 6** Зауыттық тақтайша

- 7** Тұз сауыты
- 8** Шайғыш зат диспенсері
- 9** Жуғыш зат диспенсері
- 10** Төменгі себет
- 11** Жоғарғы себет

## 12 Ас құралдары тартпасы

### 3.1 Зауыттық тақтайша



- A. QR коды
- B. Модель атауы
- C. Өнім нөмірі
- D. Сериялық нөмірі
- E. Өнім түрі
- F. Номиналды электр параметрлері

QR кодын екі жолмен пайдалануға болады.

Қолданбалар дүкеніндегі қолданба бетін ашу үшін мобильді құрылғыдағы камера арқылы QR кодын сканерлеңіз. Қолданбаны орнатыңыз.

Ыдыс жуу машинасын мобильді құрылғымен жұптастыру үшін қолданбадағы сканердің көмегімен QR кодын сканерлеңіз.

### 3.2 TimeOnFloor

Функция құрылғы есігінің астындағы еденде келесі ақпаратты көрсетеді:

- Бағдарлама басталғаннан кейін қалған уақыт.
- Бағдарлама аяқталған кезде 0:00 және CLEAN белгішесі көрсетіледі.
- DELAY және кешіктірілген бастау басталғанда кері санақ уақыты көрсетіледі.
- Құрылғыда ақау пайда болса, қате кодын көрсетеді.

**i** AirDry функциясымен есігі ашылғанда, TimeOnFloor функциясы өшеді. Орындалып тұрған бағдарламаның соңына дейінгі уақытты басқару панелінің дисплейінен қараңыз.

## 4. БАСҚАРУ ТАҚТАСЫ

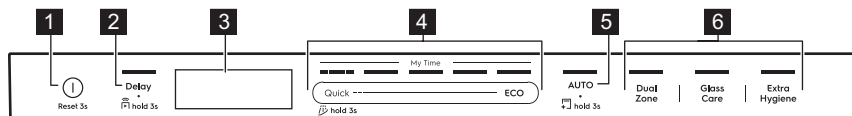

- 1 Қосу/Өшіру түймесі / Қалпына келтіру түймесі
- 2 Кешіктіріп бастау түймесі / Қашықтан бастау түймесі
- 3 Дисплей
- 4 My Time бағдарламаны таңдау жолағы
- 5 AUTO бағдарлама түймесі / MachineClean бағдарлама түймесі
- 6 Бағдарлама опциясы түймелері

### 4.1 Дисплейдегі индикаторлар

Энергия есептегіш таңдалған бағдарлама мен нұсқаның энергия тиімділігі деңгейін көрсетеді. Неғұрлым көп сегмент қосылса, соғұрлым тұтыну азаяды. Ол Quick, QuickRinse, және MachineClean бағдарламаларымен аяқталады.

**ECO** Ол ECO бағдарламасын таңдаған кезде қосылады. «Бағдарламалар және опциялар» тарауын қараңыз.

Шайғыш зат сауытын толтыру қажет болса қосылады. «Бірінші пайдалану алдында» тарауын қараңыз.

Тұз сауытын толтыру қажет болса қосылады. «Бірінші пайдалану алдында» тарауын қараңыз.

Ол сымсыз байланысты белсендіргенде қосулы болады. «Сымсыз байланыс» тарауын қараңыз.

Ол Қашықтан бастау функциясын белсендірген кезде қосылады. «Күнделікті пайдалану» тарауын қараңыз.



Кептіру кезеңі бар бағдарлама таңдалған кезде ол қосұлы болады. «Бағдарламалар және опциялар» тарауын қараңыз.



Ол кептіру кезеңі жоқ бағдарлама таңдалған кезде қосылады. «Бағдарламалар және опциялар» тарауын қараңыз.



Ол QuickRinse бағдарламасын таңдаған кезде қосылады. «Бағдарламалар және опциялар» тарауын қараңыз.



Ол MachineClean бағдарламасын іске қосу қажет болғанда және оны бастағанда қосылады. «Күту және тазалау» тарауын қараңыз.

## 5. БАҒДАРЛАМАЛАР ЖӘНЕ ОПЦИЯЛАР

### 5.1 Ыдыс жуу бағдарламалары

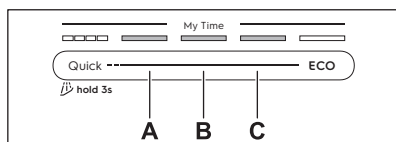

#### Quick

Жаңа түскен дақтары бар ыдыс-аяқ пен асуі құралдарына арналған. Циклдері: 60°C ыдыс жуу, 50°C, AirDry шаю. Бағдарламаға кептіру циклі немесе шайғыш заттың шығарылуы кірмейді. Ыдыс жуғыш машинадағы ыдыстарды ауада кептіру үшін есігін ашық күйде қалдырыңыз.

#### A. 1h00m

Жаңа түскен, аздап кеткен дағы бар ыдыс-аяқ пен асуі құралдарына арналған. Циклдері: 65°C ыдыс жуу, аралық шаю, 55°C соңғы шаю, кептіру, AirDry.

#### B. 1h30m

Ыдыс-аяққа, асуі құралдарына, кестрөлдерге және қалыпты, аздап кепкен дағы бар табаларға арналған. Циклдері: 65°C ыдыс жуу, аралық шаю, 60°C соңғы шаю, кептіру, AirDry.

#### C. 2h00m

Ыдыс-аяққа, асуі құралдарына, кестрөлдерге және қалыпты, кепкен дағы бар табаларға арналған. Циклдері: 65°C ыдыс жуу, аралық шаю, 55°C соңғы шаю, кептіру, AirDry.

#### ECO

Бұл бағдарлама қалыпты кірлеген ыдыс-аяқ, асуі құралдары, кестрөлдер және табалар үшін су мен қуатты барынша тиімді пайдалану мүмкіндігін ұсынады.

Циклдері: 50°C алдын ала жуу, ыдыс жуу, аралық шаю, 40°C соңғы шаю, кептіру, AirDry. Бұл сынақ институттары үшін стандартты бағдарлама болып табылады. Бұл бағдарлама Экодизайн жөніндегі комиссияның (ЕО) 2019/2022 регламентінің талаптарына сәйкестікті бағалау үшін пайдаланылады.

#### AUTO

Ыдыс-аяққа, асуі құралдарына, кестрөлдерге және барлық дәрежеде кірленген табаларға арналған. Циклдері: 55°C алдын ала жуу, ыдыс жуу, аралық шаю, 55-60°C соңғы шаю, кептіру, AirDry, бұл смарт цикл жүктеме өлшемін және ластану деңгейін анықтайды. Ол оңтайлы тазалау және кептіру нәтижелері үшін ыдыс жуу температурасын, ұзақтығын және су мөлшерін автоматты түрде реттейді.

### 5.2 Бағдарлама опциялары

#### DualZone

Опция екі тазалау аймағын жасайды. Төменгі себет толық таза кестрөлдер мен табаларға судың максималды қысымын қолданады. Жоғарғы себет нәзік заттарды тазарту үшін жұмсақ қысымды қолданады. Опция су мен энергияны тұтынуға әсер етпейді. Quick, 1h00m, 1h30m, 2h00m бағдарламаларына қолданылады.

#### GlassCare

Опция температураның жылдам өзгеруіне жол бермеу арқылы нәзік заттарды, әсіресе шыны ыдыстарды қорғайды. Опция жұмсақ, бірақ тиімді тазалауды қамтамасыз ету үшін ыдыс жуу температурасын 45°C шамасына дейін шектейді. Quick, 1h00m, 1h30m, 2h00m бағдарламаларына қолданылады.

## ExtraHygiene

Опция соңғы шаю циклында температураны кемінде 10 минут бойы 65°C шамасынан жоғары ұстау арқылы гигиенаға сәйкес келетін жақсы нәтиже береді. Бұл бактериялар мен вирустардың 99,9999%-дан астамын жояды. Swisstest Testmaterialien AG компаниясы Micrococcus luteus және MS2 бактериофагының бар-жоғын сынаған (сынақ есебі №20212029). Quick, 1h00m, 1h30m, 2h00m бағдарламаларына қолданылады.

## 5.3 Арнайы бағдарламалар

### QuickRinse

Бағдарлама кейінірек жуылатын ыдыстарды жаңартады. Бұл бағдарламамен жуғыш затты пайдаланбаңыз. «Күнделікті пайдалану» тарауын қараңыз.

### MachineClean

Бағдарлама құрылғының ішін 65°C тазартады, ұзақ мерзімді өнімділікті сақтау үшін қақ пен майдың жиналуын тиімді түрде кетіреді. «Күту және тазалау» тарауын қараңыз.

## 5.4 Қолданбадағы қосымшалар

Қосымша ыдыс жуу опцияларына кіру үшін ыдыс жуғышты қолданбаға жалғаңыз. «Сымсыз байланыс» тарауын қараңыз.

## 5.5 Тұтыну мәндері

**A** - бағдарлама, **B** - су (л), **C** - энергия (кВт-сағ), **D** - ұзақтығы (мин).

A	B	C	D
Quick	8,5	0,475	30
QuickRinse	4,0	0,150	15
1h00m	10,5	1,000	60
1h30m	10,5	1,000	90
2h00m	10,5	0,900	120
ECO	8,4	0,488	310
AUTO	12,5	1,000	180
MachineClean	10,0	0,575	60

Судың қысымы мен температурасы, қуат желісінің ауытқулары, параметрлер, ыдыс-аяқтың мөлшері және ластану дәрежесі бұл мәндерді өзгертуі мүмкін.

ECO дегеннен басқа бағдарламалардан мәндер тек индикативті болып табылады.

## 5.6 Салыстырмалы сынақтарға арналған ақпарат

Өнімділік сынақтарын өткізу мақсатында қажетті ақпарат алу үшін (мысалы, EN60436 ) стандарттарына сай) мына мекенжайға электрондық хабар жіберіңіз:

**info.test@dishwasher-production.com**

Сұрауыңызда техникалық ақпарат тақтасындағы өнім нөмірін (PNC) көрсетіңіз.

Ыдыс жуу машинасына қатысты кез келген басқа сұрақтар болса, құрылғымен бірге берілген қызмет көрсету кітапшасын қараңыз.

# 6. ПАРАМЕТРЛЕР

## 6.1 Параметрлерге шолу

Дайындау режимінде ыдыс жуғыштың параметрлерін көрсету үшін жақшадағы атаулар сәйкес келеді. Сондай-ақ параметрлерді қолданба арқылы өзгертуге болады.

### Судың кермектігі (HAr)

Судың кермектігіне қарай су жұмсартқыш деңгейін (1-10) орнатыңыз. Әдепкі: 5.<sup>1)</sup>

### Шайғыш заттың деңгейі (rA)

Шайғыш заттың деңгейін (0-8) реттеңіз. Әдепкі: 8.<sup>1)</sup>

### Аяқтау сигналы (ES)

Бағдарлама соңында естілетін дыбыстық сигналды белсендіру үшін On немесе өшіру үшін Off таңдаңыз. Әдепкі: Off.

### Есікті автоматты ашу (Ado)

AirDry функциясын белсендіру үшін On немесе өшіру үшін Off таңдаңыз. Әдепкі: On.<sup>1)</sup>

<sup>1)</sup> Осы тарауда қосымша мәліметтерді қараңыз.

## Негізгі сигналдар (to)

Түйме дыбысын басқанда белсендіру үшін On немесе өшіру үшін Off таңдаңыз. Әдепкі: On.

## TimeOnFloor (toF)

TimeOnFloor функциясын белсендіру үшін On немесе өшіру үшін Off таңдаңыз. Әдепкі: On.

## Желіні ұмыту керек (Fn)

Сымсыз желінің тіркелгі деректерін қалпына келтіру үшін Yes таңдаңыз. Шығу үшін No таңдаңыз.

## Сағаттық пайдалану (Hu)

Ыдыс жуғыштың жалпы пайдалану сағаттарын тексеріңіз. Есептегіш 65 535-те тоқтайды.

## PNC нөмірі (Pnc)

Құрылғыңыздың PNC нөмірін тексеріңіз. Уәкілетті қызмет көрсету орталығына хабарласқанда нөмірді беріңіз.

## Параметр. қайтару (rS)

Құрылғыны зауыттық параметрлерге қалпына келтіру үшін Yes таңдаңыз. Бұл параметр сағаттық пайдалануды қайта орнатпайды. Бұл параметр сымсыз қосылымның реттеуін қайта орнатпайды. Шығу үшін No таңдаңыз.

## 6.2 Параметрлер режимі

### Параметр режиміне кіру

Бағдарламаны бастау алдында параметр режиміне кіруге болады. Бағдарлама жұмыс істеп тұрған кезде параметр режиміне кіру мүмкін емес.

ECO және AUTO түймешіктерін шамамен 3 секунд басып ұстап тұрыңыз.

Дисплейде бірінші параметр көрсетіледі: HAg.

### Параметр режимінде шарлау тәсілі

Параметр режимінде шарлау үшін My Time таңдау жолағын пайдаланыңыз.

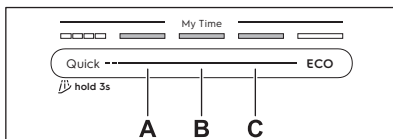

A. Алдыңғы түймесі

B. Растау түймесі

## C. Келесі түймесі

Параметрлер арасында ауысып, олардың мәнін өзгерту үшін Алдыңғы және Келесі пайдаланыңыз. Параметрді енгізіп, оның мәнін өзгертуді растау үшін Растау пайдаланыңыз.

### Параметрді қалай өзгертуге болады

Құрылғының параметр режимінде тұрғанына көз жеткізіңіз.

1. Параметрді таңдау үшін Алдыңғы немесе Келесі түймесін басыңыз.

Дисплейде параметр атауы көрсетіледі.

2. Параметрді енгізу үшін Растау түймесін басыңыз.

Ағымдағы параметр мәні жыпылықтайды.

3. Мәнді өзгерту үшін Алдыңғы немесе Келесі түймесін басыңыз.

4. Параметрді растау үшін Растау түймесін басыңыз.

Параметр сақталады. Құрылғы параметрлер тізіміне оралады.

5. Параметр режимінен шығу үшін ECO және AUTO түймесін шамамен 3 секунд басып тұрыңыз.

Құрылғы бағдарламаны таңдауға оралады.

Сақталған параметрлер қайтадан өзгерткенше жарамды болады.

**i** Ешқандай түйме 10 секунд басылмаса, құрылғы параметр режимінен шығады.

## 6.3 Су жұмсартқыш

Су жұмсартқыш судың құрамындағы минералдарды кетіреді, бұл жуу нәтижелеріне және құрылғыға жағымсыз әсер етуі мүмкін.

Бұл минералдардың құрамы неғұрлым жоғарырақ болса, судың кермектігі соғұрлым көбірек болады. Судың кермектігі эквивалентті шкала бойынша өлшенеді.

Су жұмсартқыштың деңгейін су құбырындағы судың кермектігіне сай реттеу керек. Ыдыс жақсы жуылуы және тұз индикаторын белсенді күйінде сақтау үшін пайдаланылатын жуғыш зат түріне байланысты реттеу керек. Жергілікті су басқармасы сіздің аймақтағы судың кермектігі туралы кеңес бере алады.

❗ Құрамында жұмсартқыш зат бар аралас таблеткалардың суды жұмсарту тиімділігі шектелген. Өнімнің қаптамасын қараңыз.

## Water hardness

°dH	°fH	ммоль/л	мг/л (бөлш./млн)	°Clark	L <sup>1</sup> )
47 -50	84 -90	8,4 -9,0	835 -904	58 -63	10
43 -46	76 -83	7,6 -8,3	755 -834	53 -57	9
37 -42	65 -75	6,5 -7,5	645 -754	46 -52	8
29 -36	51 -64	5,1 -6,4	505 -644	36 -45	7
23 -28	40 -50	4,0 -5,0	395 -504	28 -35	6
19 -22	33 -39	3,3 -3,9	325 -394	23 -27	5
15 -18	26 -32	2,6 -3,2	255 -324	18 -22	4
11 -14	19 -25	1,9 -2,5	185 -254	13 -17	3
4 -10	7 -18	0,7 -1,8	70 -184	5 -12	2
<4	<7	<0,7	<70	< 5	1

<sup>1</sup>) Су жұмсартқыш деңгейі

Су жұмсартқыш автоматты регенерация процесінен өтеді. <sup>2</sup>)

## 6.4 Шайғыш зат деңгейі

Шайғыш зат кептіру нәтижелерін жақсартады. Ол ыстық шаю кезеңінде автоматты түрде шығарылады. Шайғыш

заттың үлестіру мөлшерін орнатуға болады.

Шайғыш заттың диспенсері бос болған кезде,  индикаторы қосылып, шайғыш затты толтыру қажеттігі туралы хабарлайды. Көп таблетканы пайдаланғанда, кептіру нәтижесі сәтті болса, диспенсер мен индикаторды өшіруге болады. Дегенмен, ең жақсы кептіру нәтижесіне қол жеткізу үшін әрқашан шайғыш затты пайдаланыңыз және шайғыш зат индикаторын белсенді күйде ұстаңыз.

Шайғыш зат диспенсері мен индикаторын өшіру үшін шайғыш зат деңгейін 0 мәніне орнатыңыз.

## 6.5 AirDry

AirDry энергияны аз тұтыну арқылы кептіру нәтижелерін жақсартады. Құрылғының есігі кептіру циклында автоматты ашылып, ашылған қалпы тұрады. Егер функция ажыратылса, құрғату өнімділігі нашарлауы мүмкін.

AirDry опциясы  басқа барлық бағдарламада автоматты түрде белсендіріледі.

Есікті ашқан кезде, дисплейде бағдарламаны орындаудың қалған уақыты көрсетіледі.

Кептіру кезеңінің ұзақтығы және есіктің ашылу уақыты таңдалған бағдарлама мен опцияға байланысты өзгереді.

### САҚТЫҚ ЕСКЕРТУ

Құрылғы есігі автоматты түрде ашылғаннан кейін, 2 минут ішінде қайта жабуға тырыспаңыз. Бұл құрылғыны зақымдауы мүмкін.

<sup>2</sup>) Суды жұмсартқыштың дұрыс жұмысы үшін жұмсартқыш құрылғының шайыры үнемі жаңарып отыруы керек. Бұл процесс автоматты түрде жүреді және ыдыс жуғыштың қалыпты жұмысының бөлігі болып табылады. Қалпына келтіру жиілігі су жұмсартқышы деңгейінің параметріне байланысты. Деңгейі жоғары болған сайын, қалпына келтіру жиілігі жоғары болады. Жоғары деңгейлерде қалпына келтіру бір циклде екі рет орындалады: ыдыс жуу кезінде және түпкілікті шаюдан кейін. Төмен деңгейлерде қалпына келтіру түпкілікті шаюдан кейін ғана орындалады. Жұмсартқышпен шаю цикл кезекті циклдің басында орындалады. Жоғары деңгейлерде ол ыдыс жуудың соңында тағы бір рет орындалады. Жұмсартқышты шаю толық ағызумен аяқталады. Қалпына келтіру циклі бағдарлама ұзақтығын көп дегенде 5 мин шамасына, су шығынын көп дегенде 4 л шамасына және қуат шығынын 2 Вт-сағ шамасына арттырады. Су кермектігі 2.5 ммоль/л (су жұмсартқыш: 3-деңгей) болатын қолданыстағы стандартты зертханалық жағдайларда қалпына келтіру циклі пайдаланылған судың әрбір 62 л шамасында орындалатын болады. Су температурасы, су қысымы және желідегі ауытқулар бұл мәндерді өзгертуі мүмкін.

## 7. СЫМСЫЗ БАЙЛАНЫС

Мобильді құрылғыңыздағы қолданба арқылы ыдыс-аяқ жуатын машинаны басқару үшін сымсыз байланыс орнатыңыз.

### Wi-Fi модулінің параметрлері

Wi-Fi модулі	NIUS-SA
Жиілік	2412–2472 ГГц
Протокол	IEEE 802.11 b-g-n
Макс. қуат	<20 дБм
Шифрлау	WPA, WPA2

### 7.1 Сымсыз қосылымды орнату тәсілі

Ыдыс жуу машинасын қосу үшін мыналар қажет:

- Интернет байланысы бар сымсыз желі.
  - Сымсыз желіге қосылған мобильді құрылғы.
1. Қолданбаны жүктеп алу үшін пайдаланушы нұсқаулығының артқы бетінде орналасқан QR кодын сканерлеңіз. Сондай-ақ қолданбаны қолданбалар дүкенінен тікелей жүктеп алуға болады.
  2. Қолданбадағы нұсқауларды орындаңыз.
  3. Ыдыс жуу машинасын қосыңыз.
  4. Delay және Quick түймешіктерін бір уақытта басып, 2 секунд бойы ұстап тұрыңыз.

## 8. БІРІНШІ ПАЙДАЛАНУ АЛДЫНДА

1. Құрылғы іске қосылғанша, қосу/өшіру түймесін басып тұрыңыз.
2. Су жұмсартқыш деңгейін судың кермектігіне қарай реттеңіз.
3. Су контейнерін толтырыңыз.
4. Шайғыш зат үлестіргішін толтырыңыз.
5. Жуғыш зат диспенсерін толтырыңыз.
6. Су құятын шүмекті ашыңыз.
7. Өндірістік процестен туындаған қалдықтарды жою үшін Quick бағдарламасын іске қосыңыз. Себеттерге ыдыс салмаңыз.

 индикаторы жыпылықтайды. Дисплейде AP көрсетіледі. Қосу/өшіру түймесінен басқа барлық түймелер белсенді емес.

5. Қолданбада үй желісінің тіркелгі деректерін енгізіңіз. Әйтпесе ыдыс жуғыш машина біраз уақыттан кейін орнатуды тоқтатады.

Егер қосылым сәтті болса,  индикаторы тұрақты болады және дисплейде сон көрсетіледі. Құрылғы бағдарламаны таңдауға оралады.

Орнатудан бас тарту үшін құрылғыны өшіріп, қосыңыз.

### 7.2 Сымсыз қосылымды қалпына келтіру тәсілі

Басқа сымсыз желіге қосылғыңыз немесе ағымдағы желінің тіркелгі деректерін жаңартқыңыз келсе, алдымен сымсыз қосылымды қалпына келтіріңіз.

Қалпына келтіру үшін екі әдістің бірін орындаңыз:

- Delay және Quick белгішесін шамамен 5 секунд бір уақытта басып тұрыңыз.
- Параметр режиміне кіріп, Fn параметрін белсендіріңіз.

Дисплейде Fn көрсетіледі. Энергия есептегіші орындалу барысын көрсетеді.

 индикаторы өшірулі.

Жаңа сымсыз қосылымды орнатыңыз.

Бағдарламаны бастағаннан кейін құрылғы су жұмсартқыштағы шайырды 5 минутқа дейін қайта зарядтайды. Жуу циклі осы процедура аяқталғаннан кейін ғана басталады. Процедура ара-тұра қайталанып отырады.

### 8.1 Тұз контейнері

#### САҚТЫҚ ЕСКЕРТУ

Ыдыс жуу машиналарына арналған қалпына келетін тұзды ғана пайдаланыңыз. Асүйге арналған тұзды пайдалануға болмайды.

Тұз су жұмсартқыштың ішіндегі шайырды толтыру үшін және күнделікті жуу нәтижесін қанағаттанарлық ету үшін қолданылады.

### Су контейнерін толтыру әдісі

1. Тұз сауытының қақпағын сағат тілінің бағытына қарсы бұрап алыңыз.
2. Тұз контейнеріне (бірінші рет толтырған жағдайда ғана) 1 л су құйыңыз.
3. Жинақпен берілген құйғышты пайдаланып, тұз контейнерін ыдыс-аяқ жуатын машинаға арналған 1 кг тұзбен толтырыңыз.

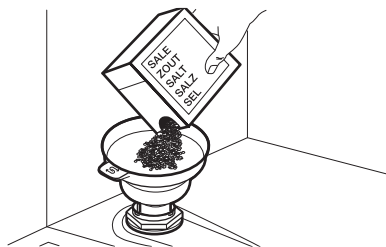

4. Тұз түйірлерін арылту үшін, құйғышты тұтқасынан ұстап тұрып қозғаңыз.
5. Тұз сауытының ернеуіндегі тұзды тазалаңыз.

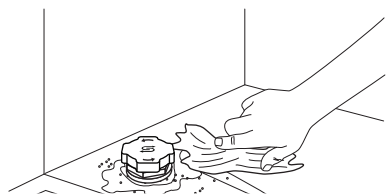

6. Тұз контейнерін сағат тілі бағыты бойынша бұрап жабыңыз.

### ⚠ ОТЕ МАҢЫЗДЫ!

Тұз сауытын толтырған кезде одан су және тұз ағады. Тоттануды болдырмау үшін тұз контейнерін толтырып, содан соң жуғыш зат арқылы толық ыдыс жуу циклін дереу бастаңыз.

## 8.2 Шайғыш зат үлестіргішін толтыру жолы

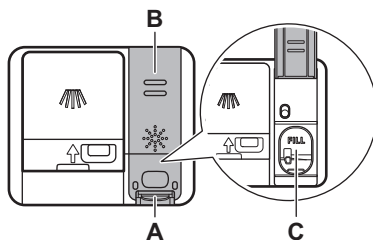

### ⚠ САҚТЫҚ ЕСКЕРТУ

Бұл бөлім (C) тек шайғыш затқа арналған. Оны жуғыш затпен толтырмаңыз.

### ⚠ САҚТЫҚ ЕСКЕРТУ

Ыдыс-аяқ жуатын машиналарға арналған шайғыш затты ғана пайдаланыңыз.

1. Қақпақты (B) ашу үшін босату элементін (A) басыңыз.
2. Сұйықтық «FILL» белгішесіне жеткенше, шайғыш затты диспенсерге (C) құйыңыз.
3. Төгіліп қалған шайғыш зат қатты көпіршіп кетпеу үшін сіңіргіш шүберекпен тазалаңыз.
4. Қақпақты жабыңыз. Қақпақтың орнында құлыпталғанына көз жеткізіңіз.

## 8.3 Жуғыш зат диспенсерін толтыру тәсілі

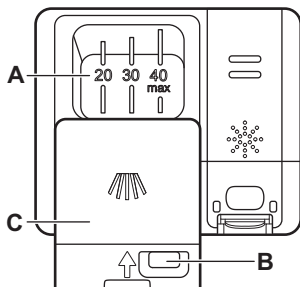

## **⚠ САҚТЫҚ ЕСКЕРТУ**

Ыдыс жуғыш машиналарға арналған жуғыш затты ғана пайдаланыңыз.

1. Қақпақты (С) ашу үшін босату түймесін (В) басыңыз.
2. Жуғыш затты бөлімге (А) салыңыз. «40 max» белгісінен асырмаңыз. Жуғыш затты таблетка, ұнтақ немесе гель түрінде пайдалануға болады.
3. Егер бағдарламада алдын ала жуу кезеңі болса, ыдыс жуғыш машина

есігінің ішкі бөлігіне жуғыш затты 5 г шамасынан аз мөлшерде салыңыз.

4. Қақпақты жабыңыз. Қақпақтың орнында құлыпталғанына көз жеткізіңіз.

Жуғыш заттың мөлшері туралы ақпаратты өнімнің қаптамасындағы өндірушінің нұсқауларынан қараңыз. Әдетте гельді жуғыш заттың 20 - 25 мл мөлшері немесе ұнтақты жуғыш заттың 18 г шамасына дейінгі мөлшері қалыпты ластанған жүктемені жууға жеткілікті.

## **9. ЫДЫС ЖУҒЫШТЫ ЖҮКТЕУ**

- Жақсы тазалау нәтижелеріне жету үшін себеттерге заттарды пайдаланушы нұсқаулығында көрсетілгендей орналастырыңыз.
- Су мен энергияны үнемдеу үшін ыдыс жуу машинасын толығымен толтырыңыз.
- Ыдыс-аяқ жуатын машинаның тиімді жұмыс істеуін қамтамасыз ету үшін себеттерді шамадан тыс жүктемеңіз.
- Себеттердегі заттардың бір-біріне тимей немесе қалқаламай тұрғанына көз жеткізіңіз. Сонда ғана су ыдыстарға жетеді және жуады.
- Құрылғыны тек ыдыс жуғыш машинада жууға болатын заттарды жуу үшін ғана пайдаланыңыз.
- Ыдыс-аяқ жуатын машинада келесі материалдарды жумаңыз: ағаш, мүйіз, қалайы, мыс, алюминий, нәзік нақышты қыш, қорғалмаған көміртеккі болат немесе күміс. Бұл олардың жарылуына, пішіні өзгеруіне, өңсізденуіне, ойылуына, тот басуына, қараюына немесе коррозияға ұшырауына әкелуі мүмкін.
- Құрылғыда су сіңіретін заттарды (жөкелер, ас үй шүберектері) жумаңыз.
- Су ағып кетуі үшін саңылауларын төмен қаратып қуыс заттарды (кесе, стақан және табалар) салыңыз.
- Стакандарды бір-біріне тигізбеңіз.
- Жеңіл заттарды үстіңгі себетке салыңыз. Заттарды оңай жылжып кетпейтін етіп салыңыз.
- Ас құралдары мен ұсақ заттарды ас құралдарының тартпасына салыңыз.
- Бағдарламаны бастау алдында бүріккіш түтіктердің еркін қозғала алатынына көз жеткізіңіз.

- Үлкен ыдыстарға сәйкес келу үшін жоғарғы себеттің биіктігін реттеңіз.

### **9.1 Жоғарғы себеттің биіктігін реттеу әдісі**

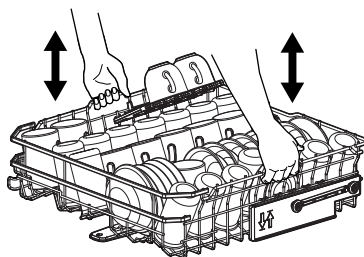

#### **Жоғарғы себетті көтеру әдісі**

1. Себетті тоқтағанша тартып шығарыңыз.
2. Механизм орнына бекітілгенше және себет тұрақты болғанша, себетті бір жағынан немесе екі жағынан да көтеріңіз.

#### **Жоғарғы себетті төмендету әдісі**

1. Себетті тоқтағанша тартып шығарыңыз.
2. Себетті бір жағынан немесе екі жағынан да сәл көтеріңіз, содан кейін оны төмен қарай итеріп, төменге түсуіне мүмкіндік беріңіз.

## 9.2 Ыдыс-аяқ жуатын машина себетінің ерекшеліктері

Жинақта берілген аксессуарлар ыдыс-аяқ жуатын машинаңыздың моделіне байланысты өзгеруі мүмкін.

### Төменгі себет

Бүктемелі тіреуіштердің саны ыдыс-аяқ жуатын машинаңыздың моделіне байланысты өзгеруі мүмкін.

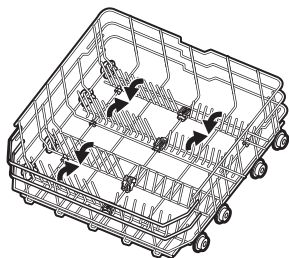

### Жоғарғы себет

Бүктемелі тіреуіштердің саны ыдыс-аяқ жуатын машинаңыздың моделіне байланысты өзгеруі мүмкін. Биік ыдыстарға орын босату үшін шыны-аяқтарды ұстауға арналған сөрелерді бүктеуге болады.

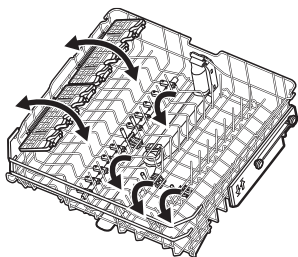

Шыныаяқ сөрелерінде шыны ыдыстарды ұстауға арналған жұмсақ ұстағыштар бар, ал резеңке шелектер тұрақтылықты қамтамасыз етеді.

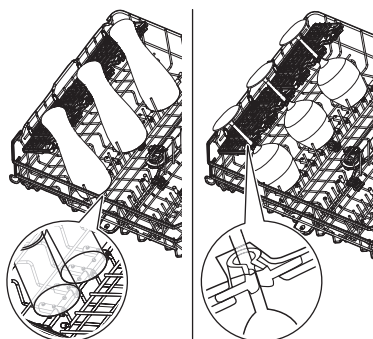

### Ас құралдары тартпасы

Ас құралдары мен ұсақ заттарға арналған тартпаны пайдаланыңыз. Тартпада жиналмалы пышақ ұстағыштары бар.

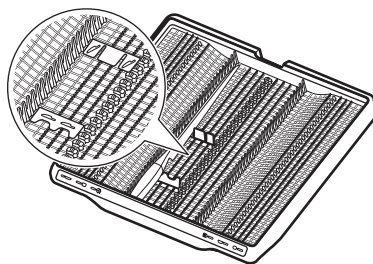

### Керек-жарақтарды алып тастау тәсілі

Ауыр заттарды орналастыру үшін шыны-аяқ сөрелері мен резеңке шелектерді уақытша алып тастауға болады.

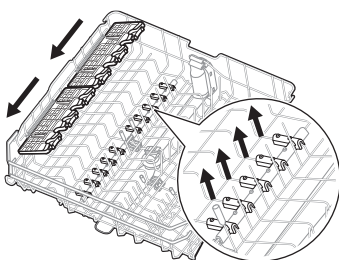

Қажет болса, пышақ ұстағыштарын уақытша алып тастауға болады.

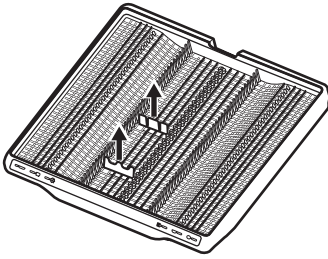

Ыдыстың максималды биіктігі (мм)

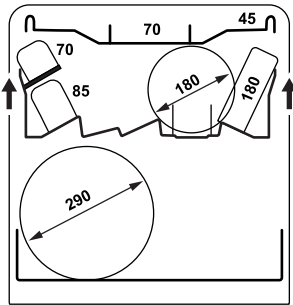
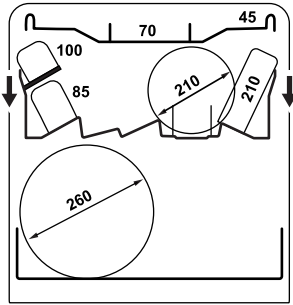

### 9.3 Ыдыс жуатын машинаға жүктеу мысалдары

Төменгі себет

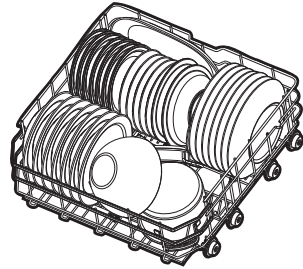
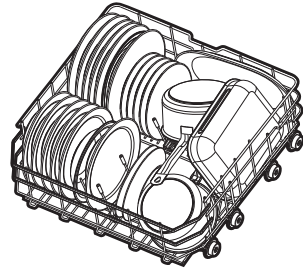

Жоғарғы себет

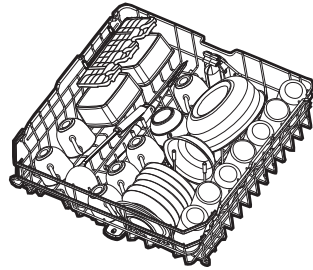

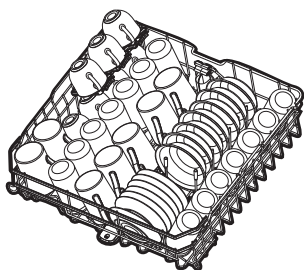

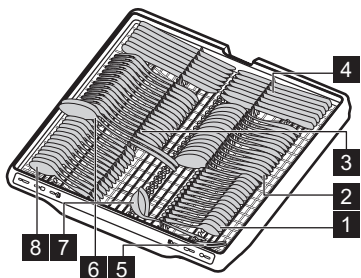
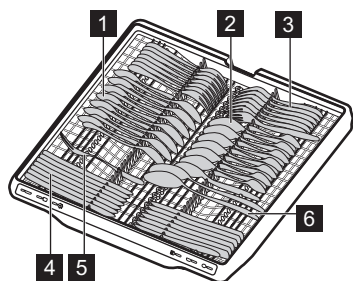

Ас құралдары тартпасы



- 1 Шай қасық (14 дана)
- 2 Ас қасық (14 дана)
- 3 Шанышқы (14 дана)
- 4 Пышақ (14 дана)
- 5 Көмекші шанышқы (1 дана)
- 6 Көмекші қасық (2 дана)
- 7 Тұздық ожау (1 дана)
- 8 Десерт қасығы (14 дана)

## 10. КҮНДЕЛІКТІ ПАЙДАЛАНУ

1. Су құятын шүмекті ашыңыз.
2. Құрылғы іске қосылғанша, қосу/өшіру түймесін басып тұрыңыз.
3.  индикаторы қосұлы болса, тұз контейнерін толтырыңыз.
4.  индикаторы қосұлы болса, шайғыш зат диспенсерін толтырыңыз.
5. Себеттерді жүктеңіз.
6. Жуғыш зат диспенсерін толтырыңыз.
7. Бағдарламаны таңдаңыз. Оны бастау үшін есікті жабыңыз.
8. Бағдарлама аяқталған кезде, су шүмегін жабыңыз.

### 10.1 Қашықтан бастау

Функция бағдарламаны қолданбадан іске қосуға мүмкіндік береді.

#### Қашықтан іске қосуды белсендіру жолы

 индикаторы қосұлы екенін және қолданбада ыдыс жуу машинаңыз

қосылғанын тексеріңіз. Егер қосылмаса, «Сымсыз байланыс» тарауын қараңыз.

1. Delay түймесігін басып, 3 секунд бойы ұстап тұрыңыз.

 индикаторы қосұлы.

2. Құрылғы есігін жабыңыз.

 Қашықтан іске қосу белсендірілген кезде есікті ашу бұл функцияны ажыратады. Есікті жаппас бұрын, қашықтан іске қосуды қайтадан белсендіріңіз; әйтпесе, жуу циклы есікті жапқаннан кейін бірден басталады. Кешіктіріп бастау функциясы орнатылған болса, есікті ашу қашықтан іске қосуды ажыратпайды.

#### Қашықтан іске қосуды белсенсіздіру жолы

Delay түймесін 3 секунд басыңыз.

 индикаторы өшірулі.

## 10.2 Бағдарламаны My Time таңдау жолағынан бастау тәсілі

1. Бағдарламаны таңдау үшін саусағыңызбен My Time таңдау жолағы бойынша сырғытыңыз.

Бағдарламаға қатысты шам қосулы.

2. Қажет болса, бағдарлама опциясын іске қосыңыз.
3. Бағдарламаны іске қосу үшін құрылғының есігін жабыңыз.

## 10.3 QuickRinse бағдарламасын бастау тәсілі

1. Quick түймесін шамамен 3 секунд басып тұрыңыз.

Индикаторы қосулы.

2. Бағдарламаны іске қосу үшін құрылғының есігін жабыңыз.

## 10.4 AUTO бағдарламасын бастау тәсілі

1. AUTO түймесін басыңыз.

Түймешікке қатысты шам қосулы. Дисплейде ең ұзақ бағдарламаның уақыты көрсетіледі.

2. Бағдарламаны іске қосу үшін құрылғының есігін жабыңыз.

Цикл кезінде датчиктер бірнеше рет жұмыс істейді және бастапқы бағдарламаның ұзақтығы азаяды.

## 10.5 Бағдарлама опциясын іске қосу тәсілі

Бір уақытта тек бір опцияны іске қосуға болады. Бағдарламаны бастамас бұрын, опцияны іске қосыңыз. Бағдарлама жұмыс істеп тұрған кезде, опцияны іске қосу немесе өшіру мүмкін емес.

1. My Time таңдау жолағынан бағдарламаны таңдаңыз.
2. Опция түймесін басыңыз.

Түймешікке қатысты шам қосулы. Опция қолданылмаса, түймеге қатысты шам жыпылықтап, дыбыс естіледі.

Опцияларды іске қосу нәтижесінде, су, қуат тұтыну мөлшері және бағдарламаның ұзақтығы артады.

## 10.6 Бағдарламаның басталуын кешіктіру жолы

1. Бағдарламаны таңдаңыз.

2. Дисплейде қажетті кешіктіру уақыты көрінгенше Delay түймесін қайталап басыңыз (1-ден 24 сағатқа дейін).

Түймешікке қатысты шам қосулы.

3. Кері санақты бастау үшін құрылғының есігін жабыңыз.

Кері санақ кезінде бағдарламаны немесе опцияны өзгерту мүмкін емес. Кешіктіру уақытын қолданбада өзгертуге болады. Кері санақ аяқталғанда бағдарлама басталады.

## 10.7 Бағдарламаның кешіктірілген басталуынан бас тарту тәсілі

Басып тұрыңыз 1 шамамен 3 секунд.

Құрылғы бағдарламаны таңдауға оралады. Бағдарламаны қайта таңдаңыз.

## 10.8 Іске қосылған бағдарламаны жою тәсілі

Басып тұрыңыз 1 шамамен 3 секунд.

Құрылғы бағдарламаны таңдауға оралады.

Жаңа бағдарламаны бастамас бұрын жуғыш зат үлестіргішінде жуғыш заттың бар екенін тексеріңіз.

## 10.9 Құрылғы жұмыс істеп тұрған кезде есікті ашу

Бағдарлама жұмыс істеп тұрғанда есікті ашсаңыз, жуу циклі кідіріледі. Дисплейде бағдарламаның қалған уақыты көрсетіледі. Есікті жапқаннан кейін, жуу циклі тоқтаған жерінен жалғасады.

Кешіктіріп бастау кері санағы кезінде есікті ашсаңыз, кері санақ кідіріледі. Дисплейде кері санақтың ағымдағы күйін көрсетіледі. Есікті жапқаннан кейін кері санақ жалғасады.

Құрылғы жұмыс істеп тұрған кезде есікті ашсаңыз, бұл қуатты тұтынуға және бағдарламаның ұзақтығына әсер етуі мүмкін.

## 10.10 Бағдарламаның соңы

Бағдарлама аяқталған кезде, ыдыс-аяқ жуатын машина автоматты түрде өшеді. Қосу/өшіру түймесінен басқа барлық түймелер белсенді емес.

## 10.11 Автоматты түрде өшіру

Бұл функция құрылғы жұмыс істемей тұрған кезде оны өшіру арқылы қуатты

үнемдейді. Құрылғы келесі жағдайда іске автоматты түрде қосылады:

- Бағдарлама аяқталған кезде.

- 10 минуттан кейін бағдарлама іске қосылмаса және ешқандай түйме басылмаса.

## 11. СӨЗКӨМЕКТЕР ЖӘНЕ КЕҢЕСТЕР

### 11.1 Жалпы

Күнделікті пайдалану кезінде, тазалау мен кептірудің оңтайлы нәтижелерін қамтамасыз ету және қоршаған ортаны қорғау үшін төмендегі кеңестерді орындаңыз.

- Ыдыс-аяқ жуатын машинада ыдыстарды пайдаланушы нұсқаулығында көрсетілгендей жуған кезде, ыдыс-аяқты қолмен жууға қарағанда азырақ су және энергия жұмсалады.
- Ыдыс-аяқты қолмен алдын ала шаймаңыз. Бұл су мен энергияны тұтынуды арттырады. Қажет болса, алдын ала жуу фазасы бар бағдарламаны таңдаңыз.
- Ыдыстарды, бос шыны-аяқтар мен стақандарды құрылғының ішіне салмас бұрын, олардың ішіндегі үлкен тамақ қалдықтарын алып тастаңыз.
- Бағдарламаны ыдыс түріне және ластану дәрежесіне сай таңдаңыз.
- Құрылғының ішінде әктас жиналуын болдырмау үшін:
  - Қажет кезде тұз ыдысын толтырыңыз.
  - Жуғыш зат пен шайғыш заттың ұсынылған мөлшерін пайдаланыңыз.
  - Су жұмсартқыштың ағымдағы деңгейі су кермектігіне сәйкес келетініне көз жеткізіңіз.
  - «Күту және тазалау» тарауындағы нұсқауларды орындаңыз.

### 11.2 Тұзды, шайғыш және жуғыш затты пайдалану

- Тек ыдыс жуғыш машинаға арналған тұзды, шайғыш және жуғыш затты пайдаланыңыз. Басқа өнімдер құрылғыны зақымдауы мүмкін.
- Суы кермек және өте кермек аймақтарда тазалау және кептіру нәтижесін оңтайлы ету үшін арнайы жуғыш (қосымша заттар жоқ ұнтақты, гельді, таблеткаларды), шайғыш затты және тұзды жеке-жеке пайдалану ұсынылады.

- Қысқа бағдарламалар кезінде аралас таблеткалар толық ерімеуі мүмкін, сол себепті ыдыстарда жуғыш зат қалдықтары пайда болуы ықтимал. Өнімнің қаптамасын қараңыз. Таблеткаларды ұзағырақ бағдарламаларда қолданыңыз.
- Әрқашан жуғыш заттың дұрыс мөлшерін пайдаланыңыз. Жуғыш заттың жеткіліксіз мөлшері төмен тазалау нәтижелеріне әкелуі мүмкін және заттарда кермек су үлдірінің немесе дақтардың пайда болуына әкелуі мүмкін. Жұмсақ немесе жұмсартылған суда тым көп жуғыш затты пайдалану ыдыс-аяқта жуғыш заттың қалдықтарына әкеледі. Жуғыш заттың қаптамасындағы нұсқауларды орындаңыз.
- Әрқашан шайғыш заттың дұрыс мөлшерін пайдаланыңыз. Шайғыш зат жеткіліксіз мөлшері кептіру нәтижелерін төмендетеді. Тым көп шайғыш затты пайдалану заттарда көкшіл қабаттарға әкеледі. Шайғыш заттың деңгейін реттеу үшін «Параметрлер» тарауын қараңыз.
- Су жұмсартқыш деңгейінің дұрыс екендігіне көз жеткізіңіз. Деңгей тым жоғары орнатылса, су тым жұмсақ болады, бұл шыны коррозиясын тудыруы мүмкін. Су жұмсартқыш деңгейін реттеу үшін «Параметрлер» тарауын қараңыз.

### 11.3 Бірнеше таблеткамен тоқтатқыңыз келген кезде не істеу керек

Жуғыш затты, тұзды және шайғыш затты бөлек пайдалануды бастамас бұрын, келесі қадамдарды орындаңыз:

1. Су жұмсартқыштың ең жоғарғы деңгейін орнатыңыз.
2. Тұз бен шайғыш зат контейнерлерінің толғанын тексеріңіз.
3. Quick бағдарламасын іске қосыңыз. Жуғыш затты қоспаңыз және себеттерге ыдыстар салмаңыз.

4. Бағдарлама аяқталған кезде, су жұмсартқышты аймағыңыздағы судың кереметтігіне сай реттеңіз.
5. Шайғыш заттың үлестіру мөлшерін реттеңіз.

## 11.4 Бағдарламаны бастамас бұрын

Таңдалған бағдарламаны бастау алдында мынаны тексеріңіз:

- Сүзгілер таза және дұрыс орнатылған.
- Тұз сауытының қақпағы тығыз жабылған.
- Бүріккіш түтіктер бітелмеген.
- Тұз және шаю құралы жеткілікті.
- Заттардың себеттерге дұрыс салынып тұрғанын.

- Бағдарламаның салынған ыдыс түріне және ластану дәрежесіне сай екенін.
- Жуғыш заттың дұрыс мөлшері пайдаланылады.

## 11.5 Себеттерді босату

1. Ыдыстарды суытып алғаннан кейін ғана құрылғыдан алыңыз. Ыстық заттар осал келеді.
2. Әуелі астыңғы себеттегі, содан кейін үстіңгі себеттегі заттарды алыңыз.

❗ Бағдарлама аяқталғаннан кейін құрылғының ішкі бетінде әлі де су тұруы мүмкін.

## 12. КҮТУ ЖӘНЕ ТАЗАЛАУ

### ➡ ӨТЕ МАҢЫЗДЫ!

➡ бағдарламасын іске қосудан басқа кез келген жөндеу алдында құрылғының электр желісінен ағытыңыз және ашасын розеткадан суырыңыз.

Қоқыс тұрған сүзгілер мен бүріккіш түтіктер жуу нәтижесіне кері әсер етеді.

Сүзгілер өздігінен тазартылады және әр қолданғаннан кейін тазалауды қажет етпейді. Сүзгілерді аптасына бір рет тазалаңыз. Бүріккіш түтіктерді екі ай сайын тазалаңыз немесе бағдарлама аяқталғаннан кейін ыдыстардан тағам қалдықтарын байқасаңыз, ертерек тазалаңыз. Тазалау жиілігі құрылғының қаншалықты жиі қолданылатынына байланысты өзгеруі мүмкін.

### 12.1 Қалай бастау керек ➡ MachineClean бағдарламасы

Бағдарламаны іске қоспас бұрын, осы тарауда әрі қарай көрсетілген нұсқауларға сәйкес сүзгілер мен бүріккіш түтіктерді тазалаңыз.

1. Ыдыс жуғыш машиналарға арнап әзірленген жуғыш немесе шөгінділерді тазалағыш заттарды пайдаланыңыз. Орамындағы нұсқауларды орындаңыз. Себеттерге ыдыс салмаңыз.
2. AUTO түймесін шамамен 3 секунд басып тұрыңыз.

➡ indicator is on.

3. Бағдарламаны іске қосу үшін құрылғының есігін жабыңыз.

Бағдарлама аяқталған кезде, ➡ индикатор өшіріледі.

## 12.2 Бөгде заттарды алып тастау

Ыдыс жуу машинасын әр пайдаланғаннан кейін сүзгілер мен түпқойманы тексеріңіз. Бөгде заттар (мысалы, әйнек бөліктері, пластик, сүйектер немесе тіс шұқығыштар, т.б.) тазалаудың өнімділігін төмендетеді және төгу сорғысын зақымдауы мүмкін.

### ⚠ САҚТЫҚ ЕСКЕРТУ

Егер бөгде заттарды алып тастай алмасаңыз, уәкілетті қызмет көрсету орталығына хабарласыңыз.

1. Осы тарауда көрсетілгендей сүзгілер жүйесін бөлшектеңіз.
2. Барлық бөгде заттарды қолмен алып тастаңыз.
3. Осы тарауда көрсетілгендей сүзгілерді қайта жинаңыз.

## 12.3 Сүзгілерді тазалау

Сүзгі жүйесі 3 бөліктен жасалған.

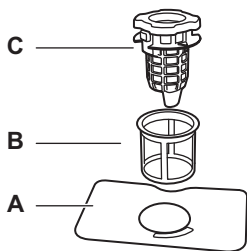

1. Су төгетін сүзгіні (C) сағат тіліне қарсы бағытта бұрап, көтеріңіз. Жайпақ сүзгіні (A) алып тастаңыз.

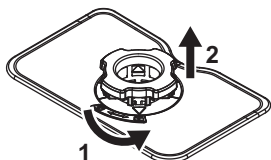

2. Су төгетін сүзгідегі (C) екі түймені басыңыз және оны ұсақ тесікті сүзгіден (B) алып тастаңыз.

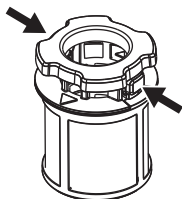

3. Сүзгілерді жуыңыз.
4. Суағар қуыстың шетінде немесе оның айналасында тамақ қалдықтарының немесе топырақтың жоқтығына көз жеткізіңіз.
5. Жайпақ сүзгіні (A) орнына қайта орнатыңыз.
6. Су төгетін сүзгіні (C) ұсақ тесікті сүзгінің (B) ішіне қарай итеріңіз.
7. Ұсақ тесікті сүзгіні (B) жайпақ сүзгіге (A) салыңыз. Су төгетін сүзгі (C) құлыпталғанша, оны сағат тілінің бағытымен бұраңыз.

#### ⚠ САҚТЫҚ ЕСКЕРТУ

Сүзгілер дұрыс орналастырылмаса, жуу нәтижесі нашар болып, құрылғыға зақым келуі мүмкін.

## 12.4 Ішін тазалау

- Құрылғының ішін жұмсақ дымқыл шүберекпен тазалаңыз.
- Жеміргіш заттарды, түрпілі жөкені, өткір құралдарды, уытты химиялық заттарды, жеміргіш не еріткіш заттарды пайдаланбаңыз.
- Резеңке тығыздағышты қоса, есікті аптасына бір рет сүртіп тазалаңыз.
- Құрылғының жұмысын қалыпты деңгейде ұстау үшін ыдыс жуғыш машиналарға арналған жуғыш затты айына екі айда бір рет пайдаланыңыз. Өнімнің орамындағы нұсқауларды мұқият орындаңыз.
- Оңтайлы тазалау нәтижесіне қол жеткізу үшін 📱 бағдарламасын іске қосыңыз.

## 12.5 Төменгі бүріккіш түтікті тазалау

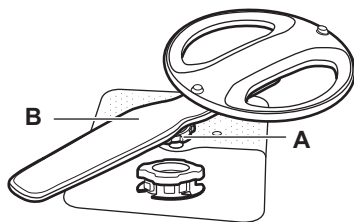

1. Бекіту сомынын (A) сағат тіліне қарсы бағытта бұрап, бүріккіш түтікті (B) жоғары қарай тартыңыз.
2. Бүріккіш түтікті ағып тұрған сумен жуыңыз. Жіңішке үшкір ұшты құралды, мысалы, тіс ысқышты пайдаланып, саңылаулардағы қоқыстарды тазалаңыз. Қалған қоқысты тазалау үшін суды саңылаулардан өткізіңіз.
3. Бүріккіш түтікті төмен қарай итеріп, бекіту сомынын сағат тілінің бағытымен бұраңыз.

## 12.6 Үстіңгі бүріккіш түтікті тазалау

1. Үстіңгі себетті тартып шығарыңыз.
2. Бүріккіш түтікті себеттен ажырату үшін бекіту сомынын (A) сағат тілінің бағытымен бұраңыз.

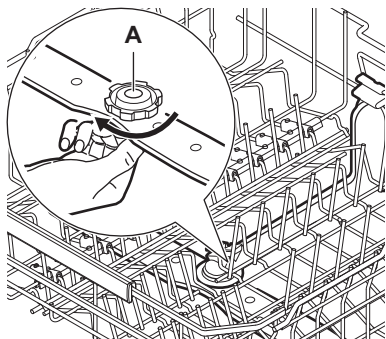

3. Бүріккіш түтікті ағып тұрған сумен жуыңыз. Жіңішке үшкір ұшты құралды, мысалы, тіс ысқышты пайдаланып, саңылаулардағы қоқыстарды тазалаңыз. Қалған қоқысты тазалау үшін суды саңылаулардан өткізіңіз.
4. Бүріккіш түтікті қайта орнату үшін бекіту сомынын сағат тіліне қарсы бағытта шерту дыбысын естігенше бұраңыз.

## 12.7 Төбенің бүріккіш түтігін тазалау

Төбенің бүріккіш түтігі құрылғының төбесіне қойылған. Бүріккіш түтігі (C) жеткізу түтігіне (A) монтаждау элементі (B) арқылы орнатылған.

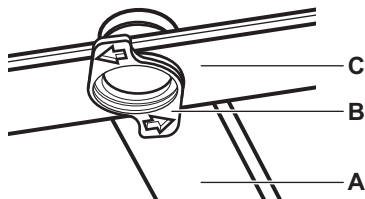

1. Ас үй құралдарына арналған тартпаның сырғымалы рельстерінің шеттеріндегі бітеуіштерді босатып, тартпаны тартып шығарыңыз.

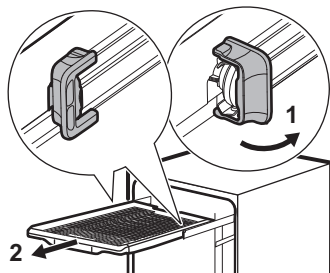

2. Бүріккіш түтікке оңайырақ қол жеткізу үшін үстіңгі себетті ең төменгі деңгейге жылжытыңыз.
3. Орнату элементін (B) сағат тіліне қарсы бағытта бұрап, бүріккіш түтікті (C) төмен қарай тартыңыз.
4. Бүріккіш түтікті ағып тұрған сумен жуыңыз. Жіңішке үшкір ұшты құралды, мысалы, тіс ысқышты пайдаланып, саңылаулардағы қоқыстарды тазалаңыз. Қалған қоқысты тазалау үшін суды саңылаулардан өткізіңіз.
5. Орнату элементін (B) бүріккіш түтікке (C) енгізіп, сағат тілінің бағытымен бұрау арқылы жеткізу түтігіне (A) бекітіңіз. Монтаждау элементінің орнына құлыпталғанын тексеріңіз.
6. Ас құралдарына арналған себетті сырғытпалы рельстерге орнатып, бітеуіштерді бұғаттаңыз.

## 12.8 Кіріс шланг сүзгісін тазалау

1. Су шүмегін жабыңыз.
2. Бекіткішті (A) сағат тілінің бағытымен бұраңыз. Шлангты ажыратыңыз.

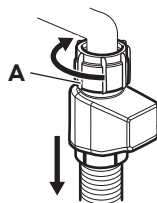

3. Су құятын шланг сүзгісін тазалаңыз.

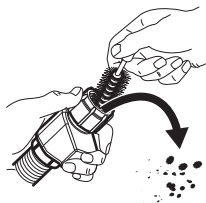

## 12.9 Сыртын тазалау

- Құрылғыны дымқыл, жұмсақ шүберекпен тазалаңыз.
- Тек бейтарап тазартқыш заттарды қолданыңыз.
- Жеміргіш заттарды, түрпілі жөкені немесе еріткіштерді пайдаланбаңыз.

## 13. АҚАУЛЫҚТАРДЫ ЖОЮ

Орын алуы мүмкін мәселелердің көпшілігін уәкілетті қызмет көрсету орталығына хабарласпай-ақ шешуге болады. Ықтимал мәселелер туралы ақпарат алу үшін кестені қараңыз.

Кейбір мәселелермен дисплейде қате коды көрсетіледі.

Тексеріп болғаннан кейін, құрылғыны өшіріп, белсендіріңіз. Мәселе жойылмаса, Уәкілетті қызмет көрсету орталығына хабарласыңыз.

### ❗ ОТЕ МАҢЫЗДЫ!

Су шүмегін жабыңыз, құрылғыны розеткадан ажыратыңыз және мәселе шешілмейінше, оны пайдаланбаңыз.

### Құрылғыны белсендіру мүмкін емес.

- Ашаның розеткаға жалғанғанына көз жеткізіңіз.
- Сақтандырғыштар қорабында зақымдалған сақтандырғыш жоқ екеніне көз жеткізіңіз.

### Бағдарлама басталмайды.

- Құрылғы есігі жабық екеніне көз жеткізіңіз.
- Егер кешіктіріп бастау опциясы орнатылса, кері санақты болдырмаңыз немесе кері санақ аяқталғанша күтіңіз.
- Құрылғы су жұмсартқыштың ішіндегі шайырды қайта толтырады. Процедураның ұзақтығы шамамен 5 минутты құрайды.

### ⚠ немесе ⚠⚠ қате кодтары. Құрылғыға су толтырылмайды.

- Су шүмегі ашық екенін тексеріңіз.
- Сумен қамту қысымы 0.05 (0.5) / 1 (10) МПа (бар) аралығында екеніне көз жеткізіңіз. Бұл ақпаратты алу үшін жергілікті су мекемесіне хабарласыңыз.
- Су шүмегі бітелмегеніне көз жеткізіңіз.

- Кіріс түтіктері сүзгісі бітеліп қалмағанына көз жеткізіңіз. Қажет болса, сүзгіні тазалаңыз. «Күту және тазалау» тарауын қараңыз.
- Кіріс түтіктің бұратылып немесе майысып қалмағанына көз жеткізіңіз.

### ⚠⚠ қате коды. Құрылғының суы төгілмей тұр.

- Раковина төлкесінің бітеліп қалмағанына көз жеткізіңіз.
- Ішкі сүзгі жүйесінің бітеліп қалмағанына көз жеткізіңіз.
- Су құятын түтіктің бұратылып немесе майысып қалмағанына көз жеткізіңіз.

### ⚠⚠⚠ қате коды. Дренажды сорғының ақаулығы.

- Су төгетін сорғының қақпағы бос немесе жоқ. Қақпақты тексеріңіз. Қақпақтың орналасуын дренажды сорғыны тазалау жолы бойынша нұсқаулықтан қараңыз, ол осы тарауда берілген.

### ⚠⚠⚠ қате коды. Дренажды сорғының ақаулығы.

- Дренажды сорғы бөгде затпен бітелген. Осы тараудың «Су төгетін сорғыны қалай тазалау керек» бөлімін қараңыз.

### ⚠⚠⚠ қате коды. Дренажды сорғының ақаулығы.

- Су шүмегін жауып, уәкілетті қызмет көрсету орталығына хабарласыңыз.

### ⚠⚠⚠ қате коды. Тасқынға қарсы құрал қосулы.

- Су шүмегін жабыңыз.
- Құрылғы дұрыс орнатылғанын тексеріңіз.

- Себеттердің пайдаланушы нұсқаулығындағы нұсқауларға сәйкес салынғанын тексеріңіз.

**Г5 Г - Г59 қате кодтары. Жуу сорғысының ақауы.**

- Құрылғыны өшіріп, қайта қосыңыз.

**Г6 Г немесе Г69 қате коды. Құрылғының ішіндегі су температурасы тым жоғары немесе температура датчигінің ақаулығы пайда болды.**

- Кіретін судың температурасы 60°C шамасынан аспайтындығына көз жеткізіңіз.
- Құрылғыны өшіріп, қайта қосыңыз.

**Г97, Г98, немесе ГС0 - ГС5 қате кодтары. Құрылғының техникалық ақаулығы.**

- Құрылғыны өшіріп, қайта қосыңыз.

**ГF Г қате коды. Құрылғының ішіндегі судың деңгейі тым жоғары.**

- Құрылғыны өшіріп, қайта қосыңыз.
- Сүзгілер таза екеніне көз жеткізіңіз.
- Шығаратын түтік еденнен дұрыс биіктікте орнатылғанына көз жеткізіңіз. Орнату туралы нұсқауды қараңыз.

**Жұмыс барысында құрылғы көп рет тоқтап және қайта іске қосылады.**

- Бұл қалыпты. Бұл оңтайлы тазалау нәтижелерін және қуатты үнемдеуді қамтамасыз етеді.

**Бағдарлама тым ұзаққа созылады.**

- Егер кешіктіріп бастау опциясы орнатылса, кері санақты болдырмаңыз немесе кері санақ аяқталғанша күтіңіз.
- Бағдарлама опцияларын белсендіру нәтижесінде, бағдарлама ұзақтығы артады.

**Көрсетілген бағдарлама ұзақтығы тұтыну мәндері кестесіндегі ұзақтықтан басқаша.**

- Бағдарламаның ұзақтығы судың қысымы мен температурасына, электр желісіндегі өзгерістерге, таңдалған опцияларға, ыдыстардың санына және ластану дәрежесіне байланысты өзгеруі мүмкін.

**Қалған уақыт дисплейде көбейіп көрінеді де, бағдарлама уақытының шамамен соңына қарай өтеді.**

- Бұл ақау емес. Құрылғы дұрыс жұмыс істеп тұр.

**Құрылғының есігінен аздап су жылыстап ағады.**

- Құрылғы деңгейленбеді. Реттелетін табандарын босатыңыз немесе қатайтыңыз (егер тиісті болса).

**Құрылғының есігін жабу қиын.**

- Құрылғы деңгейленбеді. Реттелетін табандарын босатыңыз немесе қатайтыңыз (егер тиісті болса).
- Ыдыстардың кей бөліктері себеттерден шығып тұр.

**Жуу циклі кезінде құрылғының есігі ашылады.**

- AirDry функциясы энергияны үнемдей отырып, кептіру нәтижелерін жақсарту үшін іске қосылады. Функцияны өшіру үшін «Параметрлер» тарауын қараңыз.

**Құрылғының ішінен гүрілдеген немесе тарсылдаған дыбыстар шығады.**

- Ыдыстар себеттерге дұрыс салынбаған. «Ыдыс жуғышты жүктеу» тарауын қараңыз.
- Бүріккіш түтіктердің еркін айнала алатынына көз жеткізіңіз.

**Құрылғы автоматты ажыратқышты өшіреді.**

- Ампер қуаты пайдаланылып тұрған құрылғылардың барлығына бірдей жеткілікті емес. Розетканың ампер қуатын және өлшегіштің мүмкіндігін тексеріңіз немесе пайдаланылып жатқан құрылғылардың бірін өшіріңіз.
- Құрылғының ішкі электр жүйесінде ақау бар. Уәкілетті қызмет көрсету орталығына хабарласыңыз.

**Құрылғы қосылады, бірақ жұмыс істемейді. Дисплейде PF көрсетіледі.**

- Қуат көзі жұмыс ауқымынан тыс. Ыдыс жуу циклы уақытша үзіледі және қуат қалпына келгеннен кейін автоматты түрде жалғасады.

**Құрылғы жұмыс істеп тұрғанда өшеді.**

- Қуаттың толығымен үзілуі. Ыдыс жуу циклы уақытша үзіледі және қуат қалпына келгеннен кейін автоматты түрде жалғасады.

**Дисплейде upд көрсетіледі. Тек «Қосу/ешіру» түймесі белсенді.**

- Құрылғы микробағдарлама жаңартуын қолжетімді кезде автоматты түрде жүктеп алады және орнатады. Дисплейде бүкіл жаңарту процесі кезінде upд көрсетіледі. Процестің аяқталғанын күтіңіз. Егер құрылғыны ажырату арқылы жаңарту процесін үзсеңіз, құрылғыны белсендіргенде ол жалғасады. Микробағдарламаны жаңарту құрылғы өнімділігінің жарияланған мәндерін өзгертпейді.

### 13.1 Су төгетін сорғыны қалай тазалау керек

#### **⚠ САҚТЫҚ ЕСКЕРТУ**

Тазалау кезінде абай болыңыз, себебі дренажды сорғыда шыны сияқты өткір қалдықтар болуы мүмкін.

1. Құрылғыны жөндемес бұрын, оны электр желісінен ағытыңыз және ашасын розеткадан суырыңыз.
2. Сүзгі жүйесін алып тастаңыз.
3. Қалдық суды сорғышпен кетіріңіз.
4. Саусағыңызбен пластикалық қақпақты тартыңыз.

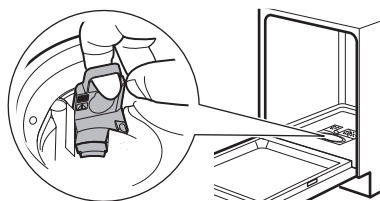

5. Бөгде заттарды абайлап алып тастаңыз.
6. Пластикалық қақпақты орнына қайта қойыңыз. Оның босап кетпегеніне көз жеткізіңіз.
7. Сүзгі жүйесін орнатып, құрылғыны жалғаңыз.

### 13.2 Ыдыс жуу және кептіру нәтижелері қанағаттанарлық емес

**Ыдыс жуудың нашар нәтижелері.**

- «Сөзкөмектер және кеңестер» тарауын қараңыз.
- Қарқыны жоғарырақ жуу бағдарламасын пайдаланыңыз.
- Бүріккіш түтікшелерді және сүзгілерді тазалаңыз. «Күту және тазалау» тарауын қараңыз.

- Жуғыш заттың сапасы себеп болуы мүмкін. Басқа жуғыш затты қолданып көріңіз.

**Кептіру нәтижелері нашар.**

- «Сөзкөмектер және кеңестер» тарауын қараңыз.
- Жабық құрылғының ішінде ыдыстар тым ұзақ уақыт қалдырылған. Есіктің автоматты түрде ашылу опциясын орнату және кептіру нәтижесін жақсарту үшін AirDry функциясын белсендіріңіз.
- «Параметрлер» тарауын қараңыз.
- Ыдыс жуғышты бағдарлама аяқталғанда және дисплейде 0:00 көрсетілгенде ғана түсіріңіз.
- Шайғыш зат жоқ немесе үлестіру мөлшері жеткіліксіз. Шайғыш зат диспенсерін толтырыңыз немесе мөлшерін жоғарырақ деңгейге орнатыңыз (жарамды болса). Деңгейді реттеу үшін «Параметрлер» тарауын қараңыз.
- Шайғыш заттың сапасы себеп болуы мүмкін. Басқа шайғыш затты қолданып көріңіз.
- Тіпті бірнеше таблеткамен бірге де әрқашан шайғыш затты пайдаланыңыз.
- Қолданбаға өтіп, кептіруді жақсарту опциясын белсендіріңіз.
- Пластик заттарды сүлгімен құрғату қажет болуы мүмкін.
- Quick бағдарламасында кептіру циклі жоқ. Басқа бағдарламаны таңдаңыз.
- Жоғарғы себеттен су тамшылары төменгі себетке түседі. Алдымен төменгі себетті, содан кейін жоғарғы себетті түсіріңіз.

**Стакандар мен ыдыстардағы ақшыл жолақтар.**

- Жуғыш заттың мөлшері тым жоғары. Санын азайтыңыз.

**Стакандар мен ыдыстардағы көкшіл қабаттар.**

- Шайғыш зат тым көп мөлшерде беріліп тұр. Мөлшерді төменірек деңгейге реттеңіз.

**Шыны аяқ пен ыдыстардағы дақтар мен құрғап қалған су тамшылары.**

- Шайғыш заттың босатылған мөлшері жеткіліксіз. Мөлшерді жоғарырақ деңгейге реттеңіз. «Параметрлер» тарауын қараңыз.
- Шайғыш заттың сапасы себеп болуы мүмкін. Басқа шайғыш затты қолданып көріңіз.

- «Ыдыс жуғышты жүктеу» тарауын қараңыз.

### Құрылғының ішкі жағы дымқыл.

- Бұл құрылғының ақауы емес. Ылғал құрылғының қабырғаларына конденсацияланады.

### Жуған кезде әдеттегіден тыс көпіршік пайда болады.

- Ыдыс жуғыш машиналарға арналып жасалған жуғыш заттарды пайдаланыңыз.
- Басқа өндірушінің жуғыш затын пайдаланыңыз.
- Ыдыстарды ағын судың астында алдын ала шаймаңыз.

### Ас құралдарын тот басқан.

- Жуу үшін пайдаланған судың құрамында тым көп тұз бар. Тұз контейнерін толтырғаннан кейін, әрдайым төгілген тұзды алып тастаңыз.
- Тот басқан заттар және тот баспайтын болаттан жасалған асхана аспаптары бірге салынған. Бұл заттарды бір-біріне жақын орналастырмаңыз.

### Бағдарлама соңындағы жуғыш зат үлестіргішіндегі жуғыш заттың қалдықтары.

- Су жуғыш зат үлестіргіштен жуғыш таблетканы шайып, кетіре алмайды. Бүріккі түтіктердің бітеліп немесе кептеліп қалмағанына көз жеткізіңіз.
- Себеттердегі заттардың жуғыш зат үлестіргіштің қақпағын ашуға кедергі жасамай тұрғанына көз жеткізіңіз.

### Құрылғының ішінде иіс бар.

- «Күту және тазалау» тарауын қараңыз.
- Ыдыс жуу температурасы 65°C болатын бағдарламаны жиі қолданыңыз.

### Ыдыстарға, науаға және есіктің ішіне әк қалдықтары тұрып қалған.

- Шүмектен кермек су ағады. Тұзды пайдаланыңыз және су жұмсартқыш регенерациясын көп функциялы таблеткалар пайдаланылып тұрса да орнатыңыз. «Параметрлер» тарауындағы су жұмсартқыш бөлімін қараңыз.
- Тұз деңгейі төмен. Тұз индикаторы қосулы болса, тұз контейнерін толтырыңыз.
- Тұз сауытының қақпағы бос. Қақпақты тексеріңіз.

- Ыдыс жуғыш машиналарға арналған тазалау өнімін немесе шөгіндіні тазартатын  бағдарламасын бастаңыз.
- Жиналған қақ кетпесе, құрылғыны қолайлы жуғыш заттармен тазалаңыз.
- Басқа жуғыш затты қолданып көріңіз.
- Жуғыш зат өндірушіге хабарласыңыз.

### Ыдыстардың түстері көмескі, өңдері кеткен немесе шағын бөліктері бөлінген.

- Құрылғыда тек ыдыс жуғыш машинаға төзімді ыдыстарды ғана жуыңыз.
- Себеттерді абайлап толтырып, абайлап босатыңыз. «Ыдыс жуғышты жүктеу» тарауын қараңыз.
- Нәзік заттарды үстіңгі себетке салыңыз.
- Шыны ыдыс пен нәзік бұйымдарға арнайы күтім жасау үшін GlassCare опциясын белсендіріңіз.

Басқа ықтимал себептерді «Бірінші пайдалану алдында», «Ыдыс жуғышты жүктеу», «Күнделікті пайдалану» немесе «Сөзкөмектер және кеңестер» тарауларынан қараңыз.

## 13.3 Сымсыз байланыстағы мәселелер

### Сымсыз байланысты белсендіру сәтті болмады.

- Сымсыз желінің идентификаторы не құпиясөзі дұрыс емес. Реттеуден бас тартыңыз және дұрыс тіркелгі деректерін енгізу үшін қайтадан бастаңыз. «Сымсыз байланыс» тарауын қараңыз.
- Сымсыз желі сигналында мәселе бар. Сымсыз желіні және маршрутизаторды тексеріңіз. Маршрутизаторды қайта іске қосыңыз.
- Сымсыз желінің сигналы әлсіз. Мұны тексеру үшін мобильді құрылғыңызды және ыдыс-аяқ жуатын машинаны бір бөлмедегі бір желіге қосыңыз. Егер әрекет сәтсіз болса, маршрутизаторды ыдыс-аяқ жуатын машинаға жақындатыңыз.
- Сымсыз сигналды ыдыс жуу машинасының жанына қойылған микротолқынды құрылғы кедергі жасап тұр. Микротолқынды құрылғыны өшіріңіз.
- Сымсыз желіге қатысты тағы басқа мәселе болса, сымсыз желі провайдеріне хабарласыңыз.

### Қолданба ыдыс жуу машинасына қосыла алмайды.

- Сымсыз желі сигналында мәселе бар. Сымсыз желіні және маршрутизаторды тексеріңіз. Маршрутизаторды қайта іске қосыңыз.
- Мобильді құрылғы сымсыз желіге қосулы екенін тексеріңіз.
- Жаңа роутер орнатылған немесе роутер конфигурациясы өзгерген. Ыдыс жуу машинасын және мобильді құрылғыны қайтадан конфигурациялаңыз. «Сымсыз байланыс» тарауын қараңыз.
- Сымсыз желіге қатысты тағы басқа мәселе болса, сымсыз желі провайдеріне хабарласыңыз.

### Қолданба ыдыс жуу машинасына үй сымсыз желісінен басқа ешбір желі

### арқылы қосыла алмайды. Wi-Fi индикаторы жыпылықтайды.

- Бүлтпен байланыс жоғалды. Байланыстың қалпына келуін күтіңіз.

### Қолданба ыдыс жуу машинасына жиі қосыла алмайды.

- Сымсыз сигналды ыдыс жуу машинасының жанына қойылған микротолқынды құрылғы кедергі жасап тұр. Микротолқынды құрылғыны өшіріңіз. Микротолқынды құрылғыны және қашықтан іске қосуды бір уақытта пайдаланбаңыз.
- Сымсыз желінің сигналы әлсіз. Роутерді ыдыс жуу машинасына барынша жақындатыңыз немесе сымсыз сигнал ауқымын кеңейткішті сатып алыңыз.

## 14. ТЕХНИКАЛЫҚ ДЕРЕКТЕР

Өлшемдер	Ені/биіктігі/тереңдігі (мм)	596 / 815 - 895 / 560
Электр тогына қосу <sup>1)</sup>	Кернеу (В)	200 - 240
	Жиілік (Гц)	50 - 60
Сумен қамту қысымы	Ең аз/ең көп МПа (бар)	0.05 (0.5) / 1 (10)
Сумен қамту	Суық су немесе ыстық су (°C) <sup>2)</sup>	мин. 5 – макс. 60
Сыйымдылығы	Орын параметрлері	14

<sup>1)</sup> Басқа мөндерді техникалық ақпарат тақтайшасынан қараңыз.

<sup>2)</sup> Егер ыстық су басқа қуат көзінен (мысалы, күн панельдері) алынса, энергияны тұтынуды азайту үшін ыстық суды пайдаланыңыз.

### 14.1 EU EPREL дерекқорына сілтеме

Құрылғымен бірге берілген энергияны үнемдеу белгісіндегі QR коды EU EPREL дерекқорында осы құрылғыны тіркеуге қатысты ақпаратқа веб-сілтемені қамтамасыз етеді. Пайдалану туралы нұсқаулықпен және осы құрылғымен бірге қамтамасыз етілген барлық құжаттармен

бірге энергияны үнемдеу белгісін сақтаңыз.

Сондай-ақ өнімнің өнімділігіне қатысты ақпаратты EU EPREL дерекқорында <https://eprel.ec.europa.eu> сілтемесін және құрылғының техникалық деректер тақтайшасындағы үлгі атауын және өнім нөмірін пайдаланып табуға болады. «Өнім сипаттамасы» тарауын қараңыз.

## 15. ҚОРШАҒАН ОРТАҒА ҚАТЫСТЫ ЖАҒДАЙЛАР

Таңбасы бар қайта өңделетін материалдар  Қаптаманы қайта өңдеу үшін оны тиісті контейнерлерге салыңыз. Электрлік және электрондық жабдықтардың қалдығын қайта өңдеу арқылы қоршаған ортаны және адам денсаулығын қорғауға

үлесіңізді қосыңыз. «Сызылған себет»

таңбасымен белгіленген жабдықтарды  бірге утилизациялауға болмайды. Өнімді жергілікті қайта өңдеу бөліміне қайтарыңыз немесе муниципалды мекемеге хабарласыңыз.

Осы өнімнің өндірілген күні сериялық нөмірде көрсетілген, оның нөмірінің бірінші саны өндірілген жылдың соңғы санына, екінші және үшінші сандар аптаның реттік нөміріне сәйкес келеді. Мысалы, 14512345 сериялық нөмірі өнім 2021 жылдың қырық бесінші аптасында өндірілгенін білдіреді.

Өндіруші: Electrolux Appliances AB, St. Göransgatan 143, 105 45 Stockholm, Швеция.

Италияда жасалған.

1. GÜVENLİK BİLGİLERİ.....	29
2. GÜVENLİK TALİMATLARI.....	30
3. ÜRÜN AÇIKLAMASI .....	32
4. KONTROL PANELİ.....	33
5. PROGRAMLAR VE SEÇENEKLER .....	34
6. AYARLAR.....	35
7. KABLOSUZ BAĞLANTI.....	37
8. İLK KULLANIMDAN ÖNCE.....	38
9. BULAŞIK MAKİNESİNİN DOLDÜRÜLMESİ.....	39

10. GÜNLÜK KULLANIM.....	42
11. İPUÇLARI VE ÖNERİLER.....	44
12. BAKIM VE TEMİZLİK.....	45
13. SORUN GİDERME .....	48
14. TEKNİK VERİLER.....	51
15. TÜKETİCİNİN SEÇİMLİK HAKLARI .....	52
16. DİKKATE ALINMASI GEREKEN ÇEVRESEL FAKTÖRLER.....	53

## 1. ⚠ GÜVENLİK BİLGİLERİ

Cihazın montajı ve kullanımından önce, verilen talimatları dikkatlice okuyun. Üretici, yanlış kurulum veya kullanımdan kaynaklanan yaralanma ya da hasarlardan sorumlu değildir. Talimatları, ileride kullanabilmeniz için her zaman güvenli ve kolay ulaşılabilir bir yerde tutun.

### 1.1 Çocukların ve tehlikeye açık kişilerin güvenliği

- Bu cihaz, gözetim altında bulunmaları veya cihazın güvenli şekilde kullanımı ve oluşabilecek tehlikeler hakkında bilgi verilmesi kaydıyla 8 yaş ve üzeri çocuklar ile fiziksel, duyuşsal veya zihinsel kapasitesi düşük ya da bilgi ve deneyimi olmayan kişiler tarafından kullanılabilir. 8 yaşından

küçük çocuklar ve ileri düzey zihinsel ile fiziksel engellere sahip kişiler gözetim altında bulunmadıkları müddetçe bu ürünü tek başına kullanmamalıdır.

- Cihazla oynamamalarını sağlamak için çocukların gözetim altında bulundurulması gerekmektedir.
- Deterjanları çocuklardan uzak tutun.
- Kapı açıkken, çocukları ve evcil hayvanları makineden uzak tutun.
- Temizlik ve kullanıcı tarafından gerçekleştirilen bakım işlemleri, gözetim altında olmadıkları sürece çocuklar tarafından gerçekleştirilmemelidir.

### 1.2 Genel Güvenlik

- Bu cihaz yalnızca ev tipi bulaşıkları ve sofralarını yıkamak içindir.

- Bu cihaz tek bir evde kapalı bir ortamda ev içi kullanım için tasarlanmıştır.
- Bu cihaz; ofis, otel misafir odası, oda-kahvaltı misafir odası, çiftlik konukevi ve bu tür kullanımın (ortalama) ev içi kullanım seviyelerini aşmadığı diğer benzer konaklama yerlerinde de kullanılabilir.
- Cihazın teknik özelliklerini kesinlikle değiştirmeyin.
- Çalıştırma su basıncı (minimum ve maksimum) 0.05 (0.5) / 1 (10) MPa (bar) arasında olmalıdır.
- Maksimum 14 kişilik yerleştirme düzenine uyun.
- Cihaz kapağı, takılıp düşme tehlikesini önlemek için açık konumda bırakılmamalıdır.
- Elektrik kablosunun zarar görmesi durumunda, bir hasarının meydana gelmesine engel olmak için, kab-

- lonun değişimi, üreticisi, Yetkili Servisi veya benzer nitelikteki kalifiye bir kişi tarafından yapılmalıdır.
- UYARI: Keskin uçlu bıçaklar ve diğer mutfak eşyaları sepete uçları aşağı gelecek şekilde yüklenmeli veya yatay konumda yerleştirilmelidir.
- Herhangi bir bakım işleminden önce, cihazı devre dışı bırakın ve elektrik fişinin bağlantısını kesin.
- Cihazı temizlemek için yüksek basınçlı su spreyleri ve/veya buhar kullanmayın.
- Cihazın tabanında havalandırma açıklıkları varsa, bu açıklıklar örtülü (örneğin bir halıyla) olmamalıdır.
- Cihaz, ürünle birlikte verilen yeni hortum setleri kullanılarak su şebekesine bağlanmalıdır. Eski hortum setleri tekrar kullanılmamalıdır.

## 2. GÜVENLİK TALİMATLARI

### 2.1 Montaj

#### ⚠ UYARI!

Cihazın montajı yalnızca kalifiye bir kişi tarafından yapılmalıdır.

- Tüm ambalajları çıkarın.
- Hasarlı bir cihazı monte etmeyin ya da kullanmayın.
- Verilen kurulum talimatlarını izleyin.

- Cihazı hareket ettirdiğinizde dikkatli olun, cihaz ağırdır. Koruyucu eldiven ve koruyucu ayakkabı kullanın.
- Cihazı 0°C'nin altındaki sıcaklıklarda kurmayın veya kullanmayın.
- Cihazı, kurulum gerekliliklerini karşılayan güvenli ve uygun bir yere yerleştirin.
- Güvenlik açısından cihazı yerleşik yapıya kurmadan kullanmayın.
- Mobilya paneli takılı değilse, kapak beklenmedik bir şekilde kapanabilir. Yaralanma riskini önlemek için cihaz kapağını dikkatlice açın. Montajdan sonra

plastik kapakların yerine kilitlendiğinden emin olun. Kapağın yan taraflarındaki plastik kapakların hasar görmesi veya çıkarılması makinenin işlevlerini etkiler ve yaranlamaya neden olabilir. Plastik kapak hasar görürse değiştirilmesi için Yetkili Servis Merkezi ile irtibata geçin.

## 2.2 Elektrik bağlantısı

### ⚠ UYARI!

Yangın ve elektrik çarpması riski.

- UYARI: Bu cihaz bina içindeki topraklama bağlantısına kurulacak / bağlanacak şekilde tasarlanmıştır.
- Derecelendirme plakası parametrelerinin şebeke güç kaynağıyla uyumlu olduğundan emin olun.
- Daima doğru takılmış darbeye dayanıklı bir priz kullanın.
- Çoklu fiş adaptörleri ve uzatma kabloları kullanmayın.
- Şebeke fişi ve şebeke kablosunun zarar görmesini önleyin. Değiştirilmesi gerekiyorsa Yetkili Servis Merkezimize iletişime geçin.
- Fişi prize sadece montaj işlemi tamamlandıktan sonra takın ve fişe erişebildiğinizden emin olun.
- Cihazın fişini elektrik kablosundan çekerek çekmeyin. Daima şebeke fişinden çekin.

## 2.3 Su bağlantısı

### ⚠ UYARI!

Elektrik çarpması riski.

- Su hortumlarına zarar vermeyin.
- Yeni borulara, uzun süredir kullanılmayan borulara, tamirat sonrası veya yeni cihazların (örneğin su sayaçları) takılmasından sonra bağlantı yapmadan önce, su berraklaşana kadar akıtın.
- İlk kullanım sırasında ve sonrasında su sızıntısı olup olmadığını kontrol edin.
- Eğer su giriş hortumu hasar görürse, derhal su musluğunu kapatın ve cihazın fişini prizden çekin. Su giriş hortumunu değiştirmek için Yetkili Servis Merkeziyle iletişime geçin.
- Elektrik kesintisi su koruma sistemini devre dışı bırakarak su baskını riskini artırır.
- Su giriş hortumunun, iç şebeke kablosu bulunan bir kılıfı ve bir emniyet valfi vardır.

## 2.4 Kullanım

- Yanıcı ürünleri veya yanıcı ürünlerle ıslanmış eşyaları cihazdan uzak tutun.
- Bulaşık makinesi deterjanları sağlığa zararlıdır. Deterjan ambalajında belirtilen güvenlik talimatlarına uyun.
- Cihazın içindeki suyu içmek ve oyun oynamak için kullanmayın.
- Bulaşıkları çıkarmadan önce programın bitmesini bekleyin, zira bulaşıkların üzerinde deterjan kalmış olabilir.
- Cihazın kapağı açıkken üzerine bir şeyler koymayın veya baskı uygulamayın.
- Bir program çalışırken kapağı açtığınızda cihazdan sıcak buhar çıkabilir.

## 2.5 İç aydınlatma

### ⚠ UYARI!

Yaralanma riski.

- Bu cihaz, kapıyı açtığınızda veya kağıt açıkken cihazı devreye aldığınızda yanan dahili bir lambaya sahiptir. Kapıyı kapattığınızda, cihazı kapattığınızda veya bir süre sonra otomatik olarak lamba söner.
- Dahili lambayı değiştirmek için Yetkili Servis Merkezini arayın.

## 2.6 Servis

- Cihazı onarmak için yetkili bir Servis Merkezine başvurun. Yalnızca orijinal yedek parçalar kullanın.
- Kendi kendine onarım veya profesyonel olmayan onarımlar güvenli olmayabilir ve garantiyi geçersiz kılabilir.
- Modelin üretimi durdurulduktan sonra aşağıdaki yedek parçalar en az 7 yıl boyunca mevcut olacaktır: Motor, dolaşım ve tahliye pompası, ısıtıcılar ve ısıtma elemanları, ısı pompaları dahil, hortumlar, valfler, filtreler ve su giriş ventilleri dahil boru ve ilgili ekipmanları, kapı tertibatları ile ilgili yapısal ve iç parçalar, baskılı devre kartları, elektronik ekranlar, basınç anahtarları, termostatlar ve sensörler, sıfırlama yazılımı dahil yazılım ve aygıt yazılımı. Modelin üretimi durdurulduktan sonra aşağıdaki yedek parçalar en az 10 yıl boyunca mevcut olacaktır: kapak, kapak menteşesi ve contaları, diğer contalar, püskürtme kolları, tahliye filtreleri, iç raflar ve sepetler ve kapaklar gibi plastik ek parçalar. Bu süre, ülkenizde daha uzun olabilir. Daha fazla bilgi için lütfen web sitemizi ziyaret edin.

- Bazı yedek parçalar yalnızca profesyonel tamirciler için sunulmuştur ve modelinizle ilgili olmayabilir.
- Bu ürünün içindeki lamba(lar) ve ayrı satılan yedek parça lambalar ile ilgili olarak: Bu lambaların sıcaklık, titreşim, nem gibi ev aletlerindeki anormal fiziksel koşullara dayanması ya da cihazın çalışma durumu hakkında bilgi vermesi amaçlanmıştır. Başka uygulamalarda kullanım amaçlı olmayıp, ev odası aydınlatma için uygun değildir.

## 2.7 Elden çıkarma

### ⚠ UYARI!

Yaralanma ya da boğulma riski.

- Cihazın fişini prizden çekin.
- Elektrik kablosunu kesin ve atın.
- Çocukların ve hayvanların cihazda kapalı kalmalarını önlemek için kapak kilit dilini çıkarın.

## 3. ÜRÜN AÇIKLAMASI

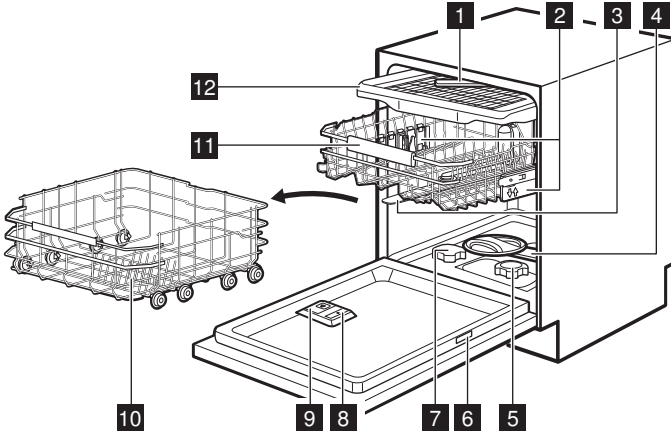

- 1 Tavan püskürtme kolu
- 2 Sepet yükseklik ayarlayıcıları
- 3 Üst püskürtme kolu
- 4 Alt püskürtme kolu
- 5 Filtreler
- 6 Bilgi etiketi
- 7 Tuz haznesi
- 8 Parlaticı gözü
- 9 Deterjan gözünü temizleme
- 10 Alt sepet
- 11 Üst sepet
- 12 Çatal-bıçak çekmecesini

### 3.1 Bilgi etiketi

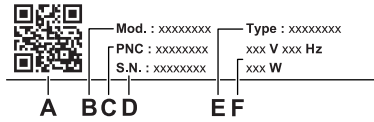

- A. QR kodu
- B. Model adı
- C. Ürün numarası
- D. Seri numarası
- E. Ürün tipi
- F. Elektrik sınıflandırmaları

QR kodu iki şekilde kullanılabilir.

Uygulama mağazasında uygulama sayfasını açmak için QR kodunu mobil cihazınızdaki kamera ile tarayın. Uygulamayı yükleyin.

Uygulamadaki tarayıcı ile tarayarak QR kodunu bulaşık makinenizi mobil cihazınızla eşleştirin.

### 3.2 TimeOnFloor

Fonksiyon, makinenin kapağının altında zeminde aşağıdaki bilgileri gösterir:

- Program başladıktan sonra kalan süre.
- Program bittiğinde 0:00 ve CLEAN tamamlanır.

- Gecikmeli başlatma başladığında DELAY ve geri sayım.
- Cihaz arızalı olduğunda bir hata kodu.

① AirDry fonksiyonu kapağı açıldığında, TimeOnFloor fonksiyonu kapalıdır. Çalışan programın kalan süresini kontrol etmek için kontrol paneli ekranını kontrol edin.

## 4. KONTROL PANELİ

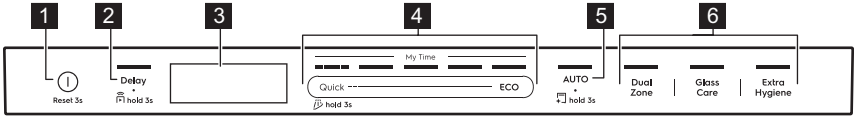

- 1 Açma/Kapama tuşu / Sıfırlama tuşu
- 2 Gecikmeli başlatma düğmesi / Uzaktan başlatma düğmesi
- 3 Gösterge Ekranı
- 4 My Time program seçim çubuğu
- 5 AUTO program tuşu / MachineClean program tuşu
- 6 Program seçenek tuşları

### 4.1 Gösterge ekranındaki göstergeler

Enerji ölçer, seçilen programın ve seçeneğinin enerji verimliliğini gösterir. Ne kadar segment yanarsa, tüketim o kadar az demektir. Quick, QuickRinse ve MachineClean programlarında kapalıdır.

**ECO** ECO programını seçtiğinizde yanar. "Programlar ve seçenekler" bölümüne bakın.

Parlatıcı gözünün tekrar doldurulması gerektiğinde yanar. "İlk kullanımdan önce" bölümüne bakın.



Tuz haznesinin tekrar doldurulması gerektiğinde yanar. "İlk kullanımdan önce" bölümüne bakın.



Kablosuz bağlantıyı etkinleştirdiğinizde yanar. "Kablosuz bağlantı" bölümüne bakın.



Uzaktan başlatma fonksiyonunu etkinleştirdiğinizde yanar. "Günlük kullanım" bölümüne bakın.



Kurutma aşamasına sahip bir program seçildiğinde bilgi verme amaçlı görünür. "Programlar ve seçenekler" bölümüne bakın.



Kurutma aşaması olmayan bir program seçildiğinde bilgi verme amaçlı görünür. "Programlar ve seçenekler" bölümüne bakın.



QuickRinse programını seçtiğinizde yanar. "Programlar ve seçenekler" bölümüne bakın.



MachineClean programını çalıştırmayı gerektirdiğinde ve çalıştırdığınızda yanar. "Bakım ve temizlik" bölümüne bakın.

## 5. PROGRAMLAR VE SEÇENEKLER

### 5.1 Bulaşık yıkama programları

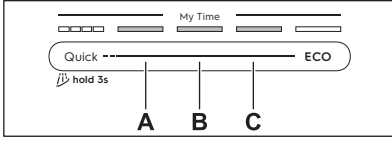

#### Quick

Taze kir bulunan bardak-tabak-çanak ve çatal-bıçak için. Aşamalar: 60°C' bulaşık yıkama, 50°C'de durulama, AirDry. Programda kurutma aşaması ve parlaticı kullanımı yoktur. Bulaşık makinenizin kapağını açık bırakarak hava ile kurumasını sağlayın.

#### A. 1h00m

Taze, hafif kurumuş kir bulunan bardak-tabak-çanak ve çatal-bıçak için. Aşamalar: 65°C'de bulaşık yıkama, ara durulama, 55°C'de son durulama, kurutma, AirDry.

#### B. 1h30m

Normal ölçülerde, hafif şekilde kirli olan bardak-tabak-çanak, çatal-bıçak, tava ve tencereler için. Aşamalar: 65°C'de bulaşık yıkama, ara durulama, 60°C'de son durulama, kurutma, AirDry.

#### C. 2h00m

Normal ölçülerde kirli olan bardak-tabak-çanak, çatal-bıçak, tava ve tencereler için. Aşamalar: 65°C'de bulaşık yıkama, ara durulama, 55°C'de son durulama, kurutma, AirDry.

#### ECO

Bu program, normal ölçülerde kirli olan bardak-tabak-çanak, çatal-bıçak, tava ve tencereler yıkanırken suyun ve enerjinin en verimli şekilde kullanılmasını sağlar. Aşamalar: ön yıkama, 50°C'de bulaşık yıkama, ara durulama, 40°C' son durulama, kurutma, AirDry. Testleri gerçekleştiren kurumlar, testlerinde standart olarak bu programı kullanırlar. Bu program, Eko-Tasarım Komisyonu Yönetmeliği (AB) 2019/2022'ye uyumluluğun değerlendirilmesinde kullanılmaktadır.

#### AUTO

Her ölçüde kirli olan bardak-tabak-çanak, çatal-bıçak, tava ve tencereler için. Aşamalar: ön yıkama, 55°C'de bulaşık yıkama, ara durulama, 55-60°C'de son durulama, kurutma,

AirDry. Bu akıllı program, bulaşık miktarını ve kir seviyesini algılar. Bulaşık yıkama sıcaklığını, süresini ve su miktarını otomatik olarak ayarlayarak en iyi temizlik ve kurutma sonuçlarını sunar.

### 5.2 Program seçenekleri

#### DualZone

Seçenek, iki temizlik bölgesi oluşturur. Alt sepet, tencere ve tavaları derinlemesine temizlemek için maksimum su basıncı uygular. Üst sepet, hassas eşyaları temizlemek için nazik basınç kullanır. Seçenek, su ve enerji tüketimini etkilemez. Quick, 1h00m, 1h30m, 2h00m programlarında kullanılabilir.

#### GlassCare

Seçenek, hassas bulaşıkları, özellikle cam kapları, hızlı sıcaklık değişimlerini önleyerek korur. Seçenek, nazik ama etkili temizlik sağlamak için bulaşık yıkama sıcaklığını 45 °C ile sınırlar. Quick, 1h00m, 1h30m, 2h00m programlarında kullanılabilir.

#### ExtraHygiene

Seçenek, son durulama aşamasında sıcaklığı en az 10 dakika süreyle 65 °C üzerinde tutarak daha iyi hijyen sonuçları sağlar. Bu program bakteri ve virüslerin %99,999'dan fazlasını yok eder. Micrococcus luteus ve MS2 bakteriyofajı için Swisstest Testmaterialien AG tarafından test edilmiştir (test raporu no. 20212029). Quick, 1h00m, 1h30m, 2h00m programlarında kullanılabilir.

### 5.3 Özel programlar

#### QuickRinse

Program daha sonra yıkanacak bulaşıkları tazeler. Bu programda deterjan kullanmayın. "Günlük kullanım" bölümüne bakın.

#### MachineClean

Program 65°C içinde cihazın iç kısmını temizler ve kireç ve yağ birikimini etkili bir şekilde temizleyerek uzun süreli performans sağlar. "Bakım ve temizlik" bölümüne bakın.

### 5.4 Uygulamadaki ekstralar

Ek bulaşık makinesi seçeneklerine erişmek için bulaşık makinenizi uygulamaya bağlayın. "Kablosuz bağlantı" bölümüne bakın.

## 5.5 Tüketim değerleri

A - program, B - su (l), C - enerji (kWh), D - süre (dk).

A	B	C	D
Quick	8,5	0,475	30
QuickRinse	4,0	0,150	15
1h00m	10,5	1.000	60
1h30m	10,5	1.000	90
2h00m	10,5	0,900	120
ECO	8,4	0,488	310
AUTO	12,5	1.000	180
MachineClean	10,0	0,575	60

Su basıncı ve sıcaklığı, elektrik şebekesindeki farklılıklar, tercih edilen program seçenek-

leri, bulaşık miktarı ve kirlilik seviyesi gibi etkenler bu değerlerin değişmesine neden olabilir.

ECO dışındaki programların değerleri sadece bilgi amaçlıdır.

## 5.6 Karşılaştırmalı testler için bilgiler

Performans testlerinin (ör. EN60436 'ya göre) yürütülmesi hakkında gerekli bilgileri almak için şu adrese e-posta gönderin:

[info.test@dishwasher-production.com](mailto:info.test@dishwasher-production.com)

Talebinizde, tip etiketi üzerindeki ürün numarası kodunu (PNC) belirtin.

Bulaşık makinenizle ilgili diğer sorularınız için cihazınızla birlikte verilen servis kitabına bakın.

## 6. AYARLAR

### 6.1 Ayarlara genel bakış

Parantez içindeki isimler, bulaşık makinesinin ayar modunda ayarları nasıl görüntülediğine karşılık gelir. Uygulamayı kullanarak da ayarları değiştirebilirsiniz.

#### Su sertliği (HAr)

Su yumuşatıcı seviyesini (1–10) su sertliği seviyesine göre ayarlayın. Varsayılan: 5.<sup>1)</sup>

#### Parlatıcı seviyesi (rA)

Parlatıcı dozunu ayarlayın (0–8). Varsayılan: 8.<sup>1)</sup>

#### Bitiş sesi (ES)

Program sonu için sesli ikazın devreye sokulması için On veya devre dışı bırakılması için Off ögesini seçin. Varsayılan: Off.

#### Oto. kapak açma (Ado)

AirDry fonksiyonunu etkinleştirmek için On veya devre dışı bırakmak için Off ögesini seçin. Varsayılan: On.<sup>1)</sup>

#### Tuş sesleri (to)

Basıldığında çıkan düğme sesini etkinleştirmek için On veya devre dışı bırakmak için Off ögesini seçin. Varsayılan: On.

#### TimeOnFloor (toF)

TimeOnFloor fonksiyonunu etkinleştirmek için On veya devre dışı bırakmak için Off ögesini seçin. Varsayılan: On.

#### Ağı unut (Fn)

Kablosuz ağ kimlik bilgilerini sıfırlamak için Yes ögesini seçin. Çıkmak için No ögesini seçin.

#### Saat kullanımı (Hu)

Bulaşık makinesi kullanımının toplam saatlerini kontrol edin. Savaş 65535'te duruyor.

#### PNC numara (Pnc)

Cihazınızın PNC numarasını kontrol edin. Yetkili Servis Merkezine başvurduğunuzda numarayı belirtin.

#### Ayarları sıfırla (rS)

Cihazı fabrika ayarlarına sıfırlamak için Yes ögesini seçin. Bu ayar, saat kullanımını sıfırlamaz. Bu ayar, kablosuz bağlantı kurulumunu sıfırlamaz. Çıkmak için No ögesini seçin.

<sup>1)</sup> Daha detaylı bilgiyi bu bölümün ilerleyen kısımlarında bulabilirsiniz.

## 6.2 Ayar modu

### Ayar moduna nasıl geçebilirim

Bir programı başlatmadan önce ayar moduna girebilirsiniz. Program çalışırken ayar moduna giremezsiniz.

ECO ve AUTO tuşlarını aynı anda 3 saniye boyunca basılı tutun.

Gösterge ilk ayarı gösterir: HAR.

### Ayarlama modunda gezinme

Ayarlama modunda gezinmek için My Time seçim çubuğunu kullanın.

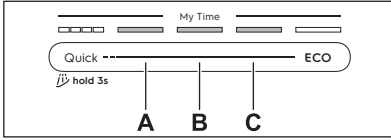

- A. Önceki tuş
- B. Onayla tuş
- C. İleri tuş

Ayarlar arasında geçiş yapmak ve değerleri değiştirmek için Önceki ve İleri öğelerini kullanın. Ayara girmek ve değer değişikliğini onaylamak için Onayla öğesini kullanın.

### Bir ayarı kaydetme

Cihazın ayarlama modunda olduğundan emin olunuz.

1. Ayarı seçmek için Önceki veya İleri tuşuna basın.

Gösterge ekranı ayar adını gösterir.

2. Ayara giriş yapmak için Onayla tuşuna basın.

Mevcut ayar değeri yanıp söner.

3. Değeri değiştirmek için Önceki veya İleri tuşuna basın.
4. Ayarı onaylamak için Onayla öğesine basın.

Ayarla kaydedilir. Cihaz ayar listesine geri döner.

5. Ayar modundan çıkmak için ECO ve AUTO tuşlarını yaklaşık 3 saniye boyunca basılı tutun.

Cihaz program seçimine geri döner.

Bu ayarlar tekrar değiştirilinceye kadar kaydedilecektir.

10 saniye boyunca hiçbir tuşa basılmazsa cihaz ayar modundan çıkar.

## 6.3 Su yumuşatma sistemi

Su yumuşatıcı, su kaynağındaki mineralleri yok eder; bu minerallerin yıkama sonuçları ve cihaz üzerinde olumsuz bir etkisi vardır.

Bu minerallerin içeriği ne kadar yüksekse su da o kadar sert olur. Suyun sertliği eşdeğer ölçeklere göre ölçülür.

Su yumuşatıcının seviyesi, su kaynağınızın sertliğine göre ayarlanmalıdır. İyi bulaşık yıkama sonuçları elde etmek ve tuz göstergesini aktif tutmak için kullanılan deterjan türünden bağımsız olarak ayarlamak gereklidir. Su tedariki sağlayan yerel kurum, bölgenizdeki suyun sertliği ile ilgili olarak size bilgi verebilir.

Su yumuşatıcı içeren çok bileşenli tabletlerin suyu yumuşatma etkinliği sınırlıdır. Ürün ambalajına bakın.

### Su sertliği

°dH	°FH	mmol/l	mg/l (ppm)	°Clark	L <sup>1)</sup>
47 -50	84 -90	8,4 -9,0	835 -904	58 -63	10
43 -46	76 -83	7,6 -8,3	755 -834	53 -57	9
37 -42	65 -75	6,5 -7,5	645 -754	46 -52	8
29 -36	51 -64	5,1 -6,4	505 -644	36 -45	7
23 -28	40 -50	4,0 -5,0	395 -504	28 -35	6
19 -22	33 -39	3,3 -3,9	325 -394	23 -27	5
15 -18	26 -32	2,6 -3,2	255 -324	18 -22	4
11 -14	19 -25	1,9 -2,5	185 -254	13 -17	3
4 -10	7 -18	0,7 -1,8	70 -184	5 -12	2
<4	<7	<0,7	<70	< 5	1

1) Su yumuşatıcı seviyesi

Su yumuşatıcı, otomatik yenileme işlemi gerçekleştirir. <sup>2)</sup>

## 6.4 Parlâtıcı seviyesi

Parlâtıcı kurutma sonuçlarını iyileştirir. Parlâtıcı, sıcak durulama aşamasında otomatik olarak suya eklenir. Parlâtıcı dozu miktarını ayarlayabilirsiniz.

Parlâtıcı gözü boşken, doldurulmasını hatırlatmak amacıyla,  göstergesi açık hale gelir. Sadece multi-tablet kullanmak şartıyla, kurutma sonuçlarından memnun kalırsanız parlâtıcı bölmesini ve göstergesi devre dışı bırakabilirsiniz. Bununla birlikte, en iyi kurutma performansı için daima parlâtıcı kullanmanızı ve parlâtıcı göstergesini aktif konumda tutmanızı öneririz.

Parlâtıcı gözünü ve göstergesini devre dışı bırakmak için, parlâtıcı seviyesini 0 konumuna getirin.

## 6.5 AirDry

AirDry, daha az enerji tüketimi ile daha iyi kurutma sonuçlarının alınmasını sağlar. Kurut-

ma aşamasında cihazın kapısı otomatik olarak açılır ve aralık kalır. Fonksiyonun devre dışı bırakılması kurutma performansını düşürebilir.

AirDry,  hariç olmak üzere tüm programlarla birlikte otomatik olarak etkinleştirilir.

Kapak açıldığında, programın bitimine kalan süre ekranda geri saymaya devam eder.

Kurutma aşamasının süresi ve kapağın açılma zamanı seçilen programa ve seçeneklere göre değişir.

### ⚠ DİKKAT!

Otomatik olarak açılan kapıyı, açıldıktan sonra 2 dakika boyunca, kapatmaya çalışmayın. Bu durum cihaza zarar verebilir.

## 7. KABLOSUZ BAĞLANTI

Bulaşık makinenizi mobil cihazınızdaki uygulama kullanarak kontrol etmek için kablosuz bağlantıyı ayarlayın.

### Wi-Fi modül parametreleri

Wi-Fi modülü	NIUS-SA
Frekans	2.412 - 2.472 GHz
Protokol	IEEE 802.11 b/g/n
Maksimum Güç	<20 dBm
Şifreleme	WPA, WPA2

### 7.1 Kablosuz bağlantıyı nasıl ayarlayabilirim

Bulaşık makinenizi ağa ve uygulamaya bağlamak için gerekenler:

- İnternet bağlantılı kablosuz ağ.

- Mobil cihazınız kablosuz ağa bağlı olmalıdır.

1. Uygulamayı indirmek için kullanım kılavuzunun arka kapağında bulunan QR kodunu tarayın. Uygulamayı doğrudan uygulama mağazasından da indirebilirsiniz.
2. Uygulamadaki talimatları uygulayın.
3. Bulaşık makinesini çalıştırın.
4. Delay ve Quick tuşlarına aynı anda 2 saniye basılı tutun.

 göstergesi yanıp söner. Ekranda AP görünür. Açma/kapama düğmesi haricinde tüm düğmeler devre dışıdır.

5. Uygulamada ev ağı kimlik bilgilerini girin. Aksi takdirde, bulaşık makinesi bir süre sonra kurulumunu iptal eder.

<sup>2)</sup> Su yumuşatıcı sistemin sürekli olarak etkin çalışması için yumuşatma sistemindeki reçinede düzenli yenileme işleminin yapılması gereklidir. Bu işlem otomatiktir ve bulaşık makinesi normal olarak çalışırken gerçekleşir. Reçine yenileme işlemi sıklığı su yumuşatıcı seviyesi ayarına bağlıdır. Seviye ne kadar yüksek olursa, yenileme işlemi o kadar sık yapılır. Yüksek seviyelerde, reçine yenileme işlemi bir program esnasında iki kez gerçekleşir: bulaşık yıkama sırasında ve son durulamadan sonra. Düşük seviyelerde, yenileme işlemi sadece son durulamadan sonra gerçekleşir. Ardışık program kullanımında reçine yenileme işlemi program başında gerçekleşir. Yüksek seviyelerde bu durum ayrıca bulaşık yıkama işleminin sonunda da meydana gelir. Su yumuşatma sisteminin durulanma işlemi suyun tamamen boşaltılması ile sona erer. Reçine yenileme işlemi, programın süresini maksimum 5 dk, su tüketimini maksimum 4 l, enerji tüketimini ise 2 Wsa artırır. Su sertliği 2.5 mmol/l olan geçerli standart laboratuvar koşullarında (su yumuşatıcı: seviye 3), yenileme işlemi kullanılmış suyun her 62 l'inde gerçekleşecektir. Su sıcaklığı, su basıncı ve şebeke suundaki değişimler de bu değerlerde farklılık görülmesine neden olabilir.

Bağlantı başarılıysa,  göstergesi sabit yanar ve gösterge ekranında con gösterilir. Cihaz program seçimine geri döner.

Kurulumu iptal etmek için cihazı kapatıp açın.

## 7.2 Kablosuz bağlantıyı nasıl sıfırlayabilirim

Farklı bir kablosuz ağa bağlanmak veya mevcut ağın kimlik bilgilerini güncellemek istiyorsanız, önce kablosuz bağlantıyı sıfırlayın.

Sıfırlamak için iki yöntemden birini izleyin:

- Delay ve Quick tuşlarını aynı anda 5 saniye boyunca basılı tutun.
- Ayar moduna girin ve Fn ayarını etkinleştirin.

Ekranında Fn görünüyor. Enerji ölçer ilerlemeyi gösterir.  göstergesi kapalıdır.

Yeni bir kablosuz bağlantı kurun.

## 8. İLK KULLANIMDAN ÖNCE

1. Cihaz çalışana kadar açma/kapama tuşunu basılı tutun.
2. Su yumuşatıcı seviyesini su sertliği seviyesine göre ayarlayın.
3. Tuz haznesini doldurun.
4. Parlatici haznesini doldurun.
5. Deterjan çekmecesi açın.
6. Musluğu açın.
7. İmalattan kalan kalıntıları temizlemek için Quick programını başlatın. Sepetlere bulaşık koymayınız.

Programı başlattıktan sonra cihaz su yumuşatıcısındaki reçineyi 5 dakika boyunca devreye alır. Yıkama aşaması ancak bu işlem bittikten sonra başlatılır. Bu işlem cihaz tarafından periyodik olarak tekrarlanır.

### 8.1 Tuz haznesi

#### DİKKAT!

Sadece bulaşık makineleri için üretilmiş rejenerasyon tuzu kullanın. Mutfak tuzu kullanmayın.

Su yumuşatıcı içindeki reçineyi yenilemek ve günlük kullanımda yıkamadan memnun edici sonuçların alınmasını sağlamak için tuz kullanılması gerekir.

#### Tuz haznesinin doldurulması

1. Tuz haznesinin kapağını saat yönünün tersine çevirerek çıkarın.
2. Tuz haznesine 1 l su dökün (sadece ilk kez doldururken).
3. Verilen huniyi kullanarak, tuz haznesini 1 kg bulaşık makinesi tuzuyla doldurun.

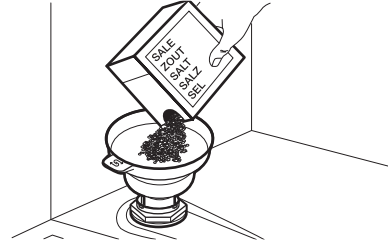

4. İçindeki son granüllerin de kabın içine dökülmesini sağlamak için huniyi dikkatlice sallayın.
5. Tuz haznesinin deliğinin çevresindeki tuzu temizleyin.

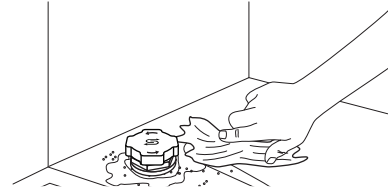

6. Tuz haznesini kapatmak için kapağı saat yönünde çevirin.

#### ÖNEMLİ

Tuz doldururken, haznedeki tuz ve su taşabilir. Korozyonu önlemek için, tuz haznesini doldurun ve hemen deterjanla komple bir bulaşık yıkama programı başlatın.

## 8.2 Parlaticı gözünün doldurulması

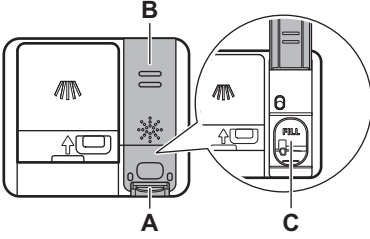

### ⚠ DİKKAT!

(C) haznesi sadece parlaticı içindir. Bu hazneye deterjan koymayın.

### ⚠ DİKKAT!

Sadece bulaşık makineleri için tasarlanmış parlaticıları kullanın.

1. Kapağı (B) açmak için kilit açma elemanına (A) basın.
2. Parlaticıyı, sıvı "FILL" işaretine ulaşına dek göze (C) dökün.
3. Dökülen parlaticıyı, aşırı köpük oluşmasını önlemek için emici bir bezle silin.
4. Kapağı kapatın. Kapağın, yerine kilitlendiğinden emin olun.

## 8.3 Deterjan çekmecesini nasıl doldurabilirim

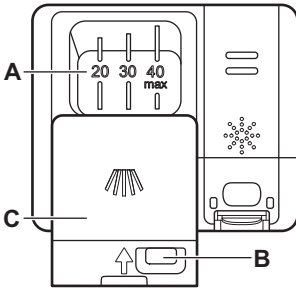

### ⚠ DİKKAT!

Sadece bulaşık makineleri için tasarlanmış deterjanları kullanın.

1. Kapağı (B) açmak için kilit açma düğmesine (C) basın.
2. Deterjanı, (A) gözüne koyun. "40 max" işaretini aşmayın. Deterjanı tablet, toz ya da jel olarak kullanabilirsiniz.
3. Programın ön yıkama aşaması varsa bulaşık makinesi kapağının iç kısmına 5 g'den az deterjan koyun.
4. Kapağı kapatın. Kapağın, yerine kilitlendiğinden emin olun.

Deterjan dozu hakkında bilgi için ürün ambalajı üzerindeki üretici talimatlarına bakın. Genelde, fazla lekeli olmayan bulaşıklarla dolu bir makineyi çalıştırmak için 20 - 25 ml jel deterjan veya 18 g toz deterjan yeterlidir.

## 9. BULAŞIK MAKİNESİNİN DOLDURULMASI

- En iyi temizlik sonuçları için, sepetlerdeki bulaşıkları kullanım kılavuzunda belirtilen şekilde düzenleyin.
- Su ve enerjinin en verimli kullanımı için bulaşık makinenizi tam kapasitesiyle kullanmaya özen gösterin.

- Bulaşık makinenizin verimli çalışabilmesi için sepetleri aşırı doldurmayın.
- Sepetlerdeki bulaşıkların birbirine temas etmemesine ya da üzerlerini kapatmalarına dikkat edin. Aksi halde su bulaşıkların tüm noktalarına ulaşamaz.
- Makineyi sadece bulaşık makinesinde yıkanmaya uygun olan bulaşıkları yıkamak için kullanın.
- Şu malzemeleri bulaşık makinesinde yıkamayın: ahşap, boynuz, kalay, bakır, alüminyum, narin süslemeli porselen ve korumasız karbon çelik veya gümüş. Bu; çatalmalarına, bükülmelerine, renklerini atmalarına, oyulmalarına, paslanmalarına, kararmalarına veya korozyona uğramalarına neden olabilir.
- Su emen nesnelere (süngerler, toz bezleri) makinenin içinde yıkamayın.
- Suyun tahliye akmasını sağlamak için çukurlu bulaşıkları (fincanlar, bardaklar ve tavalar) ağızları aşağı gelecek şekilde yerleştirin.
- Cam nesnelere birbirine temas etmediğinden emin olun.
- Hafif eşyaları üst sepete yerleştirin. Bulaşıkların doğru şekilde yerleştiğinden ve sallanmadığından emin olun.
- Çatal-bıçağı ve küçük bulaşıkları, çatal-karışık-bıçak çekmecesine koyun.
- Bir programı başlatmadan önce, püskürtme kollarının herhangi bir yere çarpmadan, rahatça tam bir tur dönebildiğinden emin olun.
- Büyük bulaşıkları yerleştirmek için üst sepetin yüksekliğini ayarlayın.

### 9.1 Üst sepetin yüksekliğinin ayarlanması

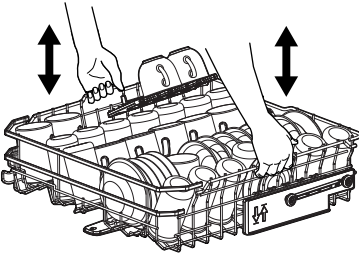

### Üst sepetin kaldırılması

1. Sepeti sonuna kadar dışarı çekin.
2. Mekanizma yerine kilitleyip sepet sabitlenene kadar sepeti bir veya her iki tarafından kaldırın.

### Üst sepetin indirilmesi

1. Sepeti sonuna kadar dışarı çekin.
2. Sepeti bir veya her iki tarafından hafifçe kaldırın, ardından aşağı doğru yönlendirerek aşağı inmesini sağlayın.

### 9.2 Bulaşık makinesi sepeti özellikleri

Dahil olan aksesuarlar bulaşık makinenizin modeline göre değişiklik gösterebilir.

### Alt sepet

Katlanabilir tel sayısı bulaşık makinenizin modeline göre değişiklik gösterebilir.

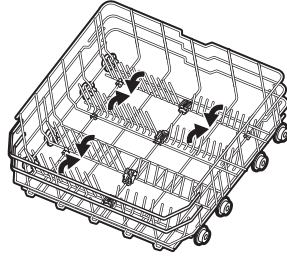

### Üst sepet

Katlanabilir tel sayısı bulaşık makinenizin modeline göre değişiklik gösterebilir. Bardak koymak için kullanılan raflar katlanarak uzun tabaklara yer açılabilir.

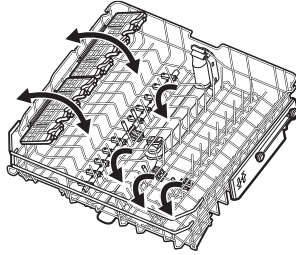

Bardak rafları, cam eşyaları tutmak için yumuşak tutma yerlerine sahipken, kauçuk sivri uçlar kaymamalarını sağlar.

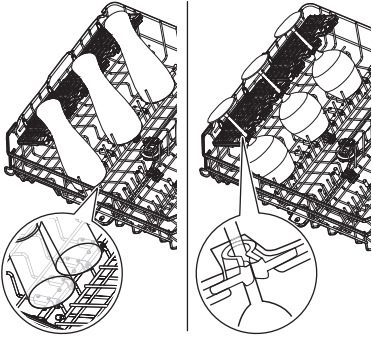

### Çatal-bıçak çekmecesi

Çekmeceyi çatal bıçak takımı ve küçük eşyalar için kullanın. Çekmecede katlanabilir bıçak tutucular bulunmaktadır.

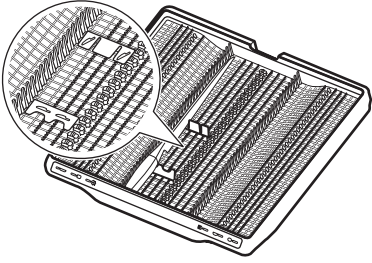

### Aksesuarları nasıl çıkarabilirim

Büyük kapları yerleştirmek için bardak rafları ve kauçuk sivri uçlar geçici olarak çıkarılabilir.

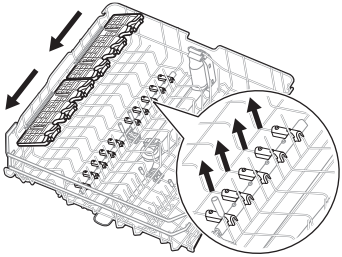

Bıçak tutucular gerektiğinde geçici olarak çıkarılabilir.

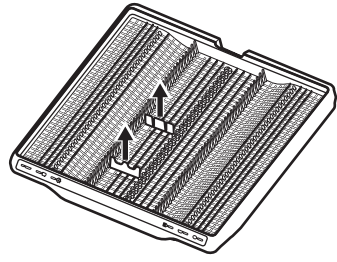

Maksimum bulaşık yükseklikleri (mm)

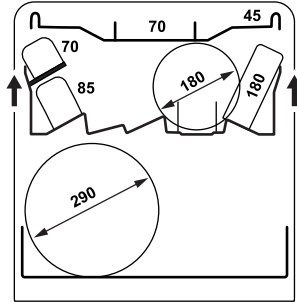
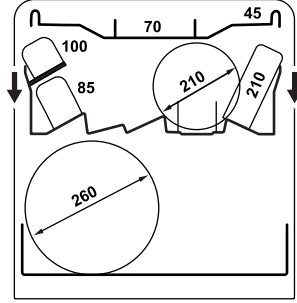

### 9.3 Bulaşık makinesi doldurma örnekleri

#### Alt sepet

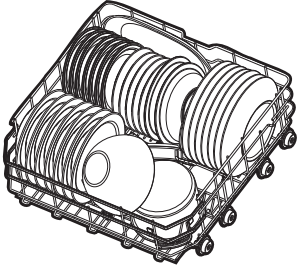
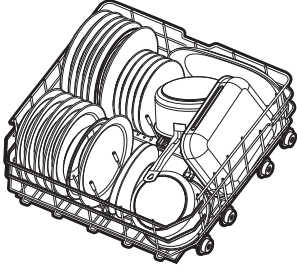

#### Üst sepet

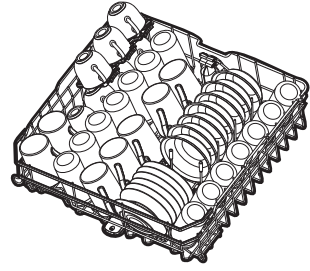
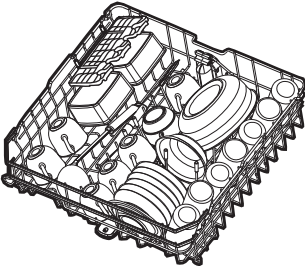

#### Çatal-bıçak çekmecesi

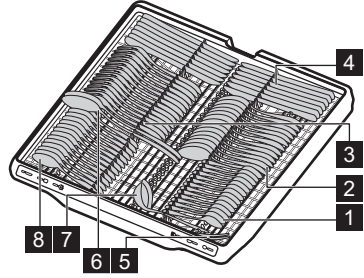
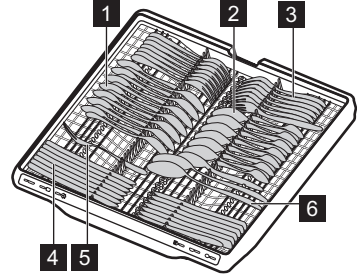



- 1 Çay kaşığı (14 adet)
- 2 Çorba kaşığı (14 adet)
- 3 Çatal (14 adet)
- 4 Bıçak (14 adet)
- 5 Servis çatalı (1 adet)
- 6 Servis kaşığı (2 adet)
- 7 Sos kepçesi (1 adet)
- 8 Tatlı kaşığı (14 adet)

## 10. GÜNLÜK KULLANIM

1. Musluğu açın.

2. Cihaz çalışana kadar açma/kapama tuşunu basılı tutun.

3.  yanyorsa tuz haznesini doldurun.
4.  yanyorsa parlatıcı gözünü doldurun.
5. Bulaşıkları sepetlere koyun.
6. Deterjan çekmecesi açın.
7. Yeni bir program seçin. Başlamak için kapağı kapatın.
8. Program bittiğinde su musluğunu kapatın.

### 10.1 Uzaktan başlatma

Fonksiyon, bir programın uygulamadan başlatılmasını sağlar.

#### Uzaktan başlatmayı etkinleştirme

 göstergesinin açık ve bulaşık makinesinin uygulamaya eklendiğinden emin olun. Değilse, "Kablosuz bağlantı" bölümüne bakın.

1. Delay tuşunu 3 saniye boyunca basılı tutun.

 göstergesi yanar.

2. Cihazın kapağını kapatın.

 Uzaktan çalıştırma etkinken kapağın açılması bu işlevi devre dışı bırakır. Kapağı kapatmadan önce uzaktan çalıştırmayı tekrar etkinleştirin; aksi takdirde yıkama programı kapağı kapattıktan hemen sonra başlar. Gecikmeli başlatma ayarlanmışsa, kapağın açılması uzaktan çalıştırmayı devre dışı bırakmaz.

#### Uzaktan başlatmayı devre dışı bırakma

Delay ögesini 3 saniye basılı tutun.

 göstergesi kapalıdır.

### 10.2 Bir programı My Time seçim çubuğundan nasıl başlatabilirim

1. Bir program seçmek için My Time seçim çubuğu boyunca parmağınızı kaydırın.

Programa ilişkin ışık yanar.

2. İstenen program seçeneğini etkinleştirin.
3. Programı başlatmak için cihazın kapağını kapatın.

### 10.3 QuickRinse programını nasıl başlatabilirim

1. Quick tuşunu yaklaşık 3 saniye boyunca basılı tutun.

 göstergesi yanar.

2. Programı başlatmak için cihazın kapağını kapatın.

### 10.4 AUTO programını nasıl başlatabilirim

1. AUTO tuşuna basın.

Tuşa ait ışık yanar. Gösterge mümkün olan en uzun program süresini gösterir.

2. Programı başlatmak için cihazın kapağını kapatın.

Program sırasında sensörler birkaç kez devreye girer ve ilk belirlenen program süresi kısalabilir.

### 10.5 Bir program seçeneğini nasıl etkinleştirebilirim

Aynı anda yalnızca bir seçenek etkinleştirilebilir. Bir programı başlatmadan önce bu seçeneği etkinleştirin. Bir program çalışırken seçenekleri etkinleştiremez ya da devre dışı bırakamazsınız.

1. My Time seçim çubuğundan bir program seçin.

2. Seçenek tuşuna basın.

Tuşa ait ışık yanar.

Seçenek geçerli değilse, düğmeye bağlı lamba yanıp söner ve bir ton sesi çıkar.

 Bir seçeneğin etkinleştirilmesi genellikle su tüketimini, enerji tüketimini ve program süresini artırır.

### 10.6 Bir programın başlangıcını geciktirme

1. Yeni bir program seçin.
2. Gösterge ekranında istediğiniz gecikme süresi (1 ila 24 saat) görünene dek Delay tuşuna arka arkaya basın.

Tuşa ait ışık yanar.

3. Geri sayımı başlatmak için cihaz kapağını kapatın.

Geri sayım sırasında program veya seçenek seçimini değiştiremezsiniz. Gecikme süresini uygulamada değiştirebilirsiniz.

Geri sayım tamamlandığında, program başlar.

### 10.7 Bir programın gecikmeli başlatmasını nasıl iptal edebilirim

1. Yaklaşık 3 saniye boyunca basılı tutun.

Cihaz program seçimine geri döner.

Tekrar bir program seçin.

## 10.8 Çalışan bir programı nasıl iptal etme

① yaklaşık 3 saniye boyunca basılı tutun. Cihaz program seçimine geri döner.

② Yeni bir programı başlatmadan önce deterjan gözünde deterjan bulunduğundan emin olun.

## 10.9 Cihaz çalışırken kapağın açılması

Makinenin kapağını bir programın çalışması sırasında açarsanız, bulaşık makinesi durur. Gösterge ekranı programın kalan süresini gösterir. Kapağı kapattıktan sonra, bulaşık yıkama programı kesildiği noktadan itibaren devam eder.

Gecikmeli başlatma geri sayımı esnasında kapağı açarsanız geri sayım duraklatılır. Ek-

randa mevcut geri sayım durumu gösterilir. Kapağı kapattıktan sonra geri sayım devam eder.

③ Cihaz çalışırken kapağın açılması enerji tüketimini ve program süresini etkileyebilir.

## 10.10 Program sonu

Program tamamlandığında bulaşık makinesi otomatik olarak devre dışı kalır.

Açma/kapama düğmesi haricinde tüm düğmeler devre dışıdır.

## 10.11 Otomatik kapanma

Cihaz çalışmadığında cihazı kapatan fonksiyon enerji tasarrufu sağlar. Bu fonksiyon otomatik olarak devreye girer:

- Program bittiğinde.
- Hiçbir program başlatılmamışsa ve hiçbir tuşa basılmamışsa 10 dakika sonra.

# 11. İPUÇLARI VE ÖNERİLER

## 11.1 Genel

Aşağıdaki ipuçları, günlük kullanımda en iyi temizleme ve kurutma sonuçlarını elde etmenizi ve çevreyi korumanızı sağlar.

- Kullanım kılavuzunda açıklandığı gibi bulaşıkların bulaşık makinesinde yıkanması, bulaşıkları elle yıkamaktan daha az su ve enerji tüketir.
- Bulaşıklarınızı dizmeden önce sudan geçirmeyin. Bu durum, su ve enerji tüketimini artırır. Çalkalama için gerekirse bir ön yıkamalı program seçin.
- Makinenin içine koymadan önce tabaklardan ve boş bardaklardan büyük yiyecek kalıntılarını temizleyin.
- Yük tipine ve kirlilik derecesine göre uygun bir program seçin.
- Cihazın içinde kireç birikimini önlemek için:
  - Gerektiğinde tuz haznesini tekrar doldurun.
  - Deterjan ve parlaticı için önerilen dozu kullanın.
  - Su yumuşatıcının seviyesinin şebeke suyunun sertliğine uygun olduğundan emin olun.
  - "Bakım ve temizlik" bölümündeki talimatları uygulayın.

## 11.2 Tuz, parlaticı ve deterjan kullanımı

- Sadece bulaşık makinesi için tasarlanmış tuz, parlaticı ve deterjan kullanın. Diğer ürünler cihaza zarar verebilir.
- Suyu sert ve çok sert olan bölgelerde optimum seviyede temizleme ve kurutma sonuçları elde etmek için katkısız deterjan (katkı maddesi içermeyen toz, jel veya tabletler), parlaticı ve tuzu ayrı ayrı kullanmanızı öneririz.
- Çok bileşenli tabletler kısa programlar sırasında tamamen çözülmez, bu da yemekler üzerinde deterjan kalıntılarının yol açabilir. Ürün ambalajına bakın. Tabletleri daha uzun programlarda kullanın.
- Her zaman doğru miktarda deterjan kullanın. Yetersiz deterjan dozajı, kötü temizleme sonuçlarına ve çamaşırların üzerinde sert su filmine veya lekeler neden olabilir. Yumuşak veya yumuşatılmış su ile çok fazla deterjan kullanılması bulaşıklarda deterjan artıklarına neden olur. Deterjan ambalajının üzerindeki talimatlara uyun.
- Her zaman doğru miktarda parlaticı kullanın. Parlaticı dozajının yetersiz olması kurutmayı olumsuz etkiler. Çok fazla parlaticı kullanımı, bulaşık üzerinde mavimsi tabakalara neden olur. Durulama

yardımı seviyesini ayarlamak için "Ayarlar" bölümüne bakın.

- Su yumuşatıcı seviyesinin doğru olduğundan emin olun. Seviye çok yüksek ayarlanırsa, su aşırı yumuşak hale gelir, bu da camın aşınmasına neden olabilir. Su yumuşatıcı seviyesini ayarlamak için "Ayarlar" bölümüne bakın.

### 11.3 Multi tablet kullanmayı bırakmak istediğinizde yapılacaklar

Deterjan, tuz ve parlaticıyı ayrı ayrı kullanmaya başlamadan önce aşağıdaki adımları tamamlayın:

1. Su yumuşatma sisteminin seviyesini en yükseğe ayarlayın.
2. Tuz ve parlaticı haznelarının dolu olduğuna emin olun.
3. Quick programını başlatın. Deterjan eklemeyin ve sepetlere bir şey yerleştirmeyin.
4. Program tamamlandığında, su yumuşatıcıyı bölgenizdeki su sertliğine göre ayarlayın.

5. Parlaticı dozu miktarını ayarlayın.

### 11.4 Bir programı başlatmadan önce

Seçilmiş programı başlatmadan önce şunlara dikkat edin:

- Filtreler temiz ve doğru şekilde yerleştirilmelidir.
- Tuz kabının kapağı sıkı olmalıdır.
- Püskürtme kolları tıkalı olmamalıdır.
- Yeterli tuz ve parlaticı var.
- Sepetlerdeki bulaşıkların düzeni doğru.
- Program yük tipine ve kirlilik derecesine göre uygundur.
- Doğru miktarda deterjan kullanılmalıdır.

### 11.5 Sepetlerin boşaltılması

1. Yemek takımlarının cihazdan çıkartmadan önce soğumalarını bekleyin. Sıcak parçalar kolayca zarar görebilir.
2. Öncelikle alt sepeti sonra da üst sepeti boşaltın.

ⓘ Program tamamlandıktan sonra cihazın iç yüzeylerinde hala su kalmış olabilir.

## 12. BAKIM VE TEMİZLİK

### ÖNEMLİ

➡ programını başlatmanın dışındaki herhangi bir bakım işleminden önce, cihazı devre dışı bırakın ve elektrik fişini prizden çıkarın.

Kirli filtreler ve tıkalı püskürtme kolları yıka-  
madan alınacak sonucu kötüleştirir.

Filtreler kendi kendine katalitik temizleme yapar ve her kullanımdan sonra katalitik temizleme gerektirmez. Filtreleri haftada bir kez temizleyin. Püskürtme kollarını iki ayda bir veya program tamamlandıktan sonra bulaşıklarda yiyecek artıkları fark ederseniz daha erken temizleyin. Katalitik temizleme sıklığı, cihazın ne kadar sık kullanıldığına göre değişebilir.

### 12.1 ➡ MachineClean programı nasıl başlatılır

Programı start etmeden önce, filtreleri ve püskürtme kolları katalitik temizlemeyle temizleyin.

1. Özellikle bulaşık makineleri için geliştirilmiş olan kireç sökücü ve temizlik maddelerini kullanın. Paketteki talimatları uygulayın. Sepetlere bulaşık koymayınız.

2. AUTO tuşunu yaklaşık 3 saniye boyunca basılı tutun.

➡ gösterge yanar.

3. Programı başlatmak için cihazın kapağını kapatın.

Program tamamlandığında, ➡ göstergesi söner.

### 12.2 Yabancı maddelerin çıkarılması

Bulaşık makinesinin her kullanımından sonra filtreleri ve tekneyi kontrol edin. Yabancı maddeler (ör. cam, plastik, kemik veya kürdan vb.) temizleme performansını azaltır ve tahliye pompasına zarar verebilir.

### ⚠ DİKKAT!

Yabancı maddeleri çıkaramıyorsanız bir Yetkili Servis Merkezi ile iletişime geçin.

1. Filtre sistemini bu bölümde belirtildiği gibi sökün.
2. Her türlü yabancı maddeyi manuel olarak çıkarın.
3. Filtreleri bu bölümde belirtildiği gibi geri takın.

## 12.3 Filtrelerin temizlenmesi

Filtre sistemi 3 parçadan oluşur.

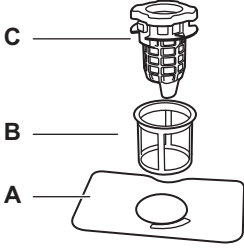

1. Boşaltma filtresini (C) saat yönünün tersine çevirin ve kaldırın. Yassı filtreyi (A) çıkarın.

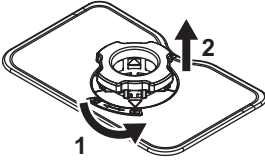

2. Boşaltma filtresindeki (C) iki tuşa basın ve ince filtreden (B) çıkarın.

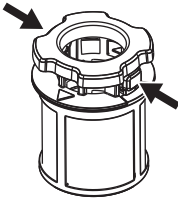

3. Filtreleri yıkayın.
4. Haznenin içinde veya etrafında yiyecek veya kir kalıntısı olmadığından emin olun.
5. Yassı filtreyi (A) yerine geri takın.
6. Boşaltma filtresini (C) ince filtreye (B) itin.
7. İnce filtreyi (B) yassı filtreye (A) yerleştirin. Boşaltma filtresini (C) kilitlenene kadar saat yönünde çevirin.

### ⚠ DİKKAT!

Filtrelerin yanlış konumlanması kötü yıkama sonuçlarına ve cihazın zarar görmesine neden olabilir.

## 12.4 İç kısmın temizlenmesi

- Cihazı nemli yumuşak bir bezle temizleyin.

- Aşındırıcı ürünler, aşındırıcı temizleme bezleri, keskin aletler, güçlü kimyasallar, kazıyıcı veya çözücü kullanmayın.
- Lastik sızdırmazlık contasıyla birlikte kapağı haftada bir kez silerek temizleyin.
- Cihazınızın performansını korumak için, ayda en az bir kez özellikle bulaşık makineleri için tasarlanmış bir temizlik ürünü kullanın. Ürünün ambalajının üzerindeki talimatları dikkatli bir şekilde takip edin.
- En iyi yıkama sonuçları için 🔄 programını başlatın.

## 12.5 Alt püskürtme kolunun temizlenmesi

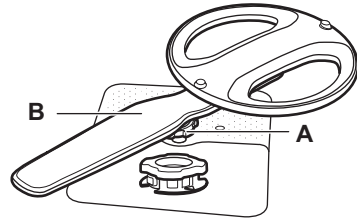

1. Sıkma somununu (A) saat yönünün tersine çevirin ve püskürtme kolunu (B) yukarı çekin.
2. Püskürtme kolunu akan su altında yıkayın. Deliklerden yiyecek artıkları veya cam parçacıklarını çıkarmak için kürdan benzeri ince bir sivri uçlu alet kullanın. Deliklerden su akıtarak kalan kalıntıları temizleyin.
3. Püskürtme kolunu aşağı doğru bastırın ve sıkma somununu saat yönünde çevirin.

## 12.6 Üst püskürtme kolunun temizlenmesi

1. Üst sepeti çekip çıkartın.
2. Püskürtme kolunu sepetten ayırmak için sıkma somununu (A) saat yönünde çevirin.

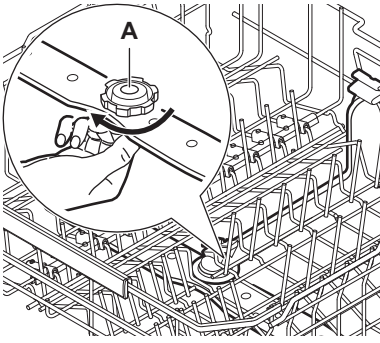

3. Püskürtme kolunu akan su altında yıkayın. Deliklerden yiyecek artıkları veya cam parçacıklarını çıkarmak için kürdan benzeri ince bir sivri uçlu alet kullanın. Deliklerden su akıtarak kalan kalıntıları temizleyin.
4. Püskürtme kolunu geri takmak için sıkma somununu bir tik sesi duyana kadar saat yönünün tersine çevirin.

### 12.7 Tavan püskürtme kolunun temizlenmesi

Tavan püskürtme kolu cihazın tavanındadır. Püskürtme kolu (C), çıkış tüpüne (A) montaj elemanı (B) ile takılmıştır.

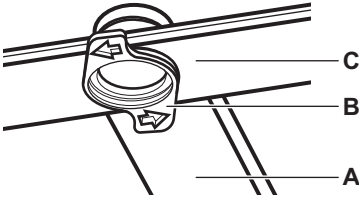

1. Çatal kaşık çekmecesinin sürgü raylarının yan kısımlarındaki durdurucuları açın ve çekmeceyi çekin.

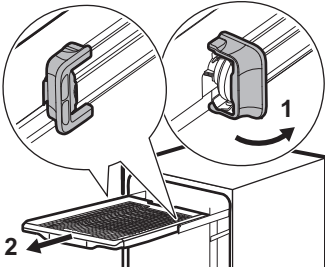

2. Püskürtme koluna daha kolay ulaşabilmek için üst sepeti en alçak noktaya yerleştirin.
3. Montaj elemanını (B) saat yönünün tersine çevirin ve püskürtme kolunu (C) aşağı çekin.
4. Püskürtme kolunu akan su altında yıkayın. Deliklerden yiyecek artıkları veya cam parçacıklarını çıkarmak için kürdan benzeri ince bir sivri uçlu alet kullanın. Deliklerden su akıtarak kalan kalıntıları temizleyin.
5. Montaj elemanını (B) püskürtme koluna (C) yerleştirin ve saat yönünde döndürerek çıkış tüpüne (A) sabitleyin. Montaj elemanının yerine oturmasına dikkat edin.
6. Çatal kaşık çekmecesini sürgü raylarına yerleştirin ve durdurucuları kilitleyin.

### 12.8 Giriş hortumu filtresinin temizlenmesi

1. Su musluğunu kapatın.
2. Bağlantı elemanını (A) saat yönünün tersine döndürün. Hortumu çıkarın.

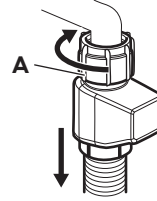

3. Giriş hortumunun filtresini temizleyin.

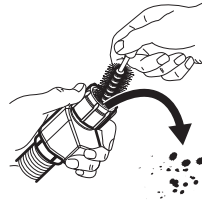

### 12.9 Dış temizlik

- Cihazı yumuşak, nemli bir bezle temizleyin.
- Sadece nötr deterjanlar kullanın.
- Aşındırıcı ürünleri, aşındırıcı temizleme bezlerini veya çözücülerini kullanmayın.

## 13. SORUN GİDERME

Oluşabilecek sorunların büyük bir kısmı, Yetkili Servis Merkezi ile iletişime geçmeye gerek kalmadan çözülebilir. Karşılaşılabileceğiniz sorunlar hakkında bilgi edinmek için tabloya bakınız.

Bazı sorunlar ortaya çıktığında gösterge ekranında bir hata kodu görünür.

Cihazı kontrol ettikten sonra devre dışı bırakın ve tekrar devreye alın. Sorun devam ederse bir Yetkili Servis Merkezi ile iletişime geçin.

### ÖNEMLİ

Su musluğunu kapatın, cihazın fişini çekin ve sorun giderilene kadar kullanmayın.

#### Cihazı çalıştıramıyorsanız.

- Elektrik fişinin prize takılı olduğundan emin olun.
- Sigorta kutusundaki sigortaların doğru çalıştığından emin olun.

#### Program başlamıyor.

- Cihazın kapağının kapalı olduğundan emin olun.
- Gecikmeli başlatma ayarlanmışsa, geri sayımı iptal edin ya da geri sayımın bitmesini bekleyin.
- Makine, su yumuşatıcısının içindeki reçineyi yenileme işlemini yapıyordur. İşlem süresi yaklaşık 5 dakikadır.

#### 11 veya 12 hata kodları. Cihaz düzgün bir şekilde su almıyor.

- Su musluğunun açık olduğundan emin olun.
- Su giriş basıncının 0.05 (0.5) / 1 (10) MPa (bar) arasında olmadığından emin olun. Bu bilgiye ulaşmak için yerel su tedarikçinizi arayın.
- Su musluğunun tıkalı olmadığından emin olun.
- Giriş hortumundaki filtrenin tıkalı olmadığından emin olun. Gerekirse, filtreyi temizleyin. "Bakım ve temizlik" bölümüne bakın.
- Giriş hortumunda dolanma veya bükülme olmadığından emin olun.

#### 120 hata kodu. Cihaz suyu tahliye etmiyor.

- Lavabo borusunun tıkalı olmadığından emin olun.
- İç filtre sisteminin tıkalı olmadığından emin olun.

- Tahliye hortumunda dolanma veya bükülme olmadığından emin olun.

#### 123 hata kodu. Boşaltma pompasında arıza.

- Drenaj pompası kapağı gevşek veya eksik. Kapağı inceleyin. Kapağın yeri için, bu bölümün ilerleyen kısımlarında verilen boşaltma pompasını temizleme talimatlarına bakın.

#### 124 hata kodu. Boşaltma pompasında arıza.

- Boşaltma pompası yabancı bir nesne tarafından tıkanmış. Bu bölümün ilerleyen kısımlarında "Tahliye pompası nasıl temizlenir" bölümüne bakınız.

#### 128 hata kodu. Boşaltma pompasında arıza.

- Su musluğunu kapatın ve Yetkili Servis Merkezini arayın.

#### 130 hata kodu. Taşma emniyeti aygıtı çalışıyor.

- Su musluğunu kapatın.
- Cihazın doğru monte edildiğinden emin olun.
- Sepetlerin kullanım kılavuzunda belirtildiği gibi doldurulduğundan emin olun.

#### 151-159 hata kodları. Yıkama pompası arızası.

- Cihazı kapatıp açın.

#### 161 veya 169 hata kodu. Cihazın içindeki suyun sıcaklığı çok yüksek veya sıcaklık sensörü arızalı.

- Giriş suyu sıcaklığının 60°C değerini aşmadığından emin olun.
- Cihazı kapatıp açın.

#### 197, 198, veya 100-105 hata kodları. Cihazın teknik arıza.

- Cihazı kapatıp açın.

#### 1F1 hata kodu. Cihazın içindeki su seviyesi çok yüksek.

- Cihazı kapatıp açın.
- Filtrelerin temiz olduğundan emin olun.

- Çıkış hortumunun zeminden doğru yüksekliğe takıldığından emin olun. Montaj talimatlarına bakın.

### **Makine çalışma esnasında birçok kez durup tekrar çalışıyor.**

- Bu, normal bir durumdur. Bu çalışma sistemi daha yüksek yıkama performansı ve enerji tasarrufu sağlar.

### **Program çok uzun sürüyor.**

- Gecikmeli başlatma ayarlanmışsa, geri sayımı iptal edin ya da geri sayımın bitmesini bekleyin.
- Program seçeneklerinin etkinleştirilmesi program süresini uzatır.

### **Görüntülenen program süresi, tüketim değerleri tablosundaki süreden farklı.**

- Su basıncı ve sıcaklığı, elektrik şebekesindeki farklılıklar, tercih edilen seçenekler, bulaşık miktarı ve kirlilik seviyesi gibi etkenler program süresinin değişmesine neden olabilir.

### **Ekranla gösterilen kalan süre artıyor ve program süresi sona doğru uzuyor.**

- Bu, bir arıza değildir. Makine sorunsuz çalışıyor.

### **Makine kapağında küçük bir sızıntı var.**

- Cihaz dengede değildir. Ayarlanabilir ayakları (varsa) gevşetin veya sıkın.

### **Makinenin kapağı zor kapanıyor.**

- Cihaz dengede değildir. Ayarlanabilir ayakları (varsa) gevşetin veya sıkın.
- Bulaşıklar sepetten taşıyor olabilir.

### **Cihazın kapağı yıkama sırasında açılıyor.**

- AirDry fonksiyonu bir yandan enerji tasarrufu sağlarken diğer yandan kurutma sonuçlarını iyileştirmek için etkinleştirilir. Fonksiyonu devre dışı bırakmak için "Ayarlar" bölümüne bakın.

### **Makineden tıkrıtı veya çarpma sesleri geliyor.**

- Bulaşıklar, sepetlere doğru şekilde yerleştirilmemiştir. "Bulaşık makinesinin doldurulması" bölümüne bakın.
- Püskürtme kollarının bir yere çarpmadan tam tur döndüğünden emin olun.

### **Makine, sigortayı atıyor.**

- Evinizde tek bir sigortaya bağlı olan cihazların hepsine aynı anda yeterli amper tedarik edilemiyor. Priz amperini ve sayaç kapasitesini kontrol edin ya da aynı

- anda çalıştırılmış cihazlardan birini veya birkaçını kapatın.
- Makinede elektriksel bir arıza vardır. Yetkili Servis Merkezini arayın.

### **Cihaz açıldı ama çalışmıyor. Gösterge ekranında PF gösterilir.**

- Güç kaynağı çalışma aralığının dışındadır. Bulaşık yıkama programı geçici şekilde kesintiye uğrar ve elektrik tekrar geldiği zaman otomatik şekilde devam eder.

### **Cihaz çalışırken kapanıyor.**

- Elektrikğin tamamen kesilmesi. Bulaşık yıkama programı geçici şekilde kesintiye uğrar ve elektrik tekrar geldiği zaman otomatik şekilde devam eder.

### **Gösterge ekranında upd gösterilir.**

#### **Yalnızca açma/kapama tuşu etkindir.**

- Cihaz, aygıt yazılımı güncellemesi mevcut olduğunda güncellemeyi otomatik olarak indirir ve kurar. Güncelleme işlemi süresince gösterge ekranında upd görünür. İşlemin tamamlanmasını bekleyin. Cihazı devre dışı bırakarak güncelleme sürecini durdurursanız, cihazı etkinleştirdiğinizde devam eder. Aygıt yazılımı güncellemesi, cihaz performans beyanı değerlerini değiştirmez.

## **13.1 Tahliye pompası nasıl temizlenir**

### **⚠ DİKKAT!**

Katalitik temizleme yaparken dikkatli olun, çünkü tahliye pompası cam gibi keskin parçalar içerebilir.

1. Cihazı devre dışı bırakın ve elektrik fişini prizden çıkarın.
2. Filtre sistemini çıkarın.
3. Kalan suyu bir süngerle silin.
4. Plastik kapağı parmağınızla çekin.

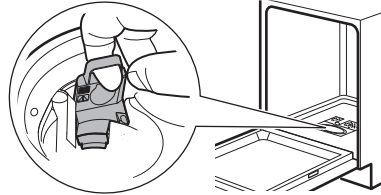

5. Her türlü yabancı maddeyi dikkatlice çıkarın.
6. Plastik kapağı geri yerine takın. Gevşek olmadığından emin olun.

7. Filtre sistemini takın ve cihazı fişe takın.

## 13.2 Bulaşık yıkama ve kurutma performansı tatmin edici değil

### Bulaşıklar tam olarak yıkanmıyor.

- "İpuçları ve öneriler" bölümüne bakın.
- Daha yoğun yıkama programları kullanın.
- Püskürtme kollarındaki delikleri ve filtreleri temizleyin. "Bakım ve temizlik" bölümüne bakın.
- Deterjanın kalitesi de buna sebep olabilir. Başka bir deterjan deneyin.

### Yetersiz kurutma sonuçları.

- "İpuçları ve öneriler" bölümüne bakın.
- Bulaşıklar yıkandıktan sonra çok uzun bir süre kapağı kapalı makinenin içinde kaldı. Kapağın otomatik olarak açılması ve kurutma performansını artırmak için AirDry işlevini etkinleştirin. "Ayarlar" bölümüne bakın.
- Bulaşık makinesini yalnızca program tamamlandığında ve gösterge ekranında 0:00 gösterildiğinde boşaltın.
- Parlatici yoktur veya dozu ayarı yeterli değildir. Parlatici gözünü doldurun veya doz ayarını yükseltin (mümkünse). Seviyeyi ayarlamak için "Ayarlar" bölümüne bakın.
- Bunun nedeni parlaticinin kalitesi olabilir. Başka bir parlatici kullanmayı deneyin.
- Multi tabletler kullanırken dahi daima parlatici kullanın.
- Uygulama üzerinden kurutma iyileştirme seçeneğini etkinleştirin.
- Plastik parçaların havlu ile kurulanması gerekebilir.
- Quick programında kurutma aşaması yoktur. Farklı bir program seçin.
- Üst sepetten gelen su damlaları alt sepete düşüyor. Önce alt sepeti, sonra üst sepeti boşaltın.

### Bardak ve tabakların üzerinde beyazımsı çizgiler var.

- Deterjan miktarı çok fazladır. Miktarı azaltın.

### Bardak ve tabakların üzerinde mavimsi tabakalar var.

- Parlatici doz ayarı çok yüksektir. Doz ayarını daha düşük konuma getirin.

### Bardaklar ve tabakların üzerinde lekeler ve kurumuş su damlası izleri.

- Parlatici doz ayarı çok düşüktür. Doz ayarını daha yüksek bir konuma ayarlayın. "Ayarlar" bölümüne bakın.

- Bunun nedeni parlaticinin kalitesi olabilir. Başka bir parlatici deneyin.
- "Bulaşık makinesinin doldurulması" bölümüne bakın.

### Makinenin iç kısmı ıslak.

- Bu, makinede bir sorun olduğu anlamına gelmez. Nem makinenin duvarlarında yoğunlaşır.

### Yıkama sırasında anormal köpük görülüyor.

- Özellikle bulaşık makineleri için üretilmiş deterjanları kullanın.
- Farklı bir üreticiye ait bir deterjanı kullanın.
- Bulaşıkları akan su altında önceden yıkamayın.

### Çatal-bıçaklar üzerinde pas izleri var.

- Yıkama için kullanılan su çok fazla tuz içeriyordur. Tuz haznesini doldurduktan sonra dökülen tuzu mutlaka temizleyin.
- Paslanan ürünler ve paslanmaz çelik çatal-bıçaklar birlikte yerleştirilmiştir. Bunları birbirine yakın yerleştirmeyin.

### Programın sonunda deterjan gözünde deterjan kalıntıları.

- Su, bölmeye yapışmış ve sıkışmış olan deterjanı çıkaramıyordur. Püskürtme kollarının tıkalı olmadığından veya önlerinin kapalı olmadığından emin olun.
- Sepetin içinde bulunan bulaşıkların deterjan gözü kapağının açılmasını engellemediğinden emin olun.

### Makinenin içinde koku var.

- "Bakım ve temizlik" bölümüne bakın.
- Düzenli olarak 65°C sıcaklığında bir bulaşık yıkama programı kullanın.

### Bulaşıklar, iç hazne ve kapağın içinde kireç kalıntıları var.

- Musluk suyunuz çok serttir. Çok fonksiyonlu tablet kullanıldığında dahi tuz kullanın ve su yumuşatıcı sistemin seviyesini su sertliğine göre ayarlayın. "Ayarlar" bölümündeki su yumuşatıcısı bölümüne bakın.
- Tuz seviyesi düşük olabilir. Tuz göstergesi yanıyorsa, tuz haznesini doldurun.
- Tuz kabının kapağı gevşek kalmıştır. Kapağı inceleyin.
-  programını bulaşık makineleri için tasarlanmış bir temizlik ürünü veya kireç çözücü ile başlatın.
- Kireç birikmesi devam ederse, cihazı uygun deterjanlarla temizleyin.

- Başka bir deterjan deneyin.
- Deterjan üreticisiyle iletişime geçin.

### Bulaşık mat, soluk veya çizilmiş.

- Sadece bulaşık makinesine uygun bulaşıkların yıkandığından emin olun.
- Sepeti dikkatli bir şekilde doldurun ve boşaltın. "Bulaşık makinesinin doldurulması" bölümüne bakın.
- Hassas bulaşıkları üst sepete koyun.
- Cam ve hassas parçaların özel bakımı için GlassCare seçeneğini etkinleştirin.

Diğer olası nedenler için bkz. "İlk kullanımdan önce", "Bulaşık makinesinin doldurulması", "Günlük kullanım" veya "İpuçları ve öneriler".

## 13.3 Kablosuz bağlantı ile ilgili sorunlar

### Kablosuz bağlantının etkinleştirilmesi başarısız oldu.

- Hatalı kablosuz ağ kimliği veya parolası. Kurulumu iptal edin ve doğru kimlik bilgilerini girmek için yeniden başlatın. "Kablosuz bağlantı" bölümüne bakın.
- Kablosuz ağ sinyalinde bir sorun var. Kablosuz ağını ve modeminizi kontrol edin. Modemi yeniden başlatın.
- Kablosuz ağ sinyali zayıf. Bunu doğrulamak için mobil cihazınızı ve bulaşık makinenizi aynı odadaki aynı ağa bağlayın. Başarısız olursa yönlendiriciyi bulaşık makinesine yaklaştırın.
- Bulaşık makinesinin yakınında çalışan bir mikrodalga fırın sinyali olumsuz etkiliyor olabilir. Mikrodalga fırını kapatın.
- Kablosuz aığınızda başka problemler varsa kablosuz hizmet sağlayıcınız ile irtibata geçin.

### Uygulama bulaşık makinesine bağlanamıyor.

- Kablosuz ağ sinyalinde bir sorun var. Kablosuz ağını ve modeminizi kontrol edin. Modemi yeniden başlatın.
- Mobil cihazınızın ağa bağlı olduğunu kontrol edin.
- Yeni modem kurulmuş veya yönlendirici yapılandırması değişmiştir. Bulaşık makinesini ve mobil cihazı yeniden yapılandırın. "Kablosuz bağlantı" bölümüne bakın.
- Kablosuz aığınızda başka problemler varsa kablosuz hizmet sağlayıcınız ile irtibata geçin.

### Uygulama, kablosuz ev aığınız dışında herhangi bir ağ üzerinden bulaşık makinesine bağlanamaz. Wi-Fi göstergesi yanıp söner.

- Bulutla bağlantı kesildi. Bağlantının yeniden kurulmasını bekleyin.

### Uygulama bulaşık makinesine sık bağlanamıyor.

- Bulaşık makinesinin yakınında çalışan bir mikrodalga fırın sinyali olumsuz etkiliyor olabilir. Mikrodalga fırını kapatın. Mikrodalga fırını ve uzaktan kontrol fonksiyonunu aynı anda kullanmaktan kaçının.
- Kablosuz ağ sinyali zayıf. Modeminizi mümkün olduğu kadar bulaşık makinesinin yanına getirmeye çalışın veya kablosuz ağ alanını genişletecek bir cihaz temin edin.

## 14. TEKNİK VERİLER

Boyutlar	Genişlik / yükseklik / derinlik (mm)	596 / 815 - 895 / 560
Elektrik bağlantısı <sup>1)</sup>	Gerilim (V)	200 - 240
	Frekans (Hz)	50 - 60
Su girişi basıncı	Min. / maks. MPa (bar)	0.05 (0.5) / 1 (10)
Su kaynağı	Soğuk su veya sıcak su (°C) <sup>2)</sup>	min. 5 - maks. 60
Kapasite	Yerleştirme düzeni	14

<sup>1)</sup> Diğer değerler için bilgi etiketine bakınız.

<sup>2)</sup> Evinizde alternatif enerji kaynaklarından (ör. güneş panellerinden) elde edilen bir sıcak su kaynağı varsa, enerji tüketimini azaltmak için lütfen bu sıcak su kaynağını kullanın.

## 14.1 EU EPREL veritabanına bağlantı

Cihazla sağlanan enerji etiketindeki QR kodu, EU EPREL veritabanına bu cihazın kaydıyla ilgili bir web bağlantısı sağlar. Enerji etiketini, kullanım kılavuzu ve bu cihazla verilen diğer tüm belgelerle birlikte referans olması açısından saklayın.

EU EPREL veritabanında, ürünün performansı ile ilgili bilgileri <https://eprel.ec.europa.eu> bağlantısını ve cihazın bilgi etiketinde bulabileceğiniz model adını ve ürün numarasını kullanarak bulmak mümkündür. "Ürün açıklaması" bölümüne bakın.

## 15. TÜKETİCİNİN SEÇİMLİK HAKLARI

1. Malın ayıplı olduğunun anlaşılması durumunda tüketici;
  - a. Satılanı geri vermeye hazır olduğunu bildirerek sözleşmeden dönme,
  - b. Satılanı alıkoyp ayıp oranında satış bedelinden indirim isteme,
  - c. Aşırı bir masraf gerektirmediği takdirde, bütün masrafları satıcıya ait olmak üzere satılanın ücretsiz onarılmasını isteme,
  - d. İmkân varsa, satılanın ayıpsız bir misli ile değiştirilmesini isteme, seçimlik haklarından birini kullanabilir. Satıcı, tüketicinin tercih ettiği bu talebi yerine getirmekle yükümlüdür.
2. Ücretsiz onarım veya malın ayıpsız misli ile değiştirilmesi hakları üretici veya ithalatçıya karşı da kullanılabilir. Bu fıkradaki hakların yerine getirilmesi konusunda satıcı, üretici ve ithalatçı müteselsilen sorumludur. Üretici veya ithalatçı, malın kendisi tarafından piyasaya sürülmesinden sonra ayıbın doğduğunu ispat ettiği takdirde sorumlu tutulmaz.
3. Ücretsiz onarım veya malın ayıpsız misli ile değiştirilmesinin satıcı için orantısız güçlükleri beraberinde getirecek olması hâlinde tüketici, sözleşmeden dönme veya ayıp oranında bedelden indirim haklarından birini kullanabilir. Orantısızlığın tayininde malın ayıpsız değeri, ayıbın önemi ve diğer seçimlik haklara başvurmaın tüketicisi açısından sorun teşkil edip etmeyeceği gibi hususlar dikkate alınır.
4. Ücretsiz onarım veya malın ayıpsız misli ile değiştirilmesi haklarından birinin seçilmesi durumunda bu talebin satıcıya, üreticiye veya ithalatçıya yöneltilesinden itibaren azami otuz iş günü, konut ve tatil amaçlı taşınmazlarda ise altmış iş günü içinde yerine getirilmesi

- zorunludur. Ancak, bu Kanunun 58 inci maddesi uyarınca çıkarılan yönetmelik eki listede yer alan mallara ilişkin, tüketicinin ücretsiz onarım talebi, yönetmelikte belirlenen azami tamir süresi içinde yerine getirilir. Aksi hâlde tüketici diğer seçimlik haklarını kullanmakta serbesttir.
5. Tüketicinin sözleşmeden dönme veya ayıp oranında bedelden indirim hakkını seçtiği durumlarda, ödemiş olduğu bedelin tümü veya bedelden yapılan indirim tutarı derhâl tüketiciye iade edilir.
  6. Seçimlik hakların kullanılması nedeniyle ortaya çıkan tüm masraflar, tüketicinin seçtiği hakkı yerine getiren tarafça karşılanır. Tüketici bu seçimlik haklarından biri ile birlikte 11/1/2011 tarihli ve 6098 sayılı Türk Borçlar Kanunu hükümleri uyarınca tazminat da talep edebilir.

**Tüketici, garantiden doğan haklarının kullanılmasını ile ilgili olarak çıkabilecek uyuşmazlıklarda yerleşim yerinin bulunduğu veya tüketici işleminin yapıldığı yerdeki Tüketici Hakem Heyetine veya Tüketici Mahkemesine başvurabilir.**

### Üretici / İhracatçı :

ELECTROLUX APPLIANCES AB  
BUSINESS SECTOR EMA-EMEA (SEE)  
ST GÖRANSGATAN 143  
SE-105 45 STOCKHOLM  
SWEDEN  
TEL: +46 (8) 738 60 00  
FAX: +46 (8) 738 63 35  
[www.electrolux.com](http://www.electrolux.com)

**İthalatçı: Electrolux Day. Tük. Mam. San. Tic. A.Ş.**

Adres: İnci Çıkmazı No:3 İnci Ofis Zemin Kat  
Daire:6 Altunizade 34662  
Üsküdar, İstanbul-Türkiye

Müşteri Hizmetleri : 0 850 2503589  
musteri\_hizmetleri@electrolux.com  
WEB: www.electrolux.com.tr

**Kullanım Ömrü Bilgisi :**

Kullanım ömrü küçük ev aletlerinde 7 yıl, diğ-  
er beyaz eşya ürünlerinde ise 10 yıldır. Kul-

lanım ömrü, üretici ve/veya ithalatçı firmanın  
cihazınızla ilgili yedek parça temini ve bakım  
süresini ifade eder.

**AEEE Yönetmeliğine Uygundur.**

## 16. DİKKATE ALINMASI GEREKEN ÇEVRESEL FAKTÖRLER

Üzerinde sembolü bulunan malzemeleri geri  
dönüşüme gönderin . Ambalajı geri dönüş-  
türmek için ilgili kaplara koyun. Elektrikli ve  
elektronik cihazların atıklarını geri dönüştüre-  
rek çevreyi ve insan sağlığını korumaya yar-

dımcı olun. Üstü çizili tekerlekli çöp kutusu  
sembolü  evsel atıklarla atmayın. Ürünü  
bulduğunuz bölgedeki geri dönüşüm tesisi-  
ne götürün veya belediye yetkilileriyle iletişimi-  
me geçin.





